

Podręcznik użytkownika cyfrowego rejestratora wizyjnego Dahua HDCVI

Spis treści

1	WŁAŚCIWOŚCI I FUNKCJE	1
1.1	Omówienie	1
1.2	Właściwości	1
1.3	Specyfikacje	2
1.3.1	Seria HCVR54XXL	2
1.3.2	Seria HCVR7816S-URH	7
2	PODGLĄD I KONTROLA	12
2.1	Panel przedni	12
2.1.1	Seria HCVR52XXA-V2/HCVR72XXA-V2	12
2.1.2	Seria HCVR54XXL/HCVR74XXL	14
2.1.3	Seria HCVR58XXS/HCVR78XXS	16
2.1.4	HCVR54XXL-S2	19
2.1.5	Seria HCVR7816S-URH	19
2.2	Tyłny panel	21
2.2.1	Seria HCVR7404L/HCVR7408L	21
2.2.2	Seria HCVR7416L/HCVR5424L/HCVR5432L/HCVR5424L-S2/HCVR5432L-S2	23
2.2.3	Seria HCVR7804S/HCVR7808S	26
2.2.4	Seria HCVR7816S/HCVR5824S/HCVR5832S HCVR5824S-S2/HCVR5832S-S2/HCVR7816S-URH	28
2.3	Przykład połączenia	31
2.3.1	Seria HCVR7404L/HCVR7408L	31
2.3.2	Seria HCVR7416L/HCVR5424L/HCVR5432L/HCVR5424L-S2/HCVR5432L-S2	32
2.3.3	Seria HCVR7804S/HCVR7808S	33
2.3.4	Seria HCVR7816L/HCVR5824S/HCVR5832S/HCVR5824S-S2/HCVR5832S-S2/ HCVR7816S-URH	34
2.4	Pilot zdalnego sterowania	35
2.5	Sterowanie myszą	36
2.6	Wirtualna klawiatura i panel przedni	38
2.6.1	Klawiatura wirtualna	38
2.6.2	Panel przedni	38
3	INSTALACJA I PODŁĄCZENIE	39
3.1	Sprawdź zapakowane urządzenie DVR	39

3.2	O panelu przednim i tylnym.....	39
3.3	Instalacja dysku twardego.....	39
3.3.1	Obliczanie pojemności dysku twardego	39
3.3.2	Instalacja dysku twardego	41
3.4	Instalacja w racku.....	43
3.5	Podłączanie zasilania	43
3.6	Podłączanie urządzeń wyjścia i wejścia sygnału wideo	44
3.6.1	Podłączanie wejścia sygnału wideo	44
3.6.2	Podłączanie wyjścia sygnału wideo	44
3.7	Podłączenie wejścia i wyjścia sygnału audio, audio dwustronne.....	44
3.7.1	Wejście sygnału audio.....	44
3.7.2	Wyjście sygnału audio.....	44
3.8	Podłączanie wejścia i wyjścia alarmu	45
3.8.1	Informacje o wejściu i wyjściu alarmu	45
3.8.2	Port wejścia alarmu	46
3.8.3	Port wyjścia alarmu.....	46
3.9	RS485	47
3.10	Inne złącza	48
4	PRZEGLĄD NAWIGACJI I STEROWANIA.....	49
4.1	Uruchamianie i wyłączenie	49
4.1.1	Uruchamianie.....	49
4.1.2	Zamykanie.....	49
4.1.3	Automatyczne wznowienie pracy po przerwie w zasilaniu	49
4.1.4	Wymiana baterii.....	49
4.2	Zmiana/resetowanie hasła	50
4.2.1	Zmiana hasła	50
4.2.2	Resetowanie hasła	51
4.3	Kreator startowy.....	52
4.4	Podgląd	55
4.4.1	Podgląd na żywo.....	55
4.5	Menu pod prawym przyciskiem myszy	59
4.5.1	Przełączanie okien.....	60
4.5.2	PIP.....	60
4.5.3	Kontrola PTZ.....	61

4.5.4	Automatyczne wyostrzanie	67
4.5.5	Kolor	67
4.5.6	Wyszukaj	69
4.5.7	Nagrywanie ręczne	69
4.5.8	Wyjście alarmu	69
4.5.9	Urządzenie zdalne	69
4.5.10	Matryca wideo	69
4.5.11	Menu główne	69
4.6	Pasek nawigacyjny	70
4.6.1	Menu główne	70
4.6.2	Ekran wyświetlania	70
4.6.3	PIP	70
4.6.4	Ulubione	70
4.6.5	Drzewo kanałów	72
4.6.6	Trasa	73
4.6.7	PTZ	73
4.6.8	Kolor	73
4.6.9	Wyszukaj	73
4.6.10	Stan alarmu	73
4.6.11	Informacje o kanałach	73
4.6.12	Urządzenie zdalne	74
4.6.13	Sieć	74
4.6.14	Menedżer dysku twardego	74
4.6.15	Menedżer urządzeń USB	74
4.7	Automatyczne wyświetlanie urządzenia USB	74
4.8	Menu główne	75
4.9	Działanie	75
4.9.1	Wyszukaj	75
4.9.2	Kopia zapasowa	83
4.9.3	Wyłączanie	85
4.10	Informacje	86
4.10.1	Informacje o systemie	86
4.10.2	Wydarzenie	90
4.10.3	Sieć	90
4.10.4	Rejestr	92
4.11	Ustawienia	94
4.11.1	Kamera	94
4.11.2	Sieć	110
4.11.3	Wydarzenie	129
4.11.4	Przechowywanie danych	147
4.11.5	System	166

5	OBSŁUGA PRZEZ SIEĆ	193
5.1	Połączenie do sieci	193
5.2	Logowanie	193
5.3	Tryb sieci LAN.....	195
5.4	Monitorowanie w czasie rzeczywistym	197
5.5	PTZ.....	198
5.6	Obraz/Wyjście przekaźnika.....	199
5.6.1	Obraz	199
5.6.2	Wyjście przekaźnika	199
5.7	Login WAN.....	200
5.8	Konfiguracja.....	201
5.8.1	Kamera	201
5.8.2	Sieć	210
5.8.3	Wydarzenie	228
5.8.4	Przechowywanie danych	242
5.8.5	System.....	250
5.9	Informacje.....	267
5.9.1	Wersja.....	267
5.9.2	Rejestr	268
5.9.3	Rejestr połączeń	269
5.9.4	Użytkownicy online	269
5.10	Odtwarzanie	269
5.11	Alarm	273
5.12	Wyloguj	275
5.13	Odstalowywanie kontrolki interfejsu sieciowego	275
6	SMART PSS.....	276
7	NAJCZĘSTSZE PYTANIA.....	277

Witamy

Dziękujemy za zakupienie cyfrowego rejestratora wizyjnego!

Ten podręcznik użytkownika służy do zapoznania się z procesem instalacji i działaniem systemu.

Znajdziesz w niej informacje o charakterystyce i funkcjach cyfrowego rejestratora wizyjnego (DVR).

Przed instalacją i obsługą urządzenia należy uważnie zapoznać się z poniższymi zasadami bezpieczeństwa i ostrzeżeniami!

Ważne ostrzeżenia i zabezpieczenia

1. Bezpieczeństwo elektryczne

Wszystkie zalecenia dotyczące instalacji i korzystania z urządzenia zawarte w tej instrukcji powinny być zgodne z lokalnymi normami bezpieczeństwa instalacji elektrycznych.

Urządzenie musi być uziemione w celu zmniejszenia zagrożenia porażeniem prądem elektrycznym. Producent nie przyjmuje zobowiązań oraz nie ponosi odpowiedzialności za pożary lub porażenie prądem spowodowane nieodpowiednią instalacją lub obsługą urządzenia.

2. Bezpieczeństwo podczas przewożenia

Podczas przewożenia, przechowywania i instalacji urządzenia, należy chronić je przed dużym napięciem, gwałtownymi drganiem lub rozpryskiwaną wodą.

3. Instalacja

Urządzenie należy przechowywać skierowane ku górze. Należy ostrożnie korzystać z urządzenia.

Nie podłączać urządzenia do zasilania przed zakończeniem montażu.

Nie umieszczać przedmiotów przed rejestratorem.

4. Wymagani wykwalifikowani inżynierowie

Wszelkie naprawy i przeglądy urządzenia powinny być wykonywane przez wykwalifikowanych inżynierów pomocy technicznej.

Producent nie ponosi odpowiedzialności za problemy wynikające z nieuprawnionych modyfikacji lub prób naprawy urządzenia.

5. Otoczenie

Rejestrator powinien być instalowany w chłodnym, suchym miejscu, z dala od bezpośredniego działania promieni słonecznych, substancji łatwopalnych, wybuchowych itp.

6. Akcesoria

Należy używać akcesoriów rekomendowanych przez producenta.

Przed przystąpieniem do instalacji należy upewnić się, że wszystkie elementy składowe znajdują się w opakowaniu.

Jeśli stwierdzono uszkodzenie elementu, należy niezwłocznie skontaktować się z lokalnym sprzedawcą.

7. Akumulator litowy

Zastosowanie nieodpowiedniego akumulatora może spowodować pożar, wybuch lub obrażenia ciała!

Wymieniając akumulator upewnij się, że jest to akumulator tego samego typu!

RYZIKO WYBUCHU W PRZYPADKU WYMIANY AKUMULATORA NA NIEPRAWIDŁOWY RODZAJ. ZUŻYTE AKUMULATORY UTYLIZOWAĆ ZGODNIE Z INSTRUKCJAMI.



Uwaga

DLA BEZPIECZEŃSTWA REJESTRATORA NALEŻY PRZY PIERWSZYM LOGOWANIU ZMIENIĆ DOMYŚLNE HASŁO!

1 WŁAŚCIWOŚCI I FUNKCJE

1.1 Omówienie

Seria wolnostojących rejestratorów DVR to wysokiej jakości produkt przeznaczony dla sektora bezpieczeństwa.

System oparty jest na Linux OS, co gwarantuje stabilność pracy. Zastosowanie popularnych algorytmów kompresji: H.264 i kompresji audio: G.711 umożliwia zapewnienie wysokiej jakości przy niskim zapotrzebowaniu na przepustowość. Wyjątkowa funkcja odtwarzania poklatkowego jest przydatna przy szczegółowej analizie. Urządzenie oferuje szeroki wachlarz funkcji: jednoczesne odtwarzanie i monitorowanie z gwarancją synchronizacji audio i wideo. Seria ta cechuje się zaawansowanymi rozwiązaniami technologicznymi i dużą mocą transmisyjną.

System budowy serii gwarantuje wysoki poziom bezpieczeństwa i niezawodności. Może współpracować z lokalnym punktem końcowym, jednocześnie łącząc go z oprogramowaniem PSS (professional security software), może również łączyć się z siecią ochrony w celu tworzenia solidnej sieci ochronnej z opcją monitoringu.

Produkty tej serii mają szerokie zastosowanie: bankowość, telekomunikacja, branża elektryczna, pokoje przesłuchań, logistyka, inteligentne obszary zamieszkania, zakłady przemysłowe, magazyny, branże związane z surowcami czy wodą.

1.2 Właściwości

Produkty serii cechują się następującymi funkcjonalnościami:

- **Nadzór w czasie rzeczywistym**

Obsługa portów VGA i HDMI. Nadzór za pomocą ekranu. Równoczesna obsługa wyjść HDMI, VGA i TV.

- **Pamięć**

Specjalny format danych gwarantuje ich bezpieczeństwo i eliminuje ryzyko złośliwej ingerencji w dane. Obsługa cyfrowego znaku wodnego.

- **Format kompresji**

Obsługa wielokanałowego audio i wideo. Niezależne sprzętowe dekodowanie sygnałów audio i wideo dla każdego kanału gwarantuje synchronizację audio i wideo.

- **Kopia zapasowa**

Tworzenie kopii zapasowej przez port USB (np. dysk USB, przenośny dysk twardy, nagrywarka). Użytkownik klienta może pobrać plik kopii zapasowej na dysk lokalny.

- **Opcja nagrywania i odtwarzania**

Obsługa niezależnego nagrywania w czasie rzeczywistym na każdym kanale oraz jednoczesna obsługa wyszukiwania, odtwarzania do przodu, monitorowania sieciowego, wyszukiwania nagrania, pobierania itp.

Obsługa różnych trybów odtwarzania: odtwarzanie wolne, szybkie, wstecz oraz klatka po klatce. Obsługa wyświetlania czasu na obrazie, dzięki czemu widać dokładny czas.

Obsługa skonfigurowanej funkcji powiększania w trakcie podglądu.

- **Obsługa przez sieć**

Obsługa zdalnego monitorowania za pośrednictwem sieci, zdalne przeglądanie nagrań i kontrola nad PTZ.

- **Funkcja aktywacji alarmu**

Kilka wyjść alarmowych do aktywacji alarmów i kontroli oświetlenia sceny.

Porty wyjścia i wejścia alarmów mają obwody zabezpieczające, co gwarantuje bezpieczeństwo urządzenia.

- **Porty komunikacyjne**

Port RS485 do obsługi wejścia alarmu lub kontroli PTZ.

Port RS232 do podłączenia klawiatury na potrzeby sterowania, można również podłączyć PC COM, aby zaktualizować system lub przeprowadzić prace konserwacyjne lub kontrolę matrycy.

Port Ethernet do podłączenia do sieci.

Podwójny port sieciowy z trybem ustawień wielodostępu, fault-tolerance i równoważenia obciążenia.

Do podłączenia kamery i kontroli PTZ.

- **Menu sterowania PTZ**

Obsługa dekodera PTZ przez port RS485.

- **Inteligentne działanie**

Obsługa myszą.

Obsługa opcji kopiuj-wklej w menu.

- **UPNP (Universal Plug and Play)**

Protokół UPNP do tworzenia połączeń WAN i LAN.

- **Automatyczne dostosowanie kamery**

Automatyczne dostosowanie kamery do standardów PAL/NTSC i HD.

Pomiędzy poszczególnymi seriami mogą występować nieznaczące różnice.

1.3 Specyfikacje

1.3.1 Seria HCVR54XXL

	Parametr	HCVR5424L	HCVR5432L
System	Procesor główny	Wydajny mikrokontroler przemysłowy	
	System operacyjny	LINUX	
	Zasoby systemowe	Multipleks: Jednoczesne nagrywanie i odtwarzanie wielokanałowe z obsługą sieci	
	Interfejs	Przyjazny interfejs graficzny	
	Kontrolery	Mysz USB	
	Wprowadzanie	Cyfry arabskie, znaki angielskie, zapis i znaki chińskie (opcja)	
	Skróty	Kopiuj/wklej, mysz USB z menu pod prawym przyciskiem, dwukrotne kliknięcie przełącza ekran.	

Standardy kompresji	Kompresja sygnału wideo	H.264		
	Kompresja sygnału audio	G711A, G711U, PCM		
Monitor	Wejście sygnału wideo	Wejście mieszane wideo 24-kan: (NTSC/PAL) BNC (1,0VB _{P-P} , B75Ω)	Wejście mieszane wideo 32-kan: (NTSC/PAL) BNC (1,0VB _{P-P} , B75Ω)	
	Kanał IP	<ul style="list-style-type: none"> • Wartość domyślna to 0. System umożliwia dodawanie kanałów IP. • Po wyłączeniu kanału analogowego można dodać kanał IP. System obsługuje do 32 kanałów IP. • Przepustowość przy kilku kanałach IP wynosi 160Mbps. • Przepustowość przy pełnym obciążeniu kanałów IP wynosi 250Mbps. 	<ul style="list-style-type: none"> • Wartość domyślna to 0. • Po wyłączeniu kanału analogowego można dodać kanał IP. System obsługuje do 32 kanałów IP. • Przepustowość przy kilku kanałach IP wynosi 160Mbps. • Przepustowość przy pełnym obciążeniu kanałów IP wynosi 250Mbps. 	
	Wyjście sygnału wideo	Wyjście wideo mieszane 1-kan PAL/NTSC, BNC (1,0VP-P, 75Ω). Wyjście VGA 1-kan. 2-kan. wyjście HDMI. HDMI port1 na to samo źródło wideo co VGA i TV. HDMI port2 to wyjście HD kanału analogowego. Wyjście jednokanałowej matrycy wideo. Równoczesna obsługa wyjść TV/VGA/HDMI1/HDMI2.		
	Standard wideo	720P/25, 720P/30, 720P/50, 720P/60		
	Prędkość nagrywania	Tryb czasu rzeczywistego: PAL: 1f/s do 25f/s na kanał; NTSC: 1f/s do 30f/s na kanał		
	Podział wideo	1/4/8/9/16/25 okien (opcja)	1/4/8/9/16/25/36 okien	
	Trasa monitoringu	Obsługa funkcji trasy takich jak alarm, detekcja ruchu i automatyczne sterowanie według harmonogramu.		
	Rozdzielczość (PAL/NTSC)	Monitorowanie w czasie rzeczywistym: 720P 1280*720		
		Odtwarzanie: 1/16-kan: 720P 1280×720, 960H 960 × 576/960 × 480, D1 704×576/704×480, HD1 352×576/352×480, 2CIF 704×288/704×240, CIF 352×288/352×240, QCIF 176×144/176×120		
		Obsługa podwójnych strumieni: rozdzielczość extra strumienia: D1 704×576/704×480, CIF 352×288/352×240, QCIF 176×144/176×120		
Jakość obrazu	6 poziomów jakości obrazu (możliwość regulacji)			

	Strefa prywatności	W trybie pełnoekranowym: jedna strefa prywatności o rozmiarze określonym przez użytkownika. Do 4 stref.
	Informacje o obrazie	Informacje: kanał, czas, obszar strefy prywatności.
	Regulacja telewizji	Regulacja obszaru wyjścia TV zgodnego z obrazem anamorfotycznym.
	Zaciemnienie kanału	Przysłonięcie utajnionego kanału niebieskim polem, system nagrywa normalnie. Zaciemnienie utajnionego kanału uniemożliwia osobom nieupoważnionym oglądanie utajnionego kanału.
	Informacje o kanale	Nazwa kanału, status nagrywania, status zaciemnienia kanału, informacje o zaniku sygnału i detekcji ruchu znajdują się w lewym dolnym rogu ekranu.
	Konfiguracja barw	Ustawienia barw, jasności, kontrastu, nasycenia i wzmocnienia dla każdego z kanałów.
Audio	Wejście sygnału audio	4-kan 200-2000mv 10KΩ (BNC)
	Wyjście sygnału audio	Wyjście audio 1-kan 200-3000mv 5KΩ (BNC)
	Dźwięk dwukierunkowy	1-kan MIC IN/1-kan MIC OUT. 200-3000mv 5KΩ (BNC)
Dysk twardy	Dysk twardy	4 wbudowane porty SATA. Obsługa do 4 dysków twardych.
	Pojemność pojedynczego dysku	Do 4Tb
	Zapełnienie dysku twardego	Dźwięk: PCM 28,8Mb/h Wideo: 56-900Mb/h
Nagrywanie i odtwarzanie	Tryb nagrywania	Nagrywanie ręczne, nagrywanie przy detekcji ruchu, nagrywanie według harmonogramu i nagrywanie alarmowe Priorytet: Manual recording->Alarm recording->Motion detection recording->schedule recording (Nagrywanie ręczne->Nagrywanie alarmowe->Nagrywanie detekcji ruchu->Nagrywanie według harmonogramu).
	Tryb pamięci	Obsługa limitów kanałów nagrywania
	Długość nagrań	Pojedyncze nagranie: 1 do 60 minut (domyślnie: 60 minut)
	Odtwarzanie	Kiedy dysk jest pełen, system może nadpisywać poprzednie pliki wideo.
	Wyszukiwanie nagrań	Wyszukiwanie według różnych kryteriów: czasu, rodzaju, kanału.
	Tryb odtwarzania	Opcje szybkiego odtwarzania, odtwarzanie w zwolnionym tempie, ręczne odtwarzanie poklatkowe, odtwarzanie do tyłu.

	Łączenie plików	Możliwość przełączania na kolejny/poprzedni plik lub dowolny plik z listy odtwarzania. Możliwość przełączenia na plik na innym kanale. (O ile istnieje) Funkcja ciągłego odtwarzania, w przypadku zakończenia pliku, włącza następny plik na obecnym kanale
	Sposób odtwarzania	Odtwarzanie podglądu od zaznaczonego miejsca
	Odtwarzanie wielokanałowe	Tryby 1/4/8/16-kanałowe
	Powiększenie w oknie	Przełączanie między trybem samo-dostosującym/pełnoekranowym w trakcie odtwarzania
	Powiększenie	W trybie odtwarzania pełnoekranowego z jednym oknem można powiększyć dowolny obszar.
Kopia zapasowa	Tryb kopii zapasowej	Kopia zapasowa na dysku twardym
		Obsługa urządzenia kopii zapasowych na USB. (Dysk flash, przenośny dysk, nagrywarka USB, itp.)
		Obsługuje zewnętrzne urządzenie eSATA do tworzenia kopii zapasowej
		Obsługa pobierania i tworzenia kopii zapasowej przez sieć
Funkcje sieciowe	Kontrola przez sieć	Zdalny podgląd monitorowanego kanału.
		Konfiguracja urządzenia DVR przez klienta i z poziomu przeglądarki
		Aktualizacja przez klienta i z poziomu przeglądarki umożliwia zdalną konserwację.
		Klient umożliwia sprawdzanie informacji o alarmie zewnętrznym, detekcji ruchu i zaniku sygnału.
		Obsługa kontroli obiektywu
		Pobieranie, tworzenie kopii zapasowej i odtwarzanie plików
		Liczne urządzenia dzielą się informacjami dzięki odpowiedniemu oprogramowaniu PSS
		Transparentny COM w duplexie
		Wejście i wyjście alarmu
		Kodowanie zero-channel
Dźwięk dwukierunkowy.		
Detekcja ruchu i alarm	Detekcja ruchu	Ustawienia strefy: obsługa 396 (PAL 22×18, NTSC 22×15) stref detekcji. Różne poziomy czułości. Alarm może aktywować nagrywanie lub alarm zewnętrzny w postaci powiadomienia na ekranie.
	Zanik sygnału	Alarm może aktywować alarm zewnętrzny lub powiadomienie na ekranie.
	Zewnętrzny alarm	Obsługa funkcji aktywacji nagrywania lub aktywacji alarmu zewnętrznego lub powiadomienia w określonym przedziale czasowym.

	Ręczna kontrola alarmu	Włączanie lub wyłączanie kanału wejścia alarmu Obsługa analogowego sygnału alarmu na konkretnym kanale wyjścia alarmu.
	Wejście alarmu	16-kan wyjście alarmu (NO/NC)
	Wyjście alarmu	6-kan wyjście przekaźnika. (Z kontrolowanym wyjściem DC 12V)
	Przekaźnik alarmu	30VDC 2A, 125VAC 1A (alarm aktywacyjny)
Interfejs	Port USB	3 porty USB 2.0.
	Połączenie do sieci	1 port Ethernet RJ45 10M/100M/1000M
	RS485	1 port RS485. Port sterowania PTZ Obsługuje różne protokoły sterowania PTZ.
	RS232	1 port RS232. COM (do debugowania), port klawiatury i port szeregowy (wejście/wyjście COM przez sieć)
	RS422	1 port RS422
Informacje systemowe	Informacje o dysku twardym	Wyświetl stan dysku twardego
	Statystyki strumienia danych	Statystyki strumienia danych dla każdego kanału (falowy)
	Statystyki rejestru	Do 1024 plików rejestru. Obsługa wyszukiwania według wielu kryteriów, takich jak czas czy typ.
	Wersja	Wyświetlanie informacji: liczba kanałów, liczba wejść i wyjść alarmu, wersja systemu i data publikacji.
	Zalogowany użytkownik	Wyświetl zalogowanych użytkowników
Zarządzanie użytkownikami	Zarządzanie użytkownikami	Wielopoziomowe zarządzanie użytkownikami; wiele trybów zarządzania Zintegrowane zarządzanie użytkownika lokalnego, użytkownika połączanego przez port szeregowy i użytkownika sieciowego. Konfigurowalne uprawnienia użytkowników.
		Obsługa użytkowników/grup i ich uprawnień. Brak ograniczenia liczby użytkowników czy grup.
	Uwierzytelnianie hasła	Zmiana hasła Administrator może zmienić hasło użytkownika.
		Polityka blokady kont Pięciokrotne nieudane logowanie w ciągu trzydziestu minut może spowodować blokadę konta.
Aktualizacja		Przeglądarka, klient i narzędzie aktualizacyjne.
Możliwość podłączenia kamery analogowej/HDCVI		Obsługuje tylko kamery HDCVI. Nie obsługuje kamer analogowych.
Logowanie, wylogowanie i wyłączenie		Logowanie chronione hasłem dla zapewnienia bezpieczeństwa Przyjazny interfejs logowania użytkownika. Oferowane opcje: Wylogowanie/wyłączenie/ponowne uruchomienie.

		Uwierzytelnienie uprawnień przy wyłączaniu gwarantuje, że tylko uprawnione osoby mogą wyłączyć urządzenie DVR
Parametry ogólne	Zasilanie	AC90~264V 50+2% Hz (do 150W)
	Zużycie energii	≤53W (z zasilaczem, bez dysku twardego)
	Temperatura pracy	-10°C - +55°C
	Wilgotność pracy	10% - 90%
	Ciśnienie	86kpa - 106kpa
	Wymiary	1,5U - standardowy rozmiar. 440 (szer.) x410 (gł.) x70 (wys.) mm
	Waga	4,5 - 5,5kg (bez dysku twardego)
	Tryb instalacji	Instalacja na biurku/w racku

1.3.2 Seria HCVR7816S-URH

	Parametr	HCVR7816S-URH
System	Procesor główny	Wydajny mikrokontroler przemysłowy
	System operacyjny	LINUX
	Zasoby systemowe	Multiplex: Jednoczesne nagrywanie i odtwarzanie wielokanałowe z obsługą sieci
	Interfejs	Przyjazny interfejs graficzny
	Kontrolery	panel przedni, mysz USB, pilot zdalnego sterowania
	Wprowadzanie	Cyfry arabskie, znaki angielskie, zapis i znaki chińskie (opcja)
	Skróty	Kopiuj/wklej, mysz USB z menu pod prawym przyciskiem, dwukrotne kliknięcie przełącza ekran.
Standardy kompresji	Kompresja sygnału wideo	H.264
	Kompresja sygnału audio	G711A, G711U, PCM
Monitor	Wejście sygnału wideo	Wejście mieszane wideo 16-kan: (NTSC/PAL) BNC (1,0VB _{P-P} , B75Ω)
	Kanał IP	<ul style="list-style-type: none"> ● Domyślna liczba kanałów IP wynosi 0. ● Po wyłączeniu kanału analogowego można dodać kanał IP. ● System umożliwia dodawanie kanałów IP. Obsługuje 32 kanały IP. ● Przepustowość przy kilku kanałach IP wynosi 160Mbps. ● Przepustowość przy pełnym obciążeniu kanałów IP wynosi 250Mbps.
	Wyjście sygnału wideo	Wyjście wideo mieszane 1-kan PAL/NTSC, BNC (1,0VP-P, 75Ω). Wyjście VGA 1-kan. 2-kan. wyjście HDMI. HDMI port1 na to samo źródło wideo co VGA i TV. HDMI port2 to wyjście HD kanału analogowego. Wyjście jednokanałowej matrycy wideo. Równoczesna obsługa wyjść TV/VGA/HDMI1/HDMI2.

	Standard wideo	Kompatybilny z PAL/NTSC
	Prędkość nagrywania	Tryb czasu rzeczywistego: PAL: 1f/s do 25f/s na kanał; NTSC: 1f/s do 30f/s na kanał
	Podział wideo	1/4/8/9/16/25/36 okien
	Trasa monitoringu	Obsługa funkcji trasy takich jak alarm, detekcja ruchu i automatyczne sterowanie według harmonogramu.
	Rozdzielczość (PAL/NTSC)	PAL (700TVL, 50f/s)/ NTSC (700TVL, 60f/s)
		Monitorowanie w czasie rzeczywistym: 960H 960 ×576/960×480
		Odtwarzanie 1/16-kan: 1/16-kan: 1080P 1920×1080, 720P 1280×720, 960H 960 × 576/960 × 480, D1 704×576/704×480, HD1 352×576/352×480, 2CIF 704×288/704×240, CIF 352×288/352×240, QCIF 176×144/176×120
		Obsługa podwójnych strumieni: rozdzielczość extra strumienia: D1 704×576/704×480, CIF 352×288/352×240, QCIF 176×144/176×120
	Detekcja ruchu	Ustawienia stref: do 396(22×18) stref. Obsługa różnych czułości.
	Jakość obrazu	6 poziomów jakości obrazu (możliwość regulacji)
	Strefa prywatności	W trybie pełnoekranowym: jedna strefa prywatności o rozmiarze określonym przez użytkownika. Do 4 stref.
	Informacje o obrazie	Informacje: kanał, czas, obszar strefy prywatności.
	Regulacja telewizji	Regulacja obszaru wyjścia TV zgodnego z obrazem anamorfotycznym.
	Zaciemnienie kanału	Przysłonięcie utajnionego kanału niebieskim polem, system nagrywa normalnie. Zaciemnienie utajnionego kanału uniemożliwia osobom nieupoważnionym oglądanie utajnionego kanału.
Informacje o kanale	Nazwa kanału, status nagrywania, status zaciemnienia kanału, informacje o zaniku sygnału i detekcji ruchu znajdują się w lewym dolnym rogu ekranu.	
Konfiguracja barw	Ustawienia barw, jasności, kontrastu, nasycenia i wzmocnienia dla każdego z kanałów.	
Audio	Wejście sygnału audio	16-kan 200-2000mv 10KΩ (BNC)
	Wyjście sygnału audio	1-kan wyjście audio 200-3000mv 5KΩ(BNC)
	Dźwięk dwukierunkowy	1-kan MIC IN i 1-kan MIC OUT. 200-3000mv 5KΩ(BNC)
Dysk twardy	Dysk twardy	8 wbudowane porty SATA. Obsługa 8 dysków twardych. Do 4T/dysk

	Zapełnienie dysku twardego	Dźwięk: PCM 28,8Mb/h Wideo: 56-900Mb/h
Nagrywanie i odtwarzanie	Tryb nagrywania	Nagrywanie ręczne, nagrywanie przy detekcji ruchu, nagrywanie według harmonogramu i nagrywanie alarmowe Priorytet: Manual recording->Alarm recording->Motion detection recording->Schedule recording (Nagrywanie ręczne->Nagrywanie alarmowe->Nagrywanie detekcji ruchu->Nagrywanie według harmonogramu).
	Tryb pamięci	Obsługa limitów kanałów nagrywania
	Długość nagrań	Pojedyncze nagranie: 1 do 60 minut (domyślnie: 60 minut)
	Odtwarzanie	Kiedy dysk jest pełen, system może nadpisywać poprzednie pliki wideo.
	Wyszukiwanie nagrań	Wyszukiwanie według różnych kryteriów: czasu, rodzaju, kanału.
	Tryb odtwarzania	Opcje szybkiego odtwarzania, odtwarzanie w zwolnionym tempie, ręczne odtwarzanie poklatkowe, odtwarzanie do tyłu.
	Łączenie plików	Możliwość przełączania na kolejny/poprzedni plik lub dowolny plik z listy odtwarzania. Możliwość przełączenia na plik na innym kanale. (O ile istnieje) Funkcja ciągłego odtwarzania, w przypadku zakończenia pliku, włącza następny plik na obecnym kanale
	Sposób odtwarzania	Odtwarzanie podglądu od zaznaczonego miejsca
	Odtwarzanie wielokanałowe	Obsługa trybów jedno-, cztero-, dziewięć- i szesnasto-kanałowych
	Powiększenie w oknie	Przełączanie między trybem samo-dostosującym/pełnoekranowym w trakcie odtwarzania
	Powiększenie	W trybie odtwarzania pełnoekranowego z jednym oknem można powiększyć dowolny obszar.
	Odtwarzanie w czasie rzeczywistym	Kanał podglądu może odtwarzać od 5 do 60 minut nagrania z obecnego kanału.
Kopia zapasowa	Tryb kopii zapasowej	Kopia zapasowa na dysku twardeym
		Obsługa urządzenia kopii zapasowych na USB. (Dysk flash, przenośny dysk, nagrywarka USB, itp.)
		RAID0/RAID1/RAID5/RAID10/Hotspare
		Obsługuje zewnętrzne urządzenie eSATA do tworzenia kopii zapasowej
		Obsługa pobierania i zapisu przez sieć
Funkcje sieciowe	Kontrola przez sieć	Zdalny podgląd monitorowanego kanału.
		Konfiguracja urządzenia DVR przez klienta i z poziomu przeglądarki Aktualizacja przez klienta i z poziomu przeglądarki umożliwia zdalną konserwację.

		Klient umożliwia sprawdzanie informacji o alarmie zewnętrznym, detekcji ruchu i zaniku sygnału.
		Obsługa kontroli obiektywu
		Pobieranie, tworzenie kopii zapasowej i odtwarzanie plików
		Liczne urządzenia dzielą się informacjami dzięki odpowiedniemu oprogramowaniu PSS
		Transparentny COM w dupleksie
		Wejście i wyjście alarmu
		Dźwięk dwukierunkowy.
		Podwójny port sieciowy z trybem ustawień wielodostępu, fault-tolerance i równoważenia obciążenia.
Detekcja ruchu i alarm	Detekcja ruchu	4 ustawienia stref: 396 (PAL 22×18, NTSC 22×15) stref detekcji. Różne ustawienia czułości i progów. Alarm może aktywować nagrywanie lub alarm zewnętrzny w postaci powiadomienia na ekranie. Po detekcji w którejś z czterech stref detekcja ruchu danego kanału zaczyna obowiązywać.
	Zanik sygnału	Alarm może aktywować alarm zewnętrzny lub powiadomienie na ekranie.
	Zewnętrzny alarm	Obsługa funkcji aktywacji nagrywania lub aktywacji alarmu zewnętrznego lub powiadomienia w określonym przedziale czasowym.
	Ręczna kontrola alarmu	Włączanie lub wyłączanie kanału wejścia alarmu Obsługa analogowego sygnału alarmu na konkretnym kanale wyjścia alarmu.
	Wejście alarmu	16-kan wejście alarmu (NO/NC)
	Wyjście alarmu	6-kan wyjście przekaźnika. (Z kontrolowanym wyjściem DC 12V)
	Przełącznik alarmu	30VDC 2A, 125VAC 0,5A (alarm aktywacyjny)
Interfejs	Port USB	4 porty USB 2.0.
	Połączenie do sieci	Dwa porty Ethernet RJ45 10M/100M/1000M
	RS485	Port sterowania PTZ Obsługuje różne protokoły sterowania PTZ.
	RS232	COM (do debugowania), port klawiatury i port szeregowy (wejście/wyjście COM przez sieć)
System Informacje	Informacje o dysku twardym	Wyświetl stan dysku twardego
	Statystyki strumienia danych	Statystyki strumienia danych dla każdego kanału (falowy)
	Statystyki rejestru	Do 1024 plików rejestru. Obsługa wyszukiwania według wielu kryteriów, takich jak czas czy typ.

	Wersja	Wyświetlanie informacji: liczba kanałów, liczba wejść i wyjść alarmu, wersja systemu i data publikacji.
	Zalogowany użytkownik	Wyświetl zalogowanych użytkowników
	Informacje o urządzeniu zdalnym	Podgląd informacji o urządzeniu zdalnym.
	Informacje o sieci	Obciążenie sieci, sprawdzanie stanu sieci i możliwość aktywacji sniffera.
Zarządzanie użytkownikami	Zarządzanie użytkownikami	Wielopoziomowe zarządzanie użytkownikami; wiele trybów zarządzania Zintegrowane zarządzanie użytkownika lokalnego, użytkownika połączonego przez port szeregowy i użytkownika sieciowego. Konfigurowalne uprawnienia użytkowników.
		Obsługa użytkowników/grup i ich uprawnień. Brak ograniczenia liczby użytkowników czy grup.
	Uwierzytelnianie hasła	Zmiana hasła Administrator może zmienić hasło użytkownika.
		Polityka blokady kont Pięciokrotne nieudane logowanie w ciągu trzydziestu minut może spowodować blokadę konta.
Aktualizacja	Przeglądarka, klient i narzędzie aktualizacyjne.	
Możliwość podłączenia kamery analogowej/HDCVI	Obsługa połączeń kamer analogowych/HDCVI. Samodostosowujący, nie wymaga resetowania.	
Logowanie, wylogowanie i wyłączenie		Logowanie chronione hasłem dla zapewnienia bezpieczeństwa
		Przyjazny interfejs logowania użytkownika. Oferowane opcje: Wylogowanie/wyłączenie/ponowne uruchomienie.
		Uwierzytelnienie uprawnień przy wyłączaniu gwarantuje, że tylko uprawnione osoby mogą wyłączyć urządzenie DVR
Parametry ogólne	Zasilanie	AC90~264V 50+2% Hz (do 150W)
	Zużycie energii	<44W (bez dysku twardego)
	Temperatura pracy	-10°C - +55°C
	Wilgotność pracy	10% - 90%
	Ciśnienie	86kpa - 106kpa
	Wymiary	Standardowy format 2U. 440 (szer.) x460 (gł.) x89 (wys.) mm
	Waga	7,0 - 8,0kg (bez dysku twardego)
	Tryb instalacji	Instalacja na biurku/w racku

2 Podgląd i kontrola

W tej części znajdziesz informacje dotyczące panelu przedniego i tylnego. Przed pierwszą instalacją urządzenia DVR zapoznaj się z tym rozdziałem.

2.1 Panel przedni

2.1.1 Seria HCVR52XXA-V2/HCVR72XXA-V2

Panel przedni jest przedstawiony na rysunku poniżej. Patrz Rysunek 2-1.

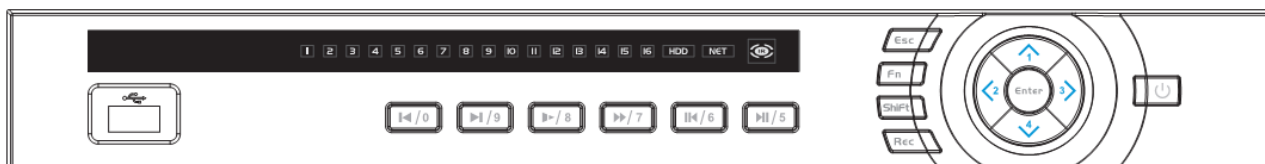

Rysunek 2-1

Aby uzyskać informacje na temat przycisków na panelu przednim, należy zapoznać się z poniższą tabelą.

Nazwa	Ikona	Funkcja
Przycisk zasilania		Przycisk zasilania, naciśnięty przez trzy sekundy, uruchamia lub wyłącza DVR.
Przełącz	Shift	Kliknięcie tego przycisku w polu tekstowym powoduje przełączenie między klawiaturą numeryczną, znakami angielskim (małą/wielką literą), zapisem itd.
W górę/1 W dół/4		Służy do aktywacji bieżącej konfiguracji sterowania lub jej modyfikacji, a następnie przesuwania w górę lub w dół.
		Służy do zwiększenia/zmniejszenia cyfry.
		Funkcja pomocnicza, np. menu PTZ.
W lewo/2 W prawo/3		Służy do przesunięcia aktualnie aktywowanego sterowania.
		Naciśnięcie tych przycisków podczas odtwarzania uruchamia sterowanie paskiem odtwarzania. W trybie tekstowym cyfry: 2 (znaki angielskie A/B/C)/3 (znaki angielskie D/E/F).
Wyjdź	ESC	Umożliwia przejście do poprzedniego menu lub anulowanie bieżącej czynności.
		Naciśnięcie tego przycisku podczas odtwarzania przywraca tryb monitorowania w czasie rzeczywistym.
Wprowadź	ENTER	Służy do potwierdzenia bieżącego działania
		Umożliwia przejście do domyślnego przycisku
		Umożliwia przejście do menu

Nagrywaj	REC	Umożliwia ręczne zatrzymanie/rozpoczęcie nagrywania, obsługę klawiszy kierunkowych lub numerycznych w celu wyboru kanału nagrywania.
Wolne odtwarzanie/8		Różne prędkości wolnego odtwarzania lub normalne odtwarzanie. W trybie tekstowym przycisk ten służy do wprowadzenia cyfry 8 (angielskich znaków T/U/V).
Pomoc	Fn	Naciśnięcie tego przycisku podczas pracy w trybie monitorowania przy użyciu jednego okna umożliwia wyświetlenie funkcji pomocniczej: sterowanie PTZ i kolor obrazu.
		Funkcja cofnięcia: podczas wpisywania liczb lub tekstu naciśnięcie i przytrzymanie tego przycisku przez 1,5 sekundy spowoduje usunięcie znaku poprzedzającego kursor.
		Podczas konfiguracji detekcji ruchu klawisz Fn i klawisze kierunkowe służą do ustawienia konfiguracji.
		W trybie tekstowym kliknięcie umożliwia przełączenie między klawiaturą numeryczną, znakami angielskimi (mała/wielka litera) itp.
		Służy do innych funkcji specjalnych.
Szybkie odtwarzanie/7		Różne prędkości szybkiego odtwarzania i normalne odtwarzanie. W trybie tekstowym służy do wprowadzenia cyfry 7 (znaków angielskich P/Q/R/S).
Odtwarzaj poprzedni/0		W trybie odtwarzania umożliwia odtworzenie poprzedniego filmu wideo W trybie tekstowym służy do wprowadzenia cyfry 0.
Wstecz/wstrzymaj/6		Naciśnięcie tego przycisku w trybie normalnego odtwarzania lub wstrzymania umożliwia wsteczne odtwarzanie Naciśnięcie tego przycisku w trybie odtwarzania wstecz umożliwia wstrzymanie odtwarzania. W trybie tekstowym służy do wprowadzenia cyfry 6 (angielskich znaków M/N/O).
Odtwarzaj następny/9		W trybie odtwarzania umożliwia odtworzenie następnego filmu wideo Podczas konfiguracji menu umożliwia przewijanie w dół listy rozwijanej. W trybie tekstowym służy do wprowadzenia cyfry 9 (angielskich znaków W/X/Y/Z).

Odtwarzaj/wstrzymaj/5	▶	Naciśnięcie tego przycisku w trybie normalnego odtwarzania umożliwia wstrzymanie odtwarzania Naciśnięcie tego przycisku w trybie wstrzymania umożliwia wznowienie odtwarzania. W trybie tekstowym służy do wprowadzenia cyfry 5 (angielskich znaków J/K/L).
Port USB		Służy do podłączenia urządzenia pamięci masowej USB, myszy USB.
Wskaźnik nieprawidłowej pracy sieci	Net	W przypadku wystąpienia błędu sieciowego lub braku połączenia sieciowego, lampka zaświeci się na czerwono w celu ostrzeżenia użytkownika.
Wskaźnik nieprawidłowej pracy dysku twardego	HDD	W przypadku wystąpienia błędu dysku twardego lub jeśli na dysku twardym jest mniej wolnego miejsca, niż określa to wartość progowa, lampka zaświeci się na czerwono w celu ostrzeżenia użytkownika.
Lampka nagrywania	1-16	System nagrywa lub nie. Włącza się, kiedy system nagrywa.
Odbiornik IR	IR	Służy do odbioru sygnału z pilota zdalnego sterowania.

2.1.2 Seria HCVR54XXL/HCVR74XXL

Panel przedni przedstawiono na Rysunek 2-2.

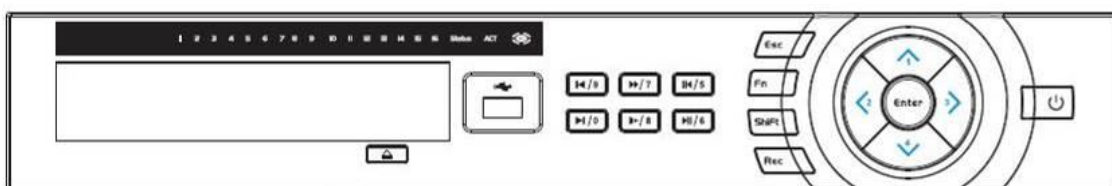

Rysunek 2-2

Aby uzyskać informacje na temat przycisków na panelu przednim, należy zapoznać się z poniższą tabelą.

Nazwa	Ikona	Funkcja
Przycisk zasilania		Przycisk zasilania, naciśnięty przez trzy sekundy, uruchamia lub wyłącza DVR.
Przełącz	Shift	Kliknięcie tego przycisku w polu tekstowym powoduje przełączenie między cyframi, angielskim (małą/wielką literą), zapisem itd.
W górę/1 W dół/4	▲▼	Służy do aktywacji bieżącej konfiguracji sterowania lub jej modyfikacji, a następnie przesuwania w górę lub w dół.
		Służy do zwiększenia/zmniejszenia cyfry.
		Funkcja pomocnicza, np. menu PTZ.
		Służy do wprowadzenia w trybie tekstowym cyfry 1/4 (znaków angielskich G/H/I)

W lewo/2 W prawo/3		Służy do przesunięcia aktualnie aktywowanego sterowania. Naciśnięcie tych przycisków podczas odtwarzania uruchamia sterowanie paskiem odtwarzania. W trybie tekstowym, cyfra 2: (znaki angielskie A/B/C)/3 (znaki angielskie D/E/F).
Wyjdź	ESC	Umożliwia przejście do poprzedniego menu lub anulowanie bieżącej czynności. Naciśnięcie tego przycisku podczas odtwarzania przywraca tryb monitorowania w czasie rzeczywistym.
Wprowadź	ENTER	Służy do potwierdzenia bieżącego działania Umożliwia przejście do domyślnego przycisku Umożliwia przejście do menu
Nagrywaj	REC	Umożliwia ręczne zatrzymanie/rozpoczęcie nagrywania, obsługę klawiszy kierunkowych lub numerycznych w celu wyboru kanału nagrywania.
Wolne odtwarzanie/8		Różne prędkości wolnego odtwarzania lub normalne odtwarzanie. W trybie tekstowym przycisk ten służy do wprowadzenia cyfry 8 (angielskich znaków T/U/V).
Pomoc	Fn	Naciśnięcie tego przycisku podczas pracy w trybie monitorowania przy użyciu jednego okna umożliwia wyświetlenie funkcji pomocniczej: sterowanie PTZ i kolor obrazu. Funkcja cofnięcia: podczas wpisywania liczb lub tekstu naciśnięcie i przytrzymanie tego przycisku przez 1,5 sekundy spowoduje usunięcie znaku poprzedzającego kursor. Podczas konfiguracji detekcji ruchu klawisz Fn i klawisze kierunkowe służą do ustawienia konfiguracji. W trybie tekstowym naciśnięcie tego przycisku umożliwia przełączenie między znakami numerycznymi, znakami angielskimi (małymi/wielkimi literami) itp. Służy do innych funkcji specjalnych.
Szybkie odtwarzanie/7		Różne prędkości szybkiego odtwarzania i normalne odtwarzanie. W trybie tekstowym służy do wprowadzenia cyfry 7 (znaków angielskich P/Q/R/S).
Odtwarzaj poprzedni/0		W trybie odtwarzania umożliwia odtworzenie poprzedniego filmu wideo W trybie tekstowym służy do wprowadzenia cyfry 0.

Wstecz/wstrzymaj/6	◀	Kliknięcie tego przycisku w normalnym trybie odtwarzania lub wstrzymania umożliwia cofnięcie odtwarzania Naciśnięcie tego przycisku w trybie odtwarzania wstecz umożliwia wstrzymanie odtwarzania. W trybie tekstowym służy do wprowadzenia cyfry 6 (angielskich znaków M/N/O).
Odtwarzaj następny/9	▶	W trybie odtwarzania umożliwia odtworzenie następnego filmu wideo Podczas konfiguracji menu umożliwia przewijanie w dół listy rozwijanej. W trybie tekstowym cyfra: 9 (znaki angielskie W/X/Y/Z).
Odtwarzaj/wstrzymaj/5	▶	Naciśnięcie tego przycisku w trybie normalnego odtwarzania umożliwia wstrzymanie odtwarzania Naciśnięcie tego przycisku w trybie wstrzymania umożliwia wznowienie odtwarzania. W trybie tekstowym cyfra: 5 (znaki angielskie J/K/L).
Port USB		Służy do podłączenia urządzenia pamięci masowej USB, myszy USB.
Wskaźnik nieprawidłowej pracy sieci	Net	W przypadku wystąpienia błędu sieciowego lub braku połączenia sieciowego, lampka zaświeci się na czerwono w celu ostrzeżenia użytkownika.
Wskaźnik nieprawidłowej pracy dysku twardego	HDD	W przypadku wystąpienia błędu dysku twardego lub jeśli na dysku twardym jest mniej wolnego miejsca, niż określa to wartość progowa, lampka zaświeci się na czerwono w celu ostrzeżenia użytkownika.
Lampka nagrywania	1-16	System nagrywa lub nie. Włącza się, kiedy system nagrywa.

2.1.3 Seria HCVR58XXS/HCVR78XXS

Przedni panel serii wygląda jak poniżej: Patrz Rysunek 2-3.

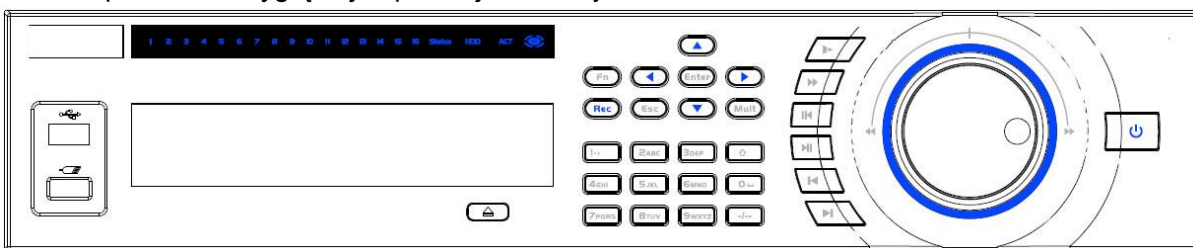

Rysunek 2-3

Aby uzyskać informacje na temat przycisków na panelu przednim, należy zapoznać się z poniższą tabelą.

Nazwa	Ikona	Funkcja
Przycisk zasilania	●	Przycisk zasilania, naciśnięty przez trzy sekundy, uruchamia lub wyłącza DVR.

Przyciski numeryczne	0-9	Służą do wprowadzania cyfr arabskich Przełączanie kanału
Wprowadzenie liczby większej niż 10	-/--	Jeśli chcesz wprowadzić liczbę większą niż 10, naciśnij ten przycisk, a następnie wprowadź liczbę.
Przełącz	↑	Kliknięcie tego przycisku w polu tekstowym powoduje przełączenie między klawiaturą numeryczną, znakami angielskim (małą/wielką literą), zapisem itd.
		Włączanie lub wyłączanie trasy.
Szybkie odtwarzanie	▶▶	Różne prędkości szybkiego odtwarzania i normalne odtwarzanie.
Wolne odtwarzanie	▶▶	Różne prędkości wolnego odtwarzania lub normalne odtwarzanie.
Odtwarzaj/wstrzymaj	▶	Naciśnięcie tego przycisku w trybie normalnego odtwarzania umożliwia wstrzymanie odtwarzania
		Naciśnięcie tego przycisku w trybie wstrzymania umożliwia wznowienie odtwarzania.
Wstecz/wstrzymaj	◀	Naciśnięcie tego przycisku w trybie normalnego odtwarzania lub wstrzymania umożliwia wsteczne odtwarzanie
		Naciśnięcie tego przycisku w trybie odtwarzania wstecz umożliwia wstrzymanie odtwarzania.
Odtwarzaj poprzedni	◀	W trybie odtwarzania umożliwia odtworzenie poprzedniego filmu wideo
Odtwarzaj następny	▶	W trybie odtwarzania umożliwia odtworzenie następnego filmu wideo Podczas konfiguracji menu umożliwia przewijanie w dół listy rozwijanej.
Góra/ W dół	▲▼	Służy do aktywacji bieżącej konfiguracji sterowania lub jej modyfikacji, a następnie przesuwania w górę lub w dół.
		Służy do zwiększenia/zmniejszenia cyfry.
		Funkcja pomocnicza, np. menu PTZ.
Lewo/ Prawy	◀▶	Służy do przełączania aktualnie aktywowanego sterowania, a następnie przesuwania w lewo lub w prawo.
		Naciśnięcie tych przycisków podczas odtwarzania uruchamia sterowanie paskiem odtwarzania.
Wyjdź	ESC	Umożliwia przejście do poprzedniego menu lub anulowanie bieżącej czynności.
		Naciśnięcie tego przycisku podczas odtwarzania przywraca tryb monitorowania w czasie rzeczywistym.
Wprowadź	ENTER	Służy do potwierdzenia bieżącego działania
		Umożliwia przejście do domyślnego przycisku
		Umożliwia przejście do menu

Pomoc	Fn	Naciśnięcie tego przycisku podczas pracy w trybie monitorowania przy użyciu jednego okna umożliwia wyświetlenie funkcji pomocniczej: sterowanie PTZ i kolor obrazu.
		Funkcja cofnięcia: podczas wpisywania liczb lub tekstu naciśnięcie i przytrzymanie tego przycisku przez 1,5 sekundy spowoduje usunięcie znaku poprzedzającego kursora.
		Podczas konfiguracji detekcji ruchu klawisz Fn i klawisze kierunkowe służą do ustawienia konfiguracji.
		W trybie tekstowym kliknięcie umożliwia przełączenie między klawiaturą numeryczną, znakami angielskimi (mała/wielka litera) itp.
		Naciśnięcie tego przycisku w interfejsie zarządzania dyskami twardym umożliwia przełączanie między informacjami nagranyymi na dysku twardym i innymi informacjami (monit menu)
		Służy do innych funkcji specjalnych.
Nagrywaj	REC	Ręczne przerywanie/rozpoczęcie nagrywania, obsługa przyciskami kierunkowymi lub numerycznymi - wybór kanału nagrywania.
Przełączanie okna	Mult	Naciśnij ten przycisk, aby przełączyć pomiędzy pojedynczym oknem/wieloma oknami.
Shuttle (zewnątrzne pokrętło)		W trybie monitorowania w czasie rzeczywistym pokrętło działa jak klawisz kierunkowy w lewo/w prawo. W trybie odtwarzania przekręć pokrętło odwrotnie do ruchu wskazówek zegara, aby odtworzyć do przodu lub zgodnie z ruchem wskazówek zegara, aby odtworzyć do tyłu.
Jog (wewnętrzne pokrętło)		Klawisz kierunkowy w górę/w dół. W trybie odtwarzania przekręć wewnętrzne pokrętło, aby włączyć odtwarzanie klatka po klatce. (Funkcja obsługiwana tylko przez niektóre modele specjalne).
Port USB		Umożliwia podłączenie pamięci USB, myszy, nagrywarki itp.
Lampka nagrywania	1-32	Dla urządzeń 4/8/16-kanałowych: lampka oznacza, że kanał jest nagrywany.
		Dla urządzenia 32-kanałowego: Zaświecona lampka wskaźnika: Kanał 1-16 jest nagrywany Lampa wskaźnika miga: Kanał 17-32 jest nagrywany Zaświecona lampka wskaźnika: dane kanały są nagrywane
Wskaźnik pilota	ACT	Wskaźnik pilota
Lampa wskaźnika	Status	Lampka świeci się, jeśli urządzenie działa prawidłowo.
Lampka wskaźnika zasilania	PWR	Lampka wskaźnika zasilania
Odbiornik IR	IR	Służy do odbioru sygnału z pilota zdalnego sterowania.

2.1.4 HCVR54XXL-S2

Panel przedni jest przedstawiony na rysunku poniżej. Patrz Rysunek 2-4.

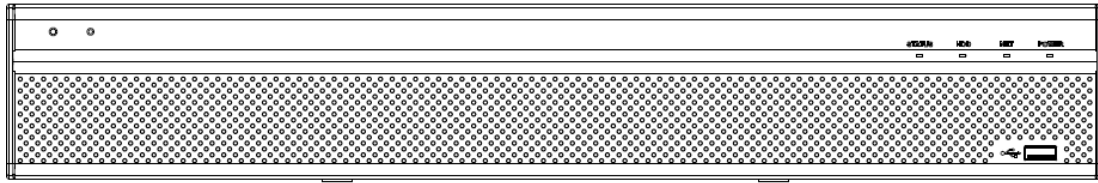

Rysunek 2-4

Aby uzyskać informacje na temat przycisków na panelu przednim, należy zapoznać się z poniższą tabelą.

Ikona	Nazwa	Funkcja
STATUS	Lampka wskaźnika stanu	Kiedy urządzenie działa prawidłowo, świeci się niebieska lampka wskaźnika.
HDD	Lampka wskaźnika stanu dysku twardego	Niebieska lampka włącza się, gdy dysk twardy nie działa prawidłowo.
NET	Lampka wskaźnika stanu sieci	Niebieska lampka włącza się, gdy połączenie sieciowe jest nieprawidłowe.
POWER	Lampka wskaźnika stanu zasilania	Niebieska lampka włącza się, gdy zasilanie działa prawidłowo.
	Port USB 2.0	Służy do podłączenia zewnętrznego urządzenia pamięci masowej USB 2.0, myszy, nagrywarki itp.

2.1.5 Seria HCVR7816S-URH

Panel przedni jest przedstawiony na rysunku poniżej. Patrz Rysunek 2-5.

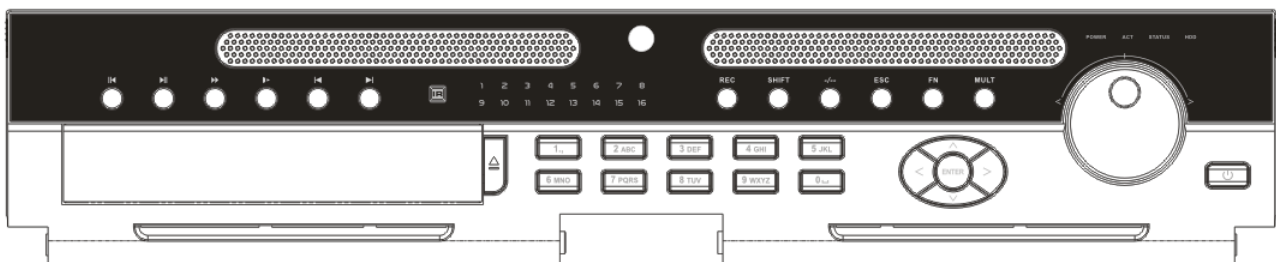





Rysunek 2-5

Aby uzyskać informacje na temat przycisków na panelu przednim, należy zapoznać się z poniższą tabelą.

Nazwa	Ikona	Funkcja
Przycisk zasilania		Przycisk zasilania, naciśnięty przez trzy sekundy, uruchamia lub wyłącza DVR.
Przyciski numeryczne	0-9 itp.	Służą do wprowadzania cyfr arabskich Przełączanie kanału

Nagrywaj	REC	Umożliwia ręczne zatrzymanie/rozpoczęcie nagrywania, obsługę klawiszy kierunkowych lub numerycznych w celu wyboru kanału nagrywania.
Wprowadzenie liczby większej niż 10	-/--	Jeśli chcesz wprowadzić liczbę większą niż 10, naciśnij ten przycisk, a następnie wprowadź liczbę.
Wyjdź	ESC	Umożliwia przejście do poprzedniego menu lub anulowanie bieżącej czynności.
		Naciśnięcie tego przycisku podczas odtwarzania przywraca tryb monitorowania w czasie rzeczywistym.
Pomoc	Fn	Naciśnięcie tego przycisku podczas pracy w trybie monitorowania przy użyciu jednego okna umożliwia wyświetlenie funkcji pomocniczej: sterowanie PTZ i kolor obrazu.
		Funkcja cofnięcia: podczas wpisywania liczb lub tekstu naciśnięcie i przytrzymanie tego przycisku przez 1,5 sekundy spowoduje usunięcie znaku poprzedzającego kursor.
		Podczas konfiguracji detekcji ruchu klawisz Fn i klawisze kierunkowe służą do ustawienia konfiguracji.
		W trybie tekstowym naciśnięcie tego przycisku umożliwia przełączenie między znakami numerycznymi, znakami angielskimi (małymi/wielkimi literami) itp.
		Naciśnięcie tego przycisku w interfejsie zarządzania dyskami twardym umożliwia przełączanie między informacjami nagranyymi na dysku twardym i innymi informacjami (monit menu)
		Służy do innych funkcji specjalnych.
Przełączanie okna	Mult	Naciśnij ten przycisk, aby przełączyć pomiędzy pojedynczym oknem/wieloma oknami.
Przełącz	↑	Kliknięcie tego przycisku w polu tekstowym powoduje przełączenie między klawiaturą numeryczną, znakami angielskim (małą/wielką literą), zapisem itd.
		Włączanie lub wyłączenie trasy.
Góra/ W dół	▲▼	Służy do aktywacji bieżącej konfiguracji sterowania lub jej modyfikacji, a następnie przesuwania w górę lub w dół.
		Służy do zwiększenia/zmniejszenia cyfry.
		Funkcja pomocnicza, np. menu PTZ.
Lewo/ Prawy	◀▶	Służy do przełączania aktualnie aktywowanego sterowania, a następnie przesuwania w lewo lub w prawo.
		Naciśnięcie tych przycisków podczas odtwarzania uruchamia sterowanie paskiem odtwarzania.
Wolne odtwarzanie	▶	Różne prędkości wolnego odtwarzania lub normalne odtwarzanie.
Szybkie odtwarzanie	▶▶	Różne prędkości szybkiego odtwarzania i normalne odtwarzanie.

Odtwarzaj poprzedni		W trybie odtwarzania umożliwia odtworzenie poprzedniego filmu wideo
Wstecz/wstrzymaj		Kliknięcie tego przycisku w normalnym trybie odtwarzania lub wstrzymania umożliwia cofnięcie odtwarzania Naciśnięcie tego przycisku w trybie odtwarzania wstecz umożliwia wstrzymanie odtwarzania.
Odtwarzaj następny		W trybie odtwarzania umożliwia odtworzenie następnego filmu wideo Podczas konfiguracji menu umożliwia przewijanie w dół listy rozwijanej.
Odtwarzaj/wstrzymaj		Naciśnięcie tego przycisku w trybie normalnego odtwarzania umożliwia wstrzymanie odtwarzania Naciśnięcie tego przycisku w trybie wstrzymania umożliwia wznowienie odtwarzania.
Wprowadź	ENTER	Służy do potwierdzenia bieżącego działania
		Umożliwia przejście do domyślnego przycisku
		Umożliwia przejście do menu
Shuttle (zewnątrzne pokrętko)		W trybie monitorowania w czasie rzeczywistym pokrętko działa jak klawisz kierunkowy w lewo/w prawo. W trybie odtwarzania przekręć pokrętko odwrotnie do ruchu wskazówek zegara, aby odtworzyć do przodu lub zgodnie z ruchem wskazówek zegara, aby odtworzyć do tyłu.
Jog (wewnętrzne pokrętko)		Klawisz kierunkowy w górę/w dół. W trybie odtwarzania przekręć wewnętrzne pokrętko, aby włączyć odtwarzanie klatka po klatce. (Funkcja obsługiwana tylko przez niektóre modele specjalne).
Port USB		Służy do podłączenia urządzenia pamięci masowej USB, myszy USB.
Lampa wskaźnika kanału	1-16	Włącza się, kiedy system nagrywa.
Odbiornik IR	IR	Służy do odbioru sygnału z pilota zdalnego sterowania.
Lampka wskaźnika zasilania	POWER	Lampka wskaźnika zasilania
Wskaźnik pilota	ACT	Wskaźnik pilota
Lampa wskaźnika	STATUS	Jeśli świeci lampka wskaźnika Fn, wskazanie jest bez znaczenia.
Wskaźnik nieprawidłowej pracy dysku twardego	HDD	Lampka wskaźnika świeci, kiedy nie ma dysku twardego, kiedy występuje błąd dysku twardego lub na dysku jest mniej miejsca, niż określona wartość progowa.

2.2 Tylny panel

2.2.1 Seria HCVR7404L/HCVR7408L

Tylny panel serii wygląda jak poniżej: Patrz Rysunek 2-6.

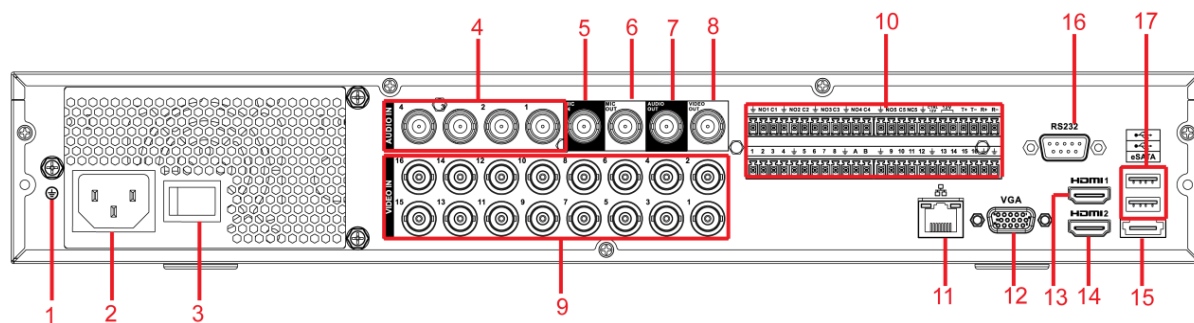

Rysunek 2-6

Aby uzyskać szczegółowe informacje, należy zapoznać się z poniższą tabelą.

Lp	Ikona	Nazwa	Funkcja
1		GND	Port uziemienia
2		Gniazdo zasilania	Port wejścia zasilania
3		Włącznik zasilania	Przycisk wł./wył. zasilania
4	AUDIO IN	Port wejścia audio	Wejście mikrofonu itp. dla sygnałów przychodzących.
5	MIC IN	Port wejściowy rozmowy dwukierunkowej	Wejście dwukierunkowego analogowego sygnału rozmowy z mikrofonu, odbiór.
6	MIC OUT	Port wyjścia rozmowy dwukierunkowej	Port wyjścia rozmowy dwukierunkowej do głośników itp. <ul style="list-style-type: none"> Wyjście rozmowy dwukierunkowej. Wyjście audio dla monitora działającego w trybie jednoekranowym. Wyjście audio dla monitora odtwarzającego w trybie jednoekranowym.
7	AUDIO OUT	Port wyjścia audio	Złącze do podłączenia głośników itp. do odtwarzania audio.
8	VIDEO OUT	Port wyjścia sygnału wideo	Złącze urządzenia wyjściowego, np. telewizora.
9	VIDEO IN	Port wejściowy wideo	Służy do podłączania wejściowego urządzenia wideo – analogowej kamery.
10	1-16	Port wejściowy alarmu 1-16	<ul style="list-style-type: none"> Istnieją cztery grupy. Pierwsza grupa pochodzi z portu 1 do portu 4, druga grupa pochodzi z portu 5 do portu 8, trzecia grupa pochodzi z portu 9 do portu 12, a czwarta grupa pochodzi z portu 13 do portu 16. Służą one do odbierania sygnału z zewnętrznego źródła alarmu. Istnieją dwa rodzaje portów: NO (normalnie otwarte)/NC (normalnie zamknięte). Jeśli urządzenie wejściowe alarmu korzysta z zewnętrznego zasilania, należy upewnić się, że

Lp	Ikona	Nazwa	Funkcja
			urządzenie i rejestrator NVR posiadają to samo uziemienie.
	NO1-NO5 C1-C5	Port wyjściowy alarmu 1-5	<ul style="list-style-type: none"> ● 5 grupy portów wyjścia alarmu. (Grupa 1: port NO1-C1, Grupa 2: port NO2-C2, Grupa 3: port NO3-C3. Grupa 4: port NO4-C4. Grupa 5: port NO5-C5.). Służą do wyprowadzania sygnału alarmowego do urządzenia alarmowego. Należy upewnić się, że zewnętrzne urządzenie alarmu jest zasilane. ● NO: Normalnie otwarty port wyjścia alarmu. ● NC: Normalnie zamknięty port wyjścia alarmu. ● C: Publiczne wyjście alarmu.
	NC5		
	A	Port komunikacyjny RS485	Port RS485_A. To jest przewód A. Można go podłączyć do urządzeń kontrolnych, takich jak szybkoobrotowa kamera kopułkowa PTZ.
	B		RS485_B. To jest przewód B. Można go podłączać do urządzeń kontrolnych, takich jak szybkoobrotowa kamera kopułkowa PTZ.
	T+, T-, R+, R-	Port 485, przewód czterożyłowy z pełnym duplexem.	T+, T-: Przewód wyjściowy. R+, R-: Przewód wejściowy.
	CTRL 12V	Zasilanie	Po anulowaniu alarmu wyłączane jest zasilanie.
11		Port sieciowy	Port Ethernet 1000M
12	VGA	Port wyjścia wideo VGA	Port wyjścia wideo VGA. Wyprowadza analogowy sygnał wideo. Umożliwia podłączenie do monitora w celu wyświetlania analogowego obrazu wideo.
13	HDMI1	Interfejs mediów wysokiej rozdzielczości 1	Port wyjścia sygnału audio i wideo wysokiej rozdzielczości. Nadaje taki sam sygnał wideo jak VGA/TV. Obsługa myszą.
14	HDMI2	Interfejs mediów wysokiej rozdzielczości 2	Wyjście HD matrycy wideo. Obsługa kodowania zero-channel matrycy. Obsługa trasy.
15	eSATA	Port eSATA	Zewnętrzny port SATA. Służy do podłączania urządzeń z portem SATA.
16	RS-232	Port debugowania RS232	Służy do ogólnego debugowania danych COM w celu konfiguracji adresu IP lub przesyłania transparentnych danych COM.
17		Port USB 2.0	Umożliwia podłączenie myszy, pamięci USB, nagrywarki USB itp.

2.2.2 Seria HCVR7416L/HCVR5424L/HCVR5432L/HCVR5424L-S2/HCVR5432L-S2

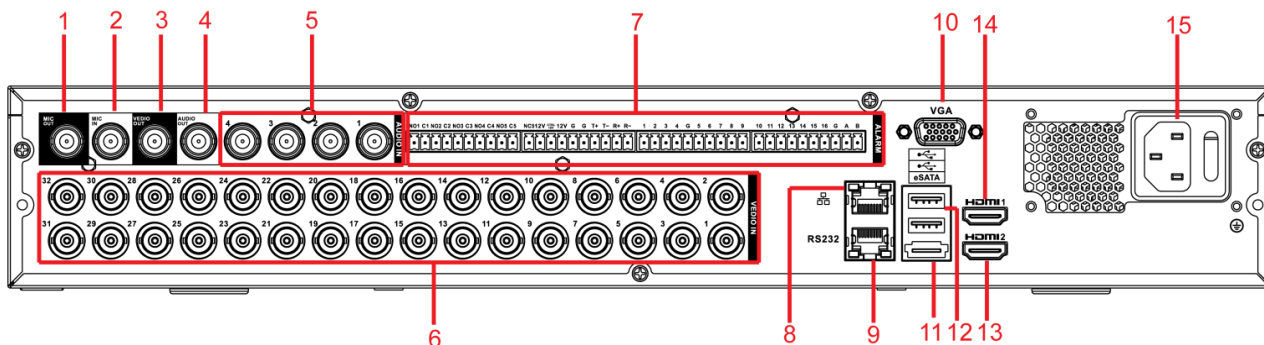

Tylny panel serii wygląda jak poniżej: Patrz Rysunek 2-7.



Rysunek 2-7

Aby uzyskać szczegółowe informacje, należy zapoznać się z poniższą tabelą.

Lp	Ikona	Nazwa	Funkcja
1	MIC IN	Port wejściowy rozmowy dwukierunkowej	Wejście dwukierunkowego analogowego sygnału rozmowy z mikrofonu, odbiór.
2	MIC OUT	Port wyjścia rozmowy dwukierunkowej	Port wyjścia rozmowy dwukierunkowej do głośników itp. <ul style="list-style-type: none"> ● Wyjście rozmowy dwukierunkowej. ● Wyjście audio dla monitora działającego w trybie jednoekranowym. ● Wyjście audio dla monitora odtwarzającego w trybie jednoekranowym.
3	VIDEO OUT	Port wyjścia sygnału wideo	Złącze urządzenia wyjściowego, np. telewizora.
4	AUDIO OUT	Port wyjścia audio	Złącze do podłączenia głośników itp. do odtwarzania audio.
5	AUDIO IN	Port wejścia audio	Wejście mikrofonu itp. dla sygnałów przychodzących.
6	VIDEO IN	Port wejściowy wideo	Służy do podłączania wejściowego urządzenia wideo – analogowej kamery.
7	1-16	Port wejściowy alarmu 1-16	<ul style="list-style-type: none"> ● Istnieją cztery grupy. Pierwsza grupa pochodzi z portu 1 do portu 4, druga grupa pochodzi z portu 5 do portu 8, trzecia grupa pochodzi z portu 9 do portu 12, a czwarta grupa pochodzi z portu 13 do portu 16. Służą one do odbierania sygnału z zewnętrznego źródła alarmu. Istnieją dwa rodzaje portów: NO (normalnie otwarte)/NC (normalnie zamknięte). ● Jeśli urządzenie wejściowe alarmu korzysta z zewnętrznego zasilania,

Lp	Ikona	Nazwa	Funkcja
			należy upewnić się, że urządzenie i rejestrator NVR posiadają to samo uziemienie.
	NO1-NO5 C1-C5	Port wyjściowy alarmu 1-5	<ul style="list-style-type: none"> ● 5 grupy portów wyjścia alarmu. (Grupa 1: port NO1-C1, Grupa 2: port NO2-C2, Grupa 3: port NO3-C3. Grupa 4: port NO4-C4. Grupa 5: port NO5-C5.). Służą do wyprowadzania sygnału alarmowego do urządzenia alarmowego. Należy upewnić się, że zewnętrzne urządzenie alarmu jest zasilane. ● NO: Normalnie otwarty port wyjścia alarmu. ● NC: Normalnie zamknięty port wyjścia alarmu. ● C: Publiczne wyjście alarmu.
	NC5		
	A	Port komunikacyjny RS485	Port RS485_A. To jest przewód A. Można go podłączyć do urządzeń kontrolnych, takich jak szybkoobrotowa kamera kopułkowa PTZ.
	B		RS485_B. To jest przewód B. Można go podłączać do urządzeń kontrolnych, takich jak szybkoobrotowa kamera kopułkowa PTZ.
	T+, T-, R+, R-	Port 485, przewód czterożyłowy z pełnym duplexem.	T+, T-: Przewód wyjściowy. R+, R-: Przewód wejściowy.
	CTRL 12V	Zasilanie	Po anulowaniu alarmu wyłączane jest zasilanie.
8		Port sieciowy	Port Ethernet 1000M
9	RS-232	Port debugowania RS232	Służy do ogólnego debugowania danych COM w celu konfiguracji adresu IP lub przesyłania transparentnych danych COM.
10	VGA	Port wyjścia wideo VGA	Port wyjścia wideo VGA. Wyprowadza analogowy sygnał wideo. Umożliwia podłączenie do monitora w celu wyświetlania analogowego obrazu wideo.
11	eSATA	Port eSATA	Zewnętrzny port SATA. Służy do podłączania urządzeń z portem SATA.
12		Port USB 2.0	Umożliwia podłączenie myszy, pamięci

Lp	Ikona	Nazwa	Funkcja
			USB, nagrywarki USB itp.
13	HDMI2	Interfejs mediów wysokiej rozdzielczości 2	Wyjście HD matrycy wideo. Obsługa kodowania zero-channel matrycy. Obsługa trasy.
14	HDMI1	Interfejs mediów wysokiej rozdzielczości 1	Port wyjścia sygnału audio i wideo wysokiej rozdzielczości. Nadaje taki sam sygnał wideo jak VGA/TV. Obsługa myszą.
15		Gniazdo zasilania i włącznik/wyłącznik	Gniazdo zasilania i włącznik/wyłącznik.

2.2.3 Seria HCVR7804S/HCVR7808S

Tylny panel serii wygląda jak poniżej: Patrz Rysunek 2-8.

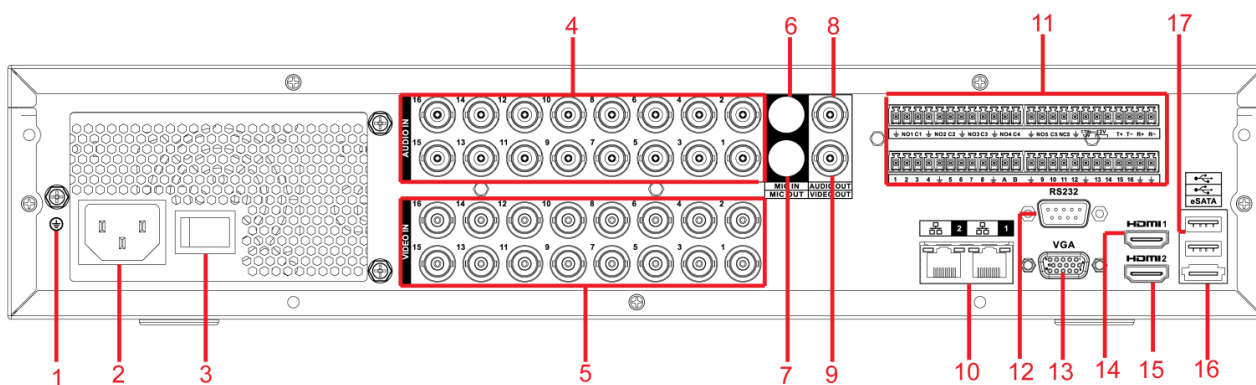

Rysunek 2-8

Aby uzyskać szczegółowe informacje, należy zapoznać się z poniższą tabelą.

Lp	Ikona	Nazwa	Funkcja
1		GND	Port uziemienia
2		Gniazdo zasilania	Port wejścia zasilania
3		Włącznik zasilania	Przycisk wł./wył. zasilania
4	AUDIO IN	Port wejścia audio	Wejście mikrofonu itp. dla sygnałów przychodzących.
5	VIDEO IN	Port wejściowy wideo	Służy do podłączania wejściowego urządzenia wideo – analogowej kamery.
6	MIC IN	Port wejściowy rozmowy dwukierunkowej	Wejście dwukierunkowego analogowego sygnału rozmowy z mikrofonu, odbiór.
7	MIC OUT	Port wyjścia rozmowy dwukierunkowej	Port wyjścia rozmowy dwukierunkowej do głośników itp. ● Wyjście rozmowy dwukierunkowej.

Lp	Ikona	Nazwa	Funkcja
			<ul style="list-style-type: none"> ● Wyjście audio dla monitora działającego w trybie jednoekranowym. ● Wyjście audio dla monitora odtwarzającego w trybie jednoekranowym.
8	AUDIO OUT	Port wyjścia audio	Złącze do podłączenia głośników itp. do odtwarzania audio.
9	VIDEO OUT	Port wyjścia sygnału wideo	Złącze urządzenia wyjściowego, np. telewizora.
10		Port sieciowy	Port Ethernet 1000M
11	1-16	Port wejściowy alarmu 1-16	<ul style="list-style-type: none"> ● Istnieją cztery grupy. Pierwsza grupa pochodzi z portu 1 do portu 4, druga grupa pochodzi z portu 5 do portu 8, trzecia grupa pochodzi z portu 9 do portu 12, a czwarta grupa pochodzi z portu 13 do portu 16. Służą one do odbierania sygnału z zewnętrznego źródła alarmu. Istnieją dwa rodzaje portów: NO (normalnie otwarte)/NC (normalnie zamknięte). ● Jeśli urządzenie wejściowe alarmu korzysta z zewnętrznego zasilania, należy upewnić się, że urządzenie i rejestrator NVR posiadają to samo uziemienie.
	NO1-NO5	Port wyjściowy alarmu 1-5	<ul style="list-style-type: none"> ● 5 grupy portów wyjścia alarmu. (Grupa 1: port NO1-C1, Grupa 2: port NO2-C2, Grupa 3: port NO3-C3. Grupa 4: port NO4-C4. Grupa 5: port NO5-C5.). Służą do wyprowadzania sygnału alarmowego do urządzenia alarmowego. Należy upewnić się, że zewnętrzne urządzenie alarmu jest zasilane. ● NO: Normalnie otwarty port wyjścia alarmu. ● NC: Normalnie zamknięty port wyjścia alarmu. ● C: Publiczne wyjście alarmu.
	C1-C5		
	NC5		
	A	Port komunikacyjny RS485	Port RS485_A. To jest przewód A. Można go podłączyć do urządzeń kontrolnych, takich jak szybkoobrotowa kamera kopułkowa PTZ.
B	RS485_B. To jest przewód B. Można go podłączać do urządzeń kontrolnych, takich jak		

Lp	Ikona	Nazwa	Funkcja
			szybkoobrotowa kamera kopułkowa PTZ.
	T+, T-, R+, R-	Port 485, przewód czterożyłowy z pełnym duplexem.	T+, T-: Przewód wyjściowy. R+, R-: Przewód wejściowy.
	CTRL 12V	Zasilanie	Po anulowaniu alarmu wyłączane jest zasilanie.
12	RS232	RS232	Port debugowania RS232
13	VGA	Port wyjścia wideo VGA	Port wyjścia wideo VGA. Wyprowadza analogowy sygnał wideo. Umożliwia podłączenie do monitora w celu wyświetlania analogowego obrazu wideo.
14	HDMI1	Interfejs mediów wysokiej rozdzielczości 1	Port wyjścia sygnału audio i wideo wysokiej rozdzielczości. Nadaje taki sam sygnał wideo jak VGA/TV. Obsługa myszą.
15	HDMI2	Interfejs mediów wysokiej rozdzielczości 2	Wyjście HD matrycy wideo. Obsługa kodowania zero-channel matrycy. Obsługa trasy.
16	eSATA	Port eSATA	Zewnętrzny port SATA. Służy do podłączania urządzeń z portem SATA.
17		Port USB 2.0	Umożliwia podłączenie myszy, pamięci USB, nagrywarki USB itp.

2.2.4 Seria HCVR7816S/HCVR5824S/HCVR5832S HCVR5824S-S2/HCVR5832S-S2/HCVR7816S-URH

Tyłny panel serii produktów HCVR7816S wygląda jak poniżej. Patrz Rysunek 2-9.

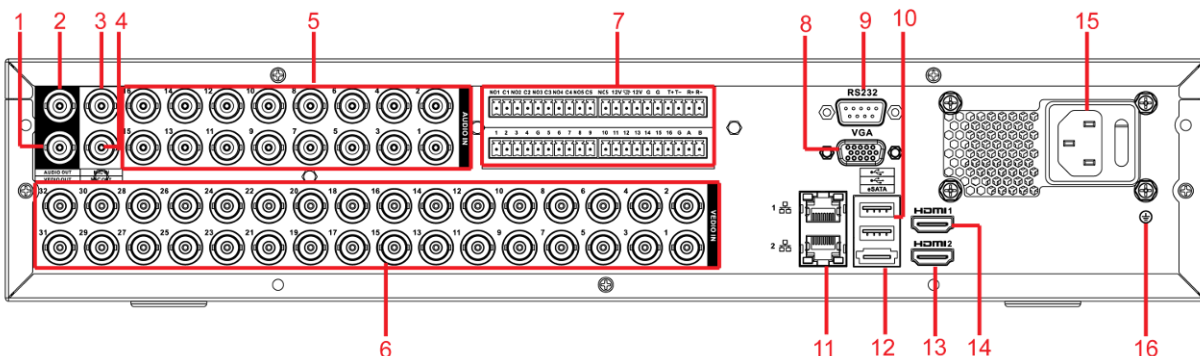

Rysunek 2-9

Aby uzyskać szczegółowe informacje, należy zapoznać się z poniższą tabelą.

Lp	Ikona	Nazwa	Funkcja
1	VIDEO OUT	Port wyjścia sygnału wideo	Złącze urządzenia wyjściowego, np. telewizora.
2	AUDIO OUT	Port wyjścia audio	Złącze do podłączenia głośników itp. do odtwarzania audio.

Lp	Ikona	Nazwa	Funkcja
3	MIC IN	Port wejściowy rozmowy dwukierunkowej	Wejście dwukierunkowego analogowego sygnału rozmowy z mikrofonu, odbiór.
4	MIC OUT	Port wyjścia rozmowy dwukierunkowej	Port wyjścia rozmowy dwukierunkowej do głośników itp. <ul style="list-style-type: none"> ● Wyjście rozmowy dwukierunkowej. ● Wyjście audio dla monitora działającego w trybie jednoekranowym. ● Wyjście audio dla monitora odtwarzającego w trybie jednoekranowym.
5	AUDIO IN	Port wejścia audio	Wejście mikrofonu itp. dla sygnałów przychodzących.
6	VIDEO IN	VIDEO IN	Port wejściowy wideo
7	1-16	Port wejściowy alarmu 1-16	<ul style="list-style-type: none"> ● Istnieją cztery grupy. Pierwsza grupa pochodzi z portu 1 do portu 4, druga grupa pochodzi z portu 5 do portu 8, trzecia grupa pochodzi z portu 9 do portu 12, a czwarta grupa pochodzi z portu 13 do portu 16. Służą one do odbierania sygnału z zewnętrznego źródła alarmu. Istnieją dwa rodzaje portów: NO (normalnie otwarte)/NC (normalnie zamknięte). ● Jeśli urządzenie wejściowe alarmu korzysta z zewnętrznego zasilania, należy upewnić się, że urządzenie i rejestrator NVR posiadają to samo uziemienie.
	NO1-NO5	Port wyjściowy alarmu 1-5	<ul style="list-style-type: none"> ● 5 grupy portów wyjścia alarmu. (Grupa 1: port NO1-C1, Grupa 2: port NO2-C2, Grupa 3: port NO3-C3. Grupa 4: port NO4-C4. Grupa 5: port NO5-C5.). Służą do wyprowadzania sygnału alarmowego do urządzenia alarmowego. Należy upewnić się, że zewnętrzne urządzenie alarmu jest zasilane. ● NO: Normalnie otwarty port wyjścia alarmu. ● NC: Normalnie zamknięty port wyjścia alarmu. ● C: Publiczne wyjście alarmu.
	C1-C5		
	NC5		
A		Port komunikacyjny	Port RS485_A. To jest przewód A. Można go podłączyć do urządzeń kontrolnych, takich jak

Lp	Ikona	Nazwa	Funkcja
		RS-485	szybkoobrotowa kamera kopułkowa PTZ.
	B		RS485_B. To jest przewód B. Można go podłączać do urządzeń kontrolnych, takich jak szybkoobrotowa kamera kopułkowa PTZ.
	T+, T-, R+, R-	Port 485, przewód czterożyłowy z pełnym dupleksem.	T+, T-: Przewód wyjściowy. R+, R-: Przewód wejściowy.
	CTRL 12V	Zasilanie	Po anulowaniu alarmu wyłączane jest zasilanie.
8	VGA	Port wyjścia wideo VGA	Port wyjścia wideo VGA. Wyprowadza analogowy sygnał wideo. Umożliwia podłączenie do monitora w celu wyświetlania analogowego obrazu wideo.
9	RS-232	Port debugowania RS232	Służy do ogólnego debugowania danych COM w celu konfiguracji adresu IP lub przesyłania transparentnych danych COM.
10		Port USB 2.0	Umożliwia podłączenie myszy, pamięci USB, nagrywarki USB itp.
11		Port sieciowy	Port Ethernet 1000M
12	eSATA	Port eSATA	Zewnętrzny port SATA. Służy do podłączania urządzeń z portem SATA.
13	HDMI2	Interfejs mediów wysokiej rozdzielczości 2	Wyjście HD matrycy wideo. Obsługa kodowania zero-channel matrycy. Obsługa trasy.
14	HDMI1	Interfejs mediów wysokiej rozdzielczości 1	Port wyjścia sygnału audio i wideo wysokiej rozdzielczości. Nadaje taki sam sygnał wideo jak VGA/TV. Obsługa myszą.
15		Gniazdo zasilania i włącznik/wyłącznik	Port wejścia zasilania i włącznik/wyłącznik
16		GND	Port uziemienia

Do łączenia komputera z siecią Ethernet należy stosować skrętkę krosowaną, a do łączenia do przełącznika lub routera - skrętkę zwykłą.

2.3 Przykład połączenia

2.3.1 Seria HCVR7404L/HCVR7408L

W poniższej tabeli znajdują się informacje dodatkowe. Patrz Rysunek 2-10. Interfejs jest oparty na serii produktów HCVR7408L.

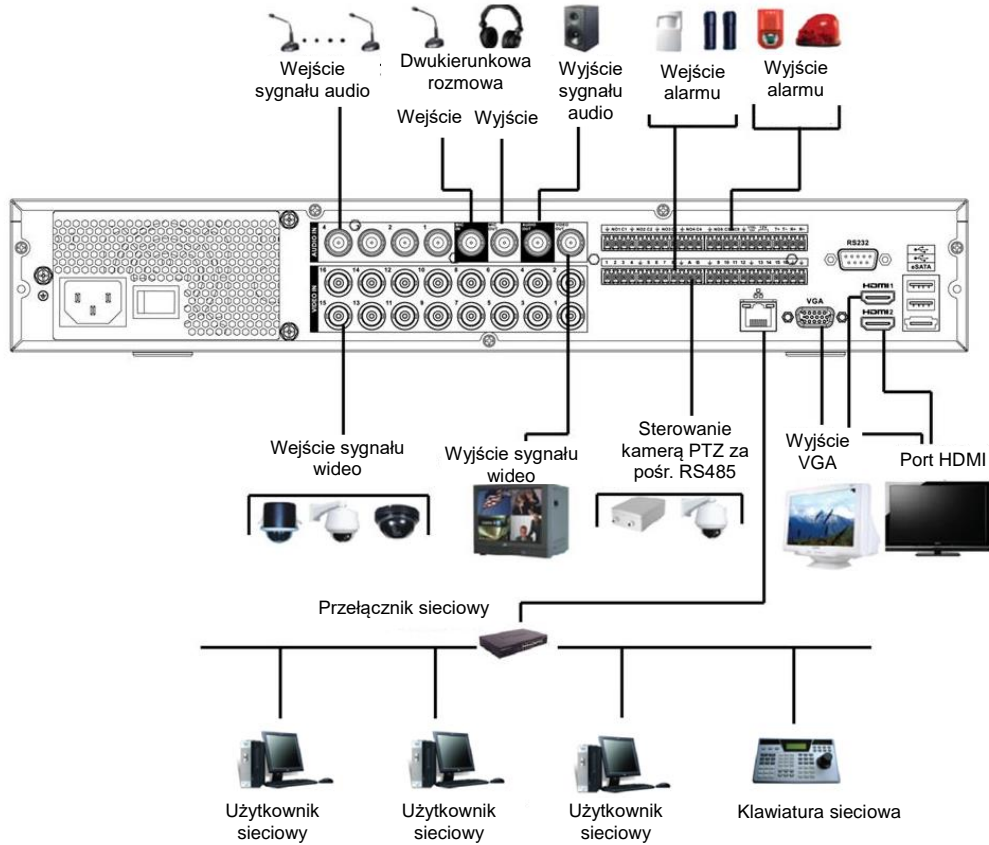

Rysunek 2-10

2.3.2 Seria HCVR7416L/HCVR5424L/HCVR5432L/HCVR5424L-S2/HCVR5432L-S2

W poniższej tabeli znajdują się informacje dodatkowe. Patrz Rysunek 2-11.

Interfejs jest oparty na serii produktów HCVR5432L.

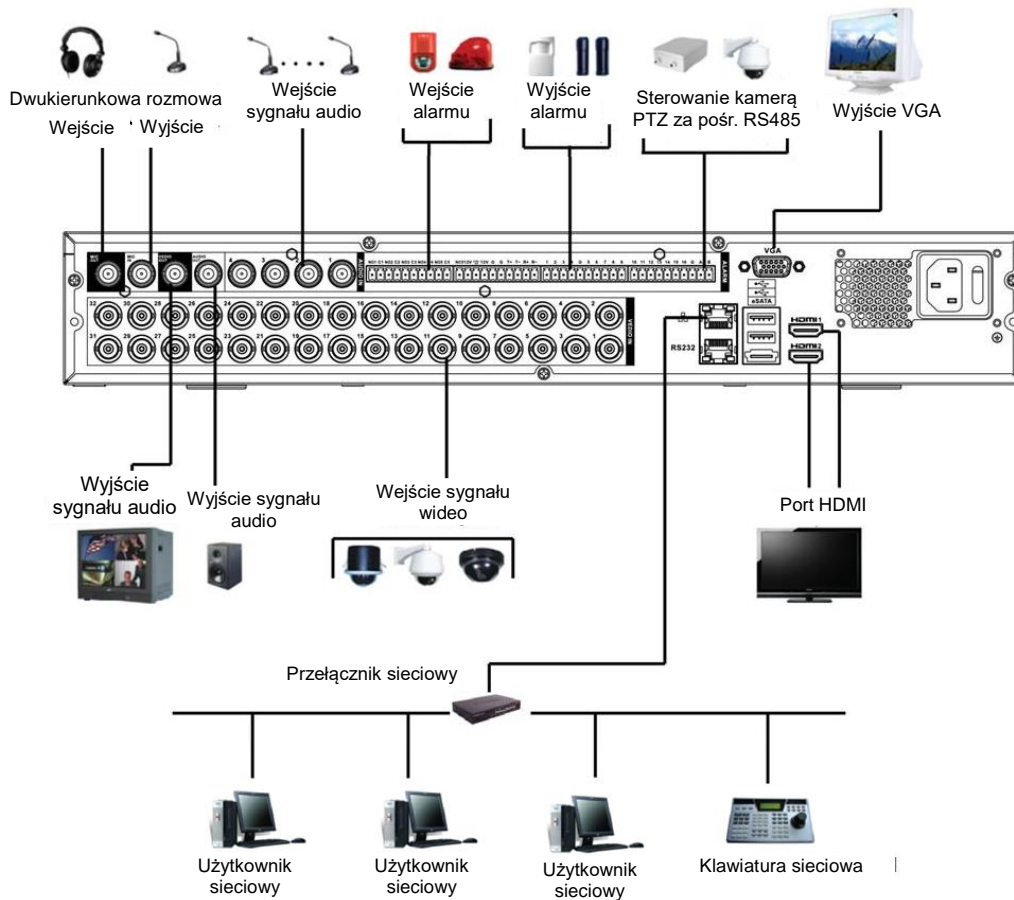

Rysunek 2-11

2.3.3 Seria HCVR7804S/HCVR7808S

W poniższej tabeli znajdują się informacje dodatkowe. Patrz Rysunek 2-12.

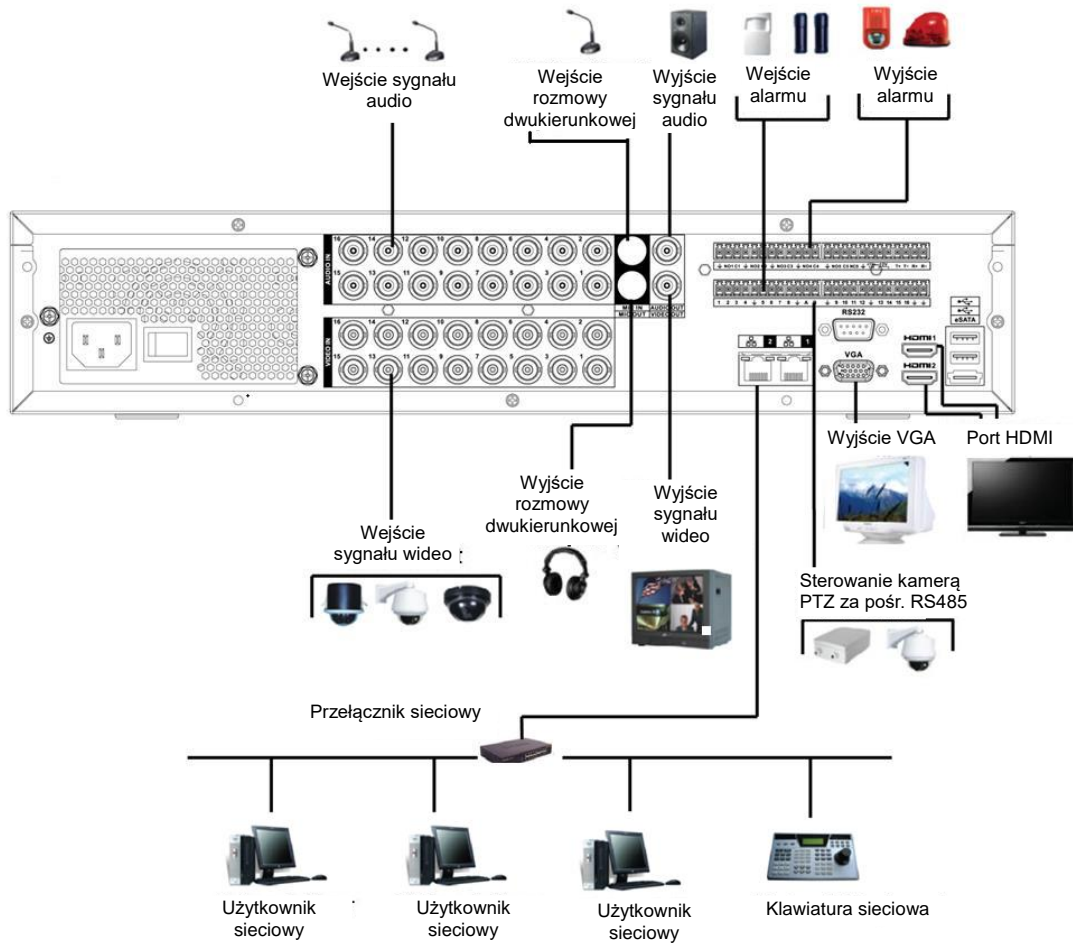

Rysunek 2-12

2.3.4 Seria HCVR7816L/HCVR5824S/HCVR5832S/HCVR5824S-S2/HCVR5832S-S2/HCVR7816S-URH

Aby uzyskać informacje na temat przykładowego połączenia, należy zapoznać się z Rysunek 2-13. Ilustracja na podstawie produktów serii HCVR5832S.

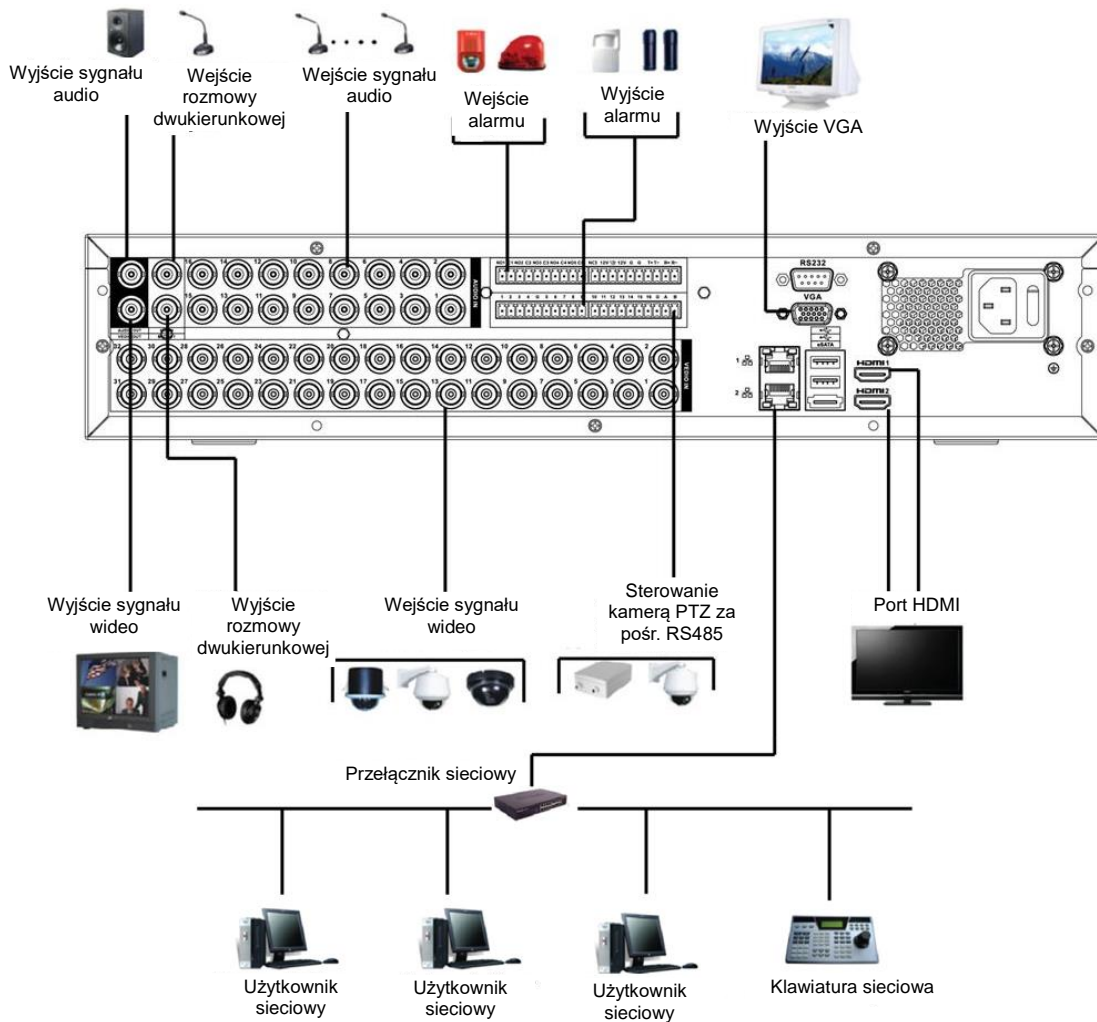

Rysunek 2-13

2.4 Pilot zdalnego sterowania

Interfejs zdalnego sterowania przedstawiono na Rysunek 2-14.

Uwaga, pilot nie stanowi wyposażenia podstawowego i nie znajduje się w torbie z akcesoriami.

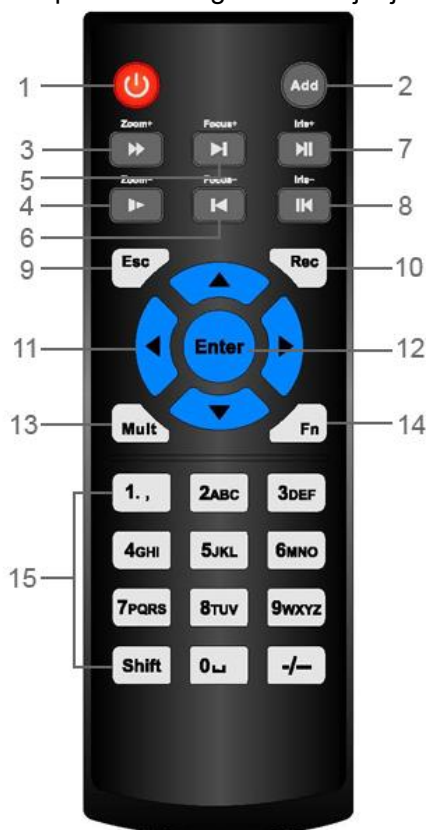















Rysunek 2-14

Numer seryjny	Nazwa	Funkcja
1	Przycisk zasilania	Kliknij, aby włączyć lub wyłączyć urządzenie.
2	Adres	Kliknij, aby podać numer urządzenia, aby przejąć nad nim kontrolę.
3	Prześlij	Odtwarzanie z różnymi prędkościami.
4	Wolne odtwarzanie	Różne prędkości wolnego odtwarzania lub normalne odtwarzanie.
5	Następne nagranie	W trybie odtwarzania umożliwia odtwarzanie następnego wideo.
6	Poprzednie nagranie	W trybie odtwarzania umożliwia odtwarzanie poprzedniego wideo.
7	Odtwarzaj/wstrzymaj	Po spauzowaniu kliknij, aby wznowić odtwarzanie. Kliknięcie tego przycisku w trybie normalnego odtwarzania umożliwia wstrzymanie odtwarzania. W trybie monitorowania w czasie rzeczywistym kliknij, aby otworzyć menu wyszukiwania nagrania.
8	Cofnij/pauza	Wyłącz pauzę, kliknij, aby wznowić odtwarzanie.

		Kliknięcie tego przycisku w trybie odtwarzania wstecz umożliwi wstrzymanie odtwarzania.
9	Esc.	Wróć do poprzedniego menu lub anuluj działanie (zamknij interfejs lub menu na wierzchu)
10	Nagrywaj	Ręczne włączenie/zatrzymanie nagrania W interfejsie nagrywania wybierz kanał za pomocą przycisków kierunkowych. Wciśnij i przytrzymaj przez co najmniej 1,5 sekundy, system przejdzie do interfejsu ręcznego nagrywania.
11	Przyciski kierunkowe	Przełączanie sterowania, przejdź w lewo lub prawo. W trybie odtwarzania służy do kontroli paska odtwarzania. Funkcja wyjścia (np. przełączanie menu PTZ)
12	Enter/przycisk menu	przejdź do domyślnego przycisku przejdź do menu
13	Przełączanie między wieloma oknami	Przełączanie między trybem wielooknowym i jednooknowym.
14	Fn	Tryb monitora 1-kan: włączenie funkcji asystenta: Sterowanie PTZ i kolorami wideo.
		Włączenie menu sterowania PTZ w interfejsie sterowania PTZ.
		W interfejsie detekcji klawisze kierunkowe umożliwiają dokonanie konfiguracji.
		W trybie tekstowym naciśnij, aby skasować znak.
15	Cyfry 0-9	Podaj hasło, kanał lub przełącz kanał.
		Shift służy do zmiany metody wprowadzania.

2.5 Sterowanie myszą

Kliknięcie lewym przyciskiem myszy	Jeśli nie jesteś zalogowany, wyskakuje okno dialogowe z prośbą o podanie hasła. W trybie monitorowania w czasie rzeczywistym możesz przejść do menu głównego.
	Po wybraniu jednego elementu menu, kliknij go lewym przyciskiem myszy, aby wyświetlić zawartość menu.
	Wdrażanie sterowania.
	Zmień ustawienia pola wyboru lub stan detekcji ruchu.
	Kliknij pole combo, aby rozwinąć menu
	W polu tekstowym można wybrać rodzaj wprowadzanych znaków. Kliknij lewym przyciskiem myszy odpowiedni przycisk na panelu, aby wprowadzić cyfry/znaki angielskie (małe/wielkie litery). Symbol ← oznacza klawisz Backspace. Symbol _ oznacza klawisz spacji. W trybie wprowadzania znaków angielskich: _ oznacza wprowadzenie spacji, a ←

	<p>oznacza usunięcie poprzedniego znaku.</p> <div style="display: flex; justify-content: space-around; align-items: center;">   </div> <p>W trybie wprowadzania cyfr: Symbol _ służy do wyczyszczenia wszystkich znaków, natomiast symbol ← służy do usunięcia poprzedzającej cyfry.</p> <p>Znaki specjalne można wprowadzać naciskając odpowiednią cyfrę na panelu przednim. Na przykład: naciskając 1 możesz wprowadzić znak „/”, możesz też kliknąć bezpośrednio klawiaturę numeryczna znajdującą się na ekranie.</p> <div style="text-align: center;">  </div>
<p>Dwukrotne kliknięcie lewym przyciskiem myszy</p>	<p>Służy do wykonywania specjalnych czynności, takich jak dwukrotne kliknięcie pozycji na liście plików w celu odtworzenia pliku wideo.</p> <p>W trybie wyświetlania w wielu oknach, dwukrotnie kliknij lewym przyciskiem myszy jeden kanał, aby wyświetlić go w trybie pełnoekranowym. Ponownie kliknij dwukrotnie lewym przyciskiem myszy bieżący plik wideo, aby wrócić do trybu wyświetlania w wielu oknach.</p>
<p>Kliknięcie prawym przyciskiem myszy</p>	<p>W trybie monitorowania w czasie rzeczywistym wyświetla skrócone menu: one-window (jedno okno), four-window (cztery okna), nine-window (dziewięć okien) i sixteen-window (szesnaście okien), Pan/Tilt/Zoom (Obrót/Przechył/Powiększenie), color setting (ustawienia kolorów), search (wyszukiwanie), record (nagrywanie), alarm input (wejście alarmu), alarm output (wyjście alarmu), main menu (menu główne). Pan/Tilt/Zoom (Obrót/Przechył/Powiększenie) i ustawienia kolorów mają zastosowanie dla danego kanału.</p> <p>W trybie wielooknowym system automatycznie przełącza na odpowiedni kanał.</p> <div style="border: 1px solid black; background-color: #2c3e50; color: white; padding: 5px;"> <ul style="list-style-type: none">  View 1 ▶  View 4 ▶  View 8 ▶  View 9 ▶  View 16 ▶  PTZ  Color Setting  Search  Manual ▶  Video Matrix  Main Menu </div>
	<p>Zamknięcie bieżącego menu bez zapisywania zmian.</p>

Naciśnięcie środkowego przycisku myszy	W polu cyfrowym: Zwiększenie lub zmniejszenie wartości numerycznej.
	Przełączanie elementów w polu wyboru.
	Przewijanie stron do góry lub do dołu
Przesunięcie kursora myszy	Wybór bieżącego sterowania lub zmiana sterowania
Przeciągnięcie myszką	Wybór strefy detekcji ruchu
	Wybór strefy prywatności.

2.6 Wirtualna klawiatura i panel przedni

2.6.1 Klawiatura wirtualna

System oferuje dwa sposoby wprowadzania danych: klawiaturę numeryczną i z literami angielskimi (małe i wielkie litery).

Przesuń kursor do sąsiedniej kolumny, tekst jest niebieski, przycisk wprowadzania pojawi się po prawej stronie. Kliknij, aby zmienić wprowadzanie między cyframi a literami (małymi i wielkimi), > i < służą do przełączania między małymi i wielkimi literami.

2.6.2 Panel przedni

Przesuń kursor do następnej kolumny. Naciśnij przycisk Fn i przy pomocy przycisków kierunkowych wybierz cyfrę. Enter, aby wprowadzić.

3 Instalacja i podłączenie

Uwaga: Instalacja i użytkowanie powinny być zgodne z lokalnymi normami bezpieczeństwa elektrycznego.

3.1 Sprawdź zapakowane urządzenie DVR

Po otrzymaniu cyfrowego rejestratora wizyjnego od spedytora należy sprawdzić urządzenie pod względem widocznych uszkodzeń. Materiały ochronne używane do pakowania DVR chronią go przed większością przypadkowych uderzeń podczas transportu. Następnie można otworzyć pudełko, aby sprawdzić akcesoria.

Należy sprawdzić elementy zgodnie z listą. Na koniec można usunąć warstwę ochronną cyfrowego rejestratora wizyjnego.

Uwaga

Pilot nie stanowi wyposażenia podstawowego i nie znajduje się w torbie z akcesoriami.

3.2 O panelu przednim i tylnym

Model podany na panelu przednim jest bardzo istotny; sprawdź, czy zgadza się z zamówieniem. Również etykieta na tylnym panelu jest bardzo ważna. Użytkownik musi zazwyczaj podawać numer seryjny podczas korzystania z usług posprzedażowych.

3.3 Instalacja dysku twardego

3.3.1 Obliczanie pojemności dysku twardego

Oblicz, ile pojemności potrzebujesz na każde urządzenie DVR w zależności od parametrów nagrywania (typ nagrań i czas ich przechowywania).

Krok 1: Zgodnie ze wzorem (1) należy obliczyć pojemność magazynowania q_i , czyli pojemność każdego kanału wymaganą do nagrania 1 godziny materiału wideo (w megabajtach).

$$q_i = d_i \div 8 \times 3600 \div 1024 \quad (1)$$

We wzorze: d_i oznacza szybkość transmisji, jednostka to kb/s

Krok 2: Po potwierdzeniu wymaganego czasu oblicz wymaganą pojemność zgodnie ze Wzorem (2) m_i , podana zostanie wartość w megabajtach dla każdego kanału.

$$m_i = q_i \times h_i \times D_i \quad (2)$$

We wzorze:

h_i - liczba godzin nagrania dla każdego dnia (godzina)

D_i - liczba dni przechowywania nagrania

Krok 3: Oblicz zgodnie ze Wzorem (3) całkowitą pojemność (łącznie) q_T niezbędną dla wszystkich kanałów urządzenia DVR **na potrzeby nagrywania według harmonogramu.**

$$q_T = \sum_{i=1}^c m_i \quad (3)$$

We wzorze: c - liczba kanałów urządzenia DVR

Krok 4: Oblicz zgodnie ze Wzorem (4) całkowitą pojemność (łącznie) q_T niezbędną dla wszystkich kanałów urządzenia DVR **na nagrania alarmowe (włącznie z detekcją ruchu).**

$$q_T = \sum_{i=1}^c m_i \times a\% \quad (4)$$

Wzór: $a\%$ - częstotliwość występowania alarmu

W tabeli znajdziesz wartości dla godziny nagrania. (Wszystkie dane mają charakter poglądowy.)

Rozmiar strumienia bitów(maksymalny)	Rozmiar pliku	Rozmiar strumienia bitów(maksymalny)	Rozmiar pliku
96K	42M	128K	56M
160K	70M	192K	84M
224K	98M	256K	112M
320K	140M	384K	168M
448K	196M	512K	225M
640K	281M	768K	337M
896K	393M	1024K	450M
1280K	562M	1536K	675M
1792K	787M	2048K	900M
3072Kbps	1350M	4096K	1800M
6144Kbps	2700M	8192Kbps	3600M

Uwaga

- Wszelkie informacje powyżej mają charakter poglądowy. Nie ponosimy odpowiedzialności za straty i uszkodzenia mogące z nich wynikać.
- Oznaczenia pojemności dysków twardej producentów: 1K=1000, a dla systemu operacyjnego: 1K=1024. Zaznaczamy, że ilość miejsca widziana przez system operacyjny jest więc mniejsza. Prosimy o tym pamiętać.
- Pojemności dysków twardej na oznaczeniach producentów: 1T=1000G, 1G=1000M, 1M=1000K, 1K=1000.
- Pojemności dysków twardej na oznaczeniach producentów będą widziane przez system operacyjny po następującym przeliczeniu. Na przykład:
 $1T$ (oznaczenie producenta) = $1000G / (1.024 * 1.024 * 1.024) = 931G$ (pojemność widziana przez system),
 $500G = 500G / (1.024 * 1.024 * 1.024) = 465G$

3.3.2 Instalacja dysku twardego



Ważne

- **Przed wymianą dysku twardego należy wyłączyć urządzenie, a następnie wyjąć przewód zasilający z gniazda.**
- **W systemach dozoru należy stosować dyski twarde zalecane przez producentów systemów.**
- **Wszystkie wartości mają charakter poglądowy. Panel przedni i tylny mogą się nieznacznie różnić.**

Zalecane marki dysków twardech są wymienione w Podręczniku użytkownika. W celu instalacji dysku twardego należy postępować zgodnie z poniższymi instrukcjami. Ta seria urządzeń DVR obsługuje do 8 dysków twardech SATA. Należy używać dysku twardego o minimalnej prędkości 7200 obr/min.

- HCVR74XXL i HCVR54XXL to produkty w formacie 1,5U.
- HCVR78XXS i HCVR58XXS to produkty w formacie 2U.

3.3.2.1 Seria 1,5U

Ta seria urządzeń DVR obsługuje do 4 dysków twardech SATA.



1. Odkręcić śruby pokrywy górnej.



2. Wyrównaj dysk twardey z czterema otworami w podstawie.



3. Użyj czterech śrub do przymocowania dysku twardego.



4. Odłączyć przewód zasilający dysk twardey.



5. Połączyć dysk twardey z portem SATA specjalnym przewodem do przesyłu danych.



6. Podłączyć przewód zasilający dysk twardey i założyć z powrotem pokrywę. Przykręcić ją.

3.3.2.2 2U



1. Odkręcić śruby na górnej pokrywie i zdjąć ją.



2. Zamontować dysk twardey w uchwycie. Aby zainstalować dysk twardey w dolnym uchwycie, należy najpierw zdemontować górny uchwyt.



3. Podłączyć jeden koniec przewodu dysku twardego.



4. Podłączyć drugi koniec przewodu do płyty głównej.



5. Podłączyć do dysku twardego przewód zasilający.



6. Założyć i przykręcić pokrywę.

Ważne:

Jeśli liczba dysków twardech jest mniejsza niż 4, nie trzeba instalować uchwyty na dyski. W przypadku obecności uchwyty, dyski powinny być zamontowane w tym samym kierunku.

3.3.2.3 Seria 3U



1. Wyjąć kosz na dyski twarde z urządzenia.



2. Zamontować dyski twarde w koszu i zabezpieczyć śrubami.



3. Zamontować kosz z dyskami w urządzeniu. Upewnić się, że uchwyt kosza na dyski twarde jest w pozycji do góry, aby nie kolidował z panelem przednim.



4. Po zamontowaniu kosza z dyskami należy złożyć uchwyt.

3.3.2.4 Wyjmowana kasetka



1. Włóż klucz w otwór w panelu przednim.



2. Otwórz panel przedni.



3. Umieść dysk twardy w zacisku i zabezpiecz dysk uchwytem.

4. Nałóż panel przedni i zabezpiecz go kluczem.

Instalacja uchwyту dysku twardego



1. Przyłóż uchwyt do dysku twardego (do strony bez złączy)

2. Przykręć uchwyt do dysku używając śrubokręta.

3.4 Instalacja w racku

Urządzenie DVR zajmuje 1,5U/2U w pionowym racku.

- Do montażu należy użyć 12 śrub
- Temperatura w pomieszczeniu nie powinna przekraczać 35°C (95°F).
- Aby zapewnić odpowiednią wentylację, upewnij się, że wokół urządzenia jest co najmniej 15cm (6 cali) wolnej przestrzeni.
- Należy instalować od dołu do góry.
- Jeśli w racku zainstalowane są inne moduły, należy uważać, aby go nie przeciążyć.

3.5 Podłączanie zasilania

Sprawdź, czy zasilanie i gniazdo urządzenia są kompatybilne.

Dla zapewnienia nieprzerwanej pracy zalecamy stosowanie urządzenia UPS. Ponadto wydłuża on żywotność urządzenia DVR i peryferaliów, np. kamer.

3.6 Podłączanie urządzeń wyjścia i wejścia sygnału wideo

3.6.1 Podłączanie wejścia sygnału wideo

Podłączenie następuje przez złącze BNC. Obsługiwane formaty: PAL/NTSC BNC (1,0V_{B-P}, 75Ω).
Format wejścia wideo: BNC (0,8V_{P-P}, 75Ω).

Sygnał wideo powinien być kompatybilny z krajowymi standardami.

Przychodzący obraz wideo będzie cechował się wysokim współczynnikiem SNR, niskim poziomem zniekształceń, niskim poziomem zakłóceń, naturalnymi barwami i odpowiednim oświetleniem.

Zapewnienie stabilności i niezawodności sygnału z kamery:

Kamera powinna być instalowana w chłodnym, suchym miejscu, z dala od bezpośredniego działania promieni słonecznych, łatwopalnych, wybuchowych substancji itp.

Kamera i rejestrator powinny mieć takie same uziemienie, co zapewni normalne działanie kamery.

Zapewnienie stabilności i niezawodności linii transmisyjnej

Stosuj wysokiej jakości ekranowane przewody BNC. Należy dobrać przewód odpowiedni do docelowego zasięgu transmisji.

Na duże odległości należy stosować skrętkę, można zainstalować urządzenie kompensujące jakość obrazu lub zastosować światłowód.

Sygnał wideo należy chronić przed polem elektromagnetycznym, w szczególności przed wysokim napięciem.

Dobrze zamocowane końcówki

Przewody powinny być dobrze zamocowane w złączach. Unikać styków bezprądowych, zgrzewania na zakładkę i utleniania.

3.6.2 Podłączanie wyjścia sygnału wideo

Wyjścia sygnału wideo: TBNC (PAL/NTSC, 1,0V_{P-P}, 75Ω), wyjście VGA i HDMI.

Równoczesna obsługa wyjść BNC, VGA i HDMI.

Przy używaniu monitora komputerowego pamiętaj:

- Aby spowolnić proces starzenia, nie zostawiaj monitora włączonego przez długi czas.
- Regularna demagnetyzacja pozwoli utrzymać odpowiedni stan monitora.
- Unikaj narażania go na silne pole elektromagnetyczne.

Nie zaleca się stosowania telewizora jako urządzenia wyjściowego. Należy skrócić czas pracy i kontrolować wpływ zasilania i innych urządzeń. Telewizor niskiej jakości może uszkodzić urządzenie.

3.7 Podłączenie wejścia i wyjścia sygnału audio, audio dwustronne

3.7.1 Wejście sygnału audio

Port BNC to port wejścia audio.

Ze względu na wysoką impedancję należy stosować mikrofon aktywowany dźwiękiem.

Transmisja audio jest podobna do transmisji wideo. Należy unikać zakłóceń, styków bezprądowych, luzów na złączach i wysokiego napięcia.

3.7.2 Wyjście sygnału audio

Wyjście sygnału audio zazwyczaj przekracza 200mv 1KΩ (BNC). Można podłączyć bezpośrednio do słuchawki o niskiej impedancji, głośnika lub urządzenia audio ze wzmacniaczem.

Głośnik i mikrofon powinny być oddalone, aby uniknąć sprzężenia zwrotnego. Można zastosować następujące kroki zaradcze:

- Użyć lepszego mikrofonu kierunkowego.
- Zmniejszyć głośność głośników.

- Wykorzystać więcej materiałów dźwiękochłonnych i zmniejszyć pogłos oraz poprawić właściwości akustyczne otoczenia.
- Zmienić ustawienie, aby zredukować poziom sprzężenia zwrotnego.

3.8 Podłączanie wejścia i wyjścia alarmu

Przeczytaj przed podłączeniem.

1. Wejście alarmu

- Upewnij się, że tryb uziemieniem wejście alarmu jest wejście alarmu.
- Wejście alarmu wymaga uziemionego sygnału.
- Wejście alarmu wymaga niskiego napięcia.
- Wejście alarmu może działać w trybie NC (normalne zamknięte) lub NO (normalne otwarte)
- Podłączając dwa rejestratory lub rejestrator i inne urządzenie, rozdziel je przekaźnikiem.

2. Wyjście alarmu

Port wyjścia alarmu nie powinien być podłączony bezpośrednio do wysokiego natężenia (powinno być >1A), aby uniknąć wysokiego napięcia i uszkodzenia przekaźnika. Do połączenia portu wyjścia alarmu i alarmu użyj stycznika.

3. Podłączenie dekodera PTZ

- Upewnij się, że dekodery i rejestrator są, uziemione razem, inaczej możesz nie mieć kontroli nad PTZ. Zaleca się skrętkę ekranowaną oraz ekranowanie uziemienia.
- Unikać wysokich napięć. Stosować odpowiednie przewody i odgromienie.
- Dla długich przewodów A i B należy połączyć przewodem równoległym 120Ω w celu ograniczenia odbić i zapewnienia jakości sygnału.
- „485 A, B” rejestratora nie można połączyć równoległe z portem „485” innego urządzenia.
- Napięcie między liniami A, B dekodera powinno być mniejsze niż 5V.

2. Upewnij się, że urządzenie końcowe jest uziemione.

Nieprawidłowe uziemienie może doprowadzić do uszkodzenia układu.

3.8.1 Informacje o wejściu i wyjściu alarmu

Ważne

Proszę zapoznać się ze specyfikacjami liczby kanałów wejścia i wyjścia alarmu. Nie należy liczyć numeracji wejść i wyjść alarmu na podstawie portów na panelu tylnym.

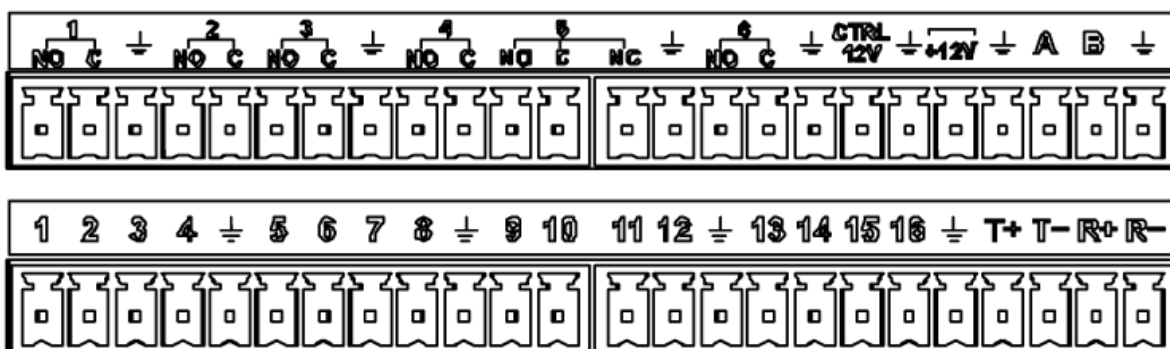

Rysunek 3-1

1, 2, 3, 4, 5, 6, 7, 8, 9, 10, 11, 12, 13, 14, 15, 16	ALARM 1 do ALARM 16. Alarm działa na niskim napięciu.
NO1 C1, NO2 C2, NO3 C3, NO4 C4, NO6 C6	Cztery pierwsze to cztery grupy dla wyjścia NO (przycisk włącz/wyłącz)
NO5 C5 NC5	NO5 C5 NC5 to grupa aktywacji wyjścia NO/NC (przycisk włącz/wyłącz)
CTRL 12V	Kontroler wyjścia zasilania. Dla alarmu zewnętrznego trzeba wyłączyć zasilanie urządzenia, aby anulować alarm.
+12V	Zasilacz zewnętrzny. Do zasilania +12V (poniżej 1A).
	Przewód uziemiający.
A/B	Port komunikacyjny RS-485. Do kontroli urządzeń takich jak dekodery.
T+, T-, R+, R-	Czteroprzewodowe porty RS485 z podwójnym duplexem T+ T-: przewód wyjścia R+ R-: przewód wejścia

3.8.2 Port wejścia alarmu

Aby uzyskać więcej informacji, należy zapoznać się z poniższą tabelą.

- Wejścia uziemienia alarmu. typ normalnie otwarty lub normalnie zamknięty)
- Podłącz równolegle końcówki COM i GND (uziemienie) detektora alarmu (Podłącz zewnętrzne zasilanie do detektora alarmu).
- Podłącz równolegle GND (uziemienie) DVR i uziemienie detektora alarmu.
- Należy podłączyć port NC czujnika alarmu do wejścia alarmu rejestratora (ALARM)
- Jeśli korzystasz z zasilacza zewnętrznego, rejestrator i urządzenie alarmowe powinny mieć to samo uziemienie.

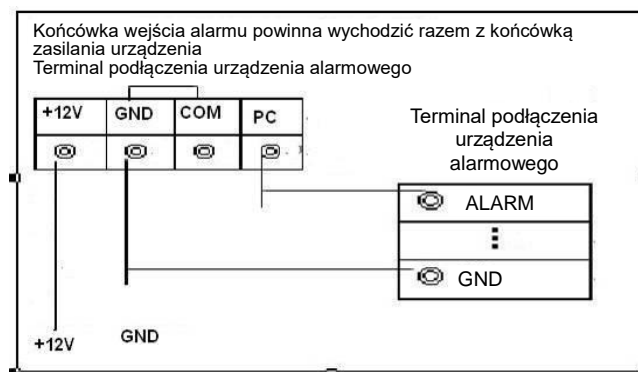

Rysunek 3-2

3.8.3 Port wyjścia alarmu

- Zasilanie zewnętrzne zewnętrznego urządzenia alarmowego.
- Aby uniknąć przeciążenia, zapoznaj się z poniższą specyfikacją.
- Przewód RS485 A/B łączy się z przewodem A/B dekodera PTZ.
- T+, T-, R+, R- czteroprzewodowe porty RS485 z podwójnym duplexem.
T+ T-: przewód wyjścia
R+ R-: przewód wejścia

Specyfikacja przełącznika

Model:	JRC-27F	
Materiał styku	Srebro	
Wartość znamionowa (obciążenie oporowe)	Znamionowa przepustowość przełącznika	30 V DC 2 A, 125 V AC 1 A
	Maksymalna moc przełącznika	125 V A 160 W
	Maksymalne napięcie przełącznika	250 V AC, 220 V DC
	Maksymalny prąd przełącznika	1 A
Izolacja	Pomiędzy stykami o takich samych biegunach	1000 V AC 1 minuta
	Pomiędzy stykami o różnych biegunach	1000 V AC 1 minuta
	Pomiędzy stykiem a uzwojeniem	1000 V AC 1 minuta
Napięcie udarowe	Pomiędzy stykami o takich samych biegunach	1500V (10×160μs)
Czas włączania	maks. 3 ms	
Czas wyłączenia	maks. 3 ms	
Żywotność	Mechaniczna	50×10 ⁶ (3Hz)
	Elektryczna	200×10 ³ (0,5Hz)
Temperatura	-40°C ~ +70°C	

3.9 RS485

Kiedy rejestrator otrzyma instrukcję dla PTZ, przesyła ją za pośrednictwem przewodu koncentrycznego do kamery. RS485 to protokół jednokierunkowy; PTZ nie ma możliwości przesyłania informacji do rejestratora. Aby umożliwić działanie, podłącz PTZ do portu RS485 (A, B) rejestratora.

Domyślnie RS485 jest wyłączony dla każdej kamery, najpierw trzeba włączyć ustawienia PTZ. Ta seria rejestratorów obsługuje wiele protokołów, takich jak Pelco-D, Pelco-P.

Aby podłączyć PTZ do rejestratora:

1. Podłącz RS485 A, B na panelu tylnym rejestratora.
2. Drugi koniec przewodu podłącz do odpowiedniego złącza kamery.
3. Zgodnie z instrukcją skonfiguruj kamerę i funkcje PTZ na rejestratorze.

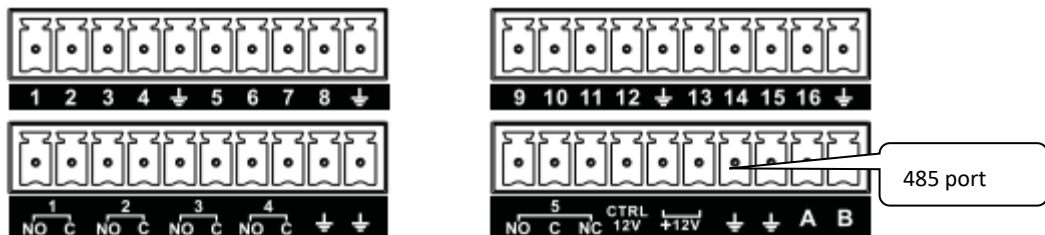

Rysunek 3-3



Rysunek 3-4

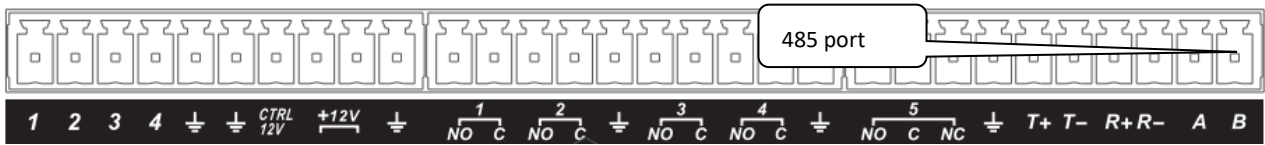

Rysunek 3-5

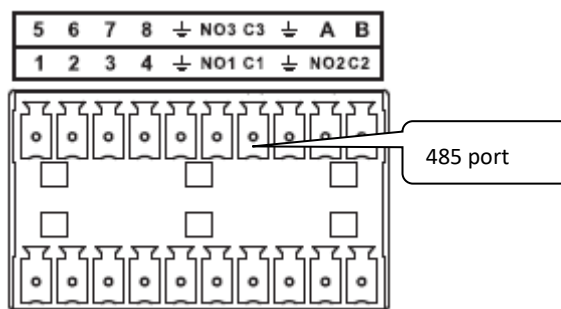

Rysunek 3-6

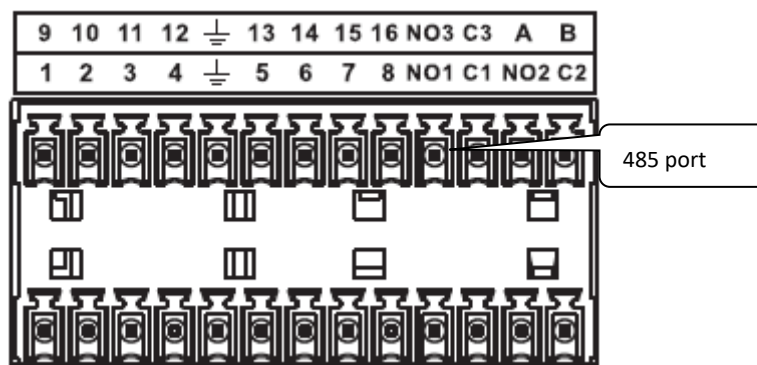

Rysunek 3-7

3.10 Inne złącza

Rejestrator posiada dodatkowe złącza, takie jak porty USB.

4 Przegląd nawigacji i sterowania

4.1 Uruchamianie i wyłączanie

4.1.1 Uruchamianie

Przed uruchomieniem należy upewnić się, że spełniono poniższe warunki:

- Napięcie zasilania urządzenia powinno odpowiadać wejściowemu napięciu znamionowemu. Należy upewnić się, iż przewody zasilania są prawidłowo podłączone. Następnie należy włączyć przycisk zasilania.
- Należy zawsze korzystać ze stabilnego zasilania. W razie konieczności najlepszą alternatywą jest awaryjny zasilacz UPS.

Aby uruchomić urządzenie, należy postępować zgodnie z wymienionymi poniżej krokami.

- Podłącz monitor do urządzenia, a następnie podłącz mysz.
- Podłącz przewód zasilania.
- Naciśnij przycisk zasilania znajdujący się na panelu przednim lub tylnym, aby uruchomić urządzenie. Po uruchomieniu urządzenia system działa w domyślnym trybie wyświetlania wielokanałowego.

4.1.2 Zamykanie

Uwaga

- Gdy na ekranie wyświetli się okno dialogowe „System is shutting down... (Trwa zamykanie systemu...)” nie należy bezpośrednio naciskać przycisku włączania-wyłączania.
- Nie odłączaj przewodu zasilania i nie naciskać bezpośrednio przycisku włączania-wyłączania, aby zamknąć urządzenie podczas pracy (zwłaszcza w trakcie nagrywania).

Istnieją trzy sposoby wylogowania się.

- a) Za pomocą menu głównego (**ZALECANE**)

Idź do „Main Menu->Shutdown (Menu główne->Zamknij)” i wybierz „Shutdown (Zamknij)” z listy rozwijanej.

Kliknij przycisk OK. Urządzenie wyłączy się.

- b) Przycisk On/Off na przednim panelu lub pilocie zdalnego sterowania

Aby wyłączyć urządzenie, przytrzymaj przycisk On/Off na przednim panelu lub pilocie.

- c) Za pomocą przycisku włączania-wyłączania na panelu tylnym.

4.1.3 Automatyczne wznowienie pracy po przerwie w zasilaniu

Po awarii zasilania system może automatycznie stworzyć kopię zapasową i wznowić pracę.

4.1.4 Wymiana baterii

W razie możliwości zaleca się stosowanie tego samego modelu baterii.

Zaleca się regularną wymianę baterii (np. co roku), co gwarantuje dokładność czasu systemowego.

Uwaga:

Przed wymianą należy zapisać ustawienia systemu, istnieje możliwość ich utraty!

4.2 Zmiana/resetowanie hasła

4.2.1 Zmiana hasła

Ze względów bezpieczeństwa należy zmienić domyślne hasło administratora po pierwszym zalogowaniu.

Jeśli jest to pierwsza próba zalogowania się lub jeśli przywrócono domyślne ustawienia, po uruchomieniu systemu wyświetli się poniższy interfejs. Patrz Rysunek 4-1. Wprowadź stare hasło, a następnie dwukrotnie wprowadź nowe hasło, aby potwierdzić zmianę.

- Domyślna nazwa administratora to **admin**, a hasło to **admin**.
- Można także ustawić pytania zabezpieczające, aby móc zresetować hasło w razie jego zapomnienia. System obsługuje niestandardowe ustawienia. Należy jednocześnie ustawić dwa pytania zabezpieczające. Podczas resetowania hasła należy także odpowiedzieć na dwa pytania zabezpieczające.
- Aby uzyskać informacje na temat resetowania, należy zapoznać się z rozdziałem 4.2.2.



The screenshot shows the 'ADMIN SECURITY' interface. It features a title bar at the top with the text 'ADMIN SECURITY'. Below the title bar, there are several input fields and dropdown menus. The 'User Name' field is a dropdown menu with 'admin' selected. Below it are three text input fields for 'Old Password', 'New Password', and 'Confirm Password'. The 'Confirm Password' field has a strength indicator below it. Underneath these fields is a section titled 'Secure Questions (Optional)'. It contains two questions, each with a dropdown menu for the question and a text input field for the answer. The first question is 'What's your favorite pet?' and the second is 'What's your first car model?'. At the bottom of the interface, there are two buttons: 'OK' and 'Cancel'.

Rysunek 4-1

Kliknij przycisk „Cancel (Anuluj)”. System wyświetli następujący komunikat z prośbą o potwierdzenie. Patrz Rysunek 4-2.

Zaznacz poniższe pole, aby system nie wyświetlał ponownie komunikatu przypominającego o zmianie hasła.

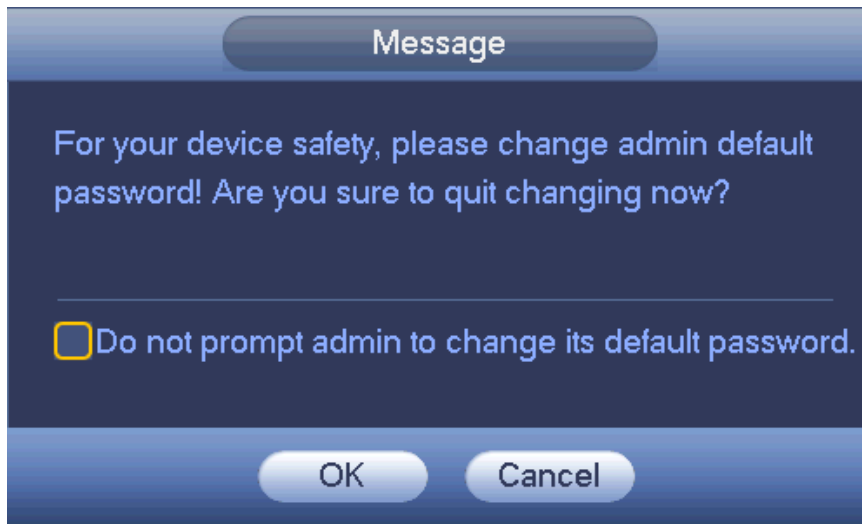

Rysunek 4-2

4.2.2 Resetowanie hasła

Jeśli nie pamiętasz hasła, możesz je zresetować. W tym celu należy odpowiedzieć na pytania zabezpieczające ustawione zgodnie z instrukcjami opisanymi w rozdziale 4.2.1.

W interfejsie logowania kliknij przycisk . Patrz Rysunek 4-3.

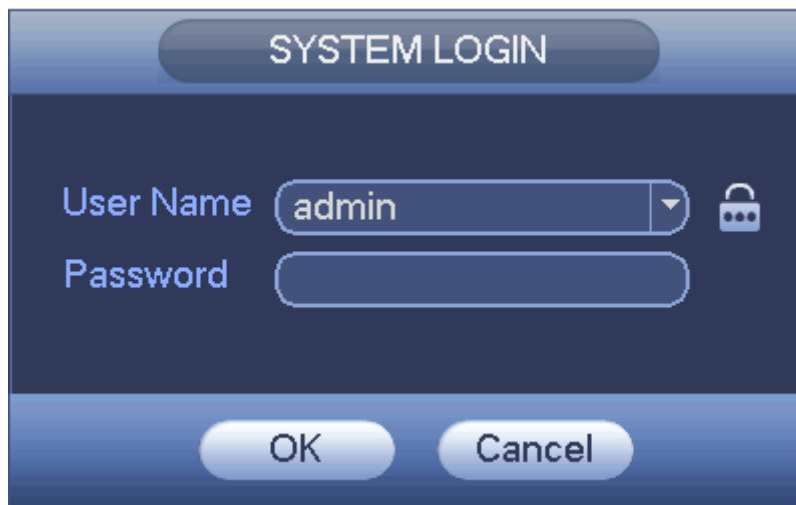

Rysunek 4-3

System wyświetli poniższe okno dialogowe. Odpowiedz na pytania zabezpieczające, a następnie dwukrotnie wprowadź nowe hasło. Patrz Rysunek 4-4.

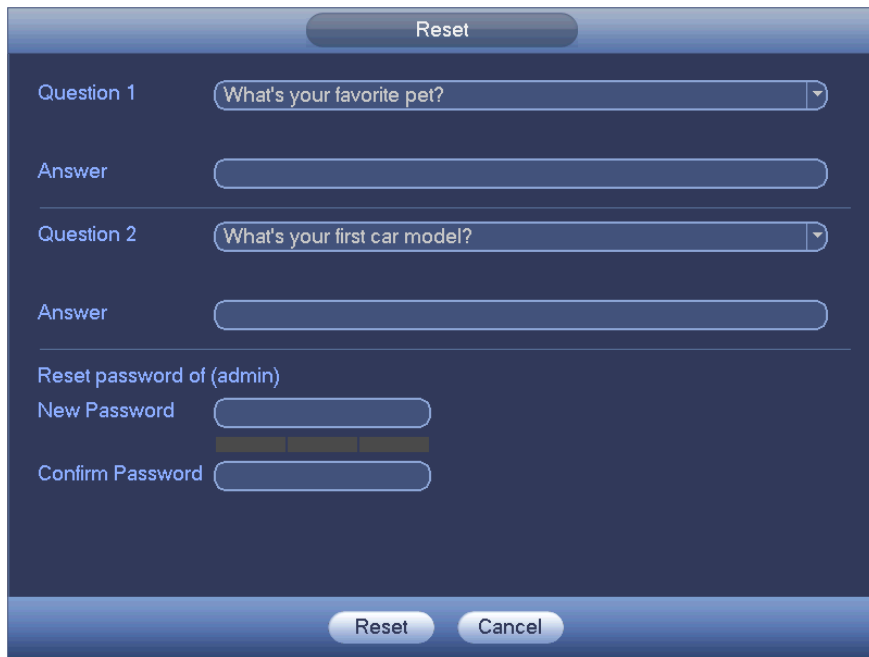

Rysunek 4-4

4.3 Kreator startowy

Po interfejsie zmiany hasła przechodzi do kreatora instalacji.

Kliknij przycisk „Cancel/Next (Anuluj/Dalej)”, aby przejść do interfejsu logowania.

Wskazówki

Zaznacz pole wyboru „Startup (Kreator)”, jeśli chcesz, aby podczas następnego uruchomienia system ponownie wyświetlił kreatora startowego.

Kliknij przycisk „Cancel (Anuluj)”, jeśli podczas następnego uruchomienia chcesz przejść bezpośrednio do interfejsu logowania.



Serie ogólne



Serie hybrydowe

Rysunek 4-5

Kliknij przycisk Cancel (Anuluj) lub Next Step (Następny krok), system przejdzie do interfejsu logowania.

Patrz Rysunek 4-6.

System ma trzy konta:

- **Nazwa użytkownika:** admin. **Hasło:** admin. (administrator, lokalny i sieci)
- **Nazwa użytkownika:** 888888, **Hasło:** 888888, (administrator, tylko lokalny)

- **Nazwa użytkownika:** domyślne. **Hasło:** domyślne (użytkownik ukryty). „Domyślny” użytkownik ukryty istnieje tylko do wewnętrznego użytku systemowego i nie może być usunięty. Jeśli nie ma zalogowanego użytkownika, ukryty użytkownik „default” jest automatycznie logowany. Dla tego użytkownika można ustawić niektóre uprawnienia, np. uprawnienia do monitorowania, dzięki czemu możliwe jest wyświetlanie obrazu z niektórych kanałów bez konieczności logowania.

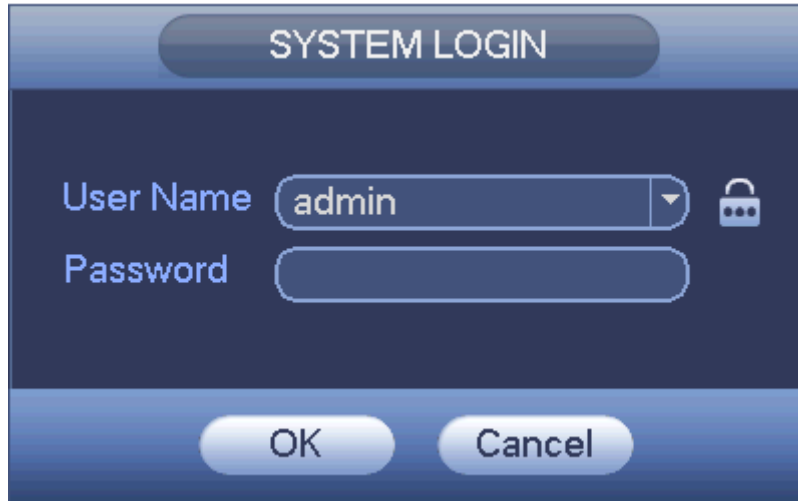

Rysunek 4-6



Ważne

- Ze względów bezpieczeństwa należy zmodyfikować hasło po pierwszym zalogowaniu.
- Trzy nieudane próby logowania wywołują alarm systemu, a pięć – powoduje blokadę konta użytkownika!
- Jeśli konto zostało zablokowane, odczekaj 30 minut lub ponownie uruchom urządzenie. Aby ustawić czas blokady konta: Main menu->Settings->Event->Abnormality->Network->Illegal login (Menu główne->Ustawienia->Zdarzenia->Nietypowe->Sieć->Nielegalne logowanie).

Po podaniu loginu i hasła, kliknij OK. System otworzy kreatora.

- W przypadku wyłącznie kanałów analogowych kreator obejmuje ogólne, zaszyfrowane, harmonogram, sterowanie nagrywaniem i sieć.
- W przypadku kanału IP kreator obejmuje ustawienia ogólne, sieć, urządzenia zdalne i harmonogram.

Kliknij przycisk „OK”, aby przejść do interfejsu ustawień ogólnych. Patrz Rysunek 4-7.

Aby uzyskać szczegółowe informacje, należy zapoznać się z rozdziałem 4.11.5.1.



Rysunek 4-7

Kliknij przycisk „Next (Dalej)”, aby przejść do interfejsu sieci. Patrz Rysunek 4-8.
Aby uzyskać szczegółowe informacje, należy zapoznać się z rozdziałem 4.10.3.



Rysunek 4-8

Kliknij przycisk „Next (Dalej)”, aby przejść do interfejsu harmonogramu. Patrz Rysunek 4-9.
Aby uzyskać szczegółowe informacje, należy zapoznać się z rozdziałem 4.11.4.1.1.

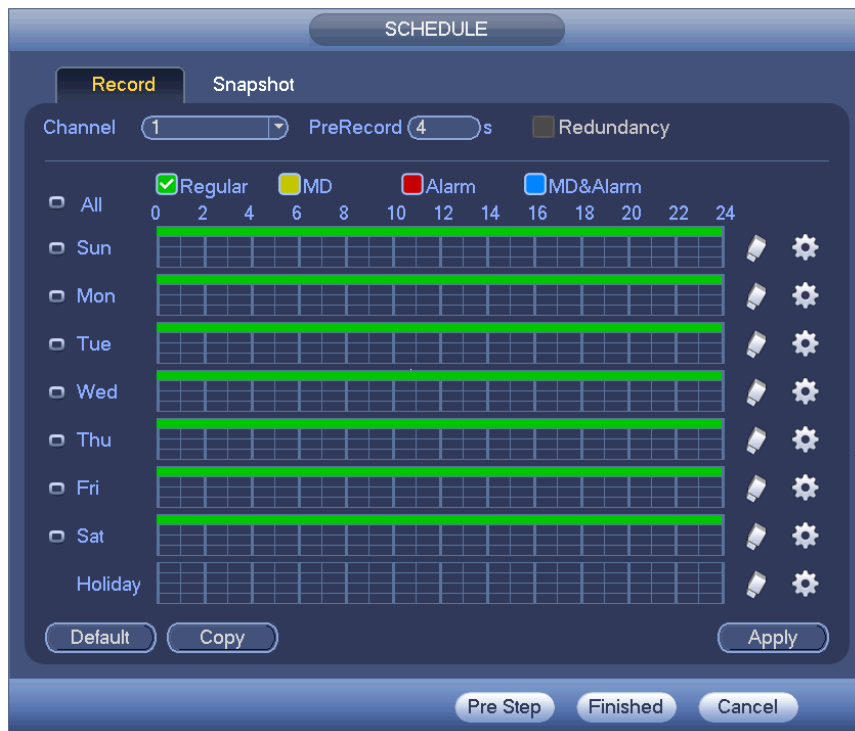

Rysunek 4-9

Kliknij przycisk „Finish (Zakończ)”, system wyświetli okno dialogowe. Kliknij przycisk „OK”. Zakończono konfigurację przy użyciu kreatora startowego. Patrz Rysunek 4-10.

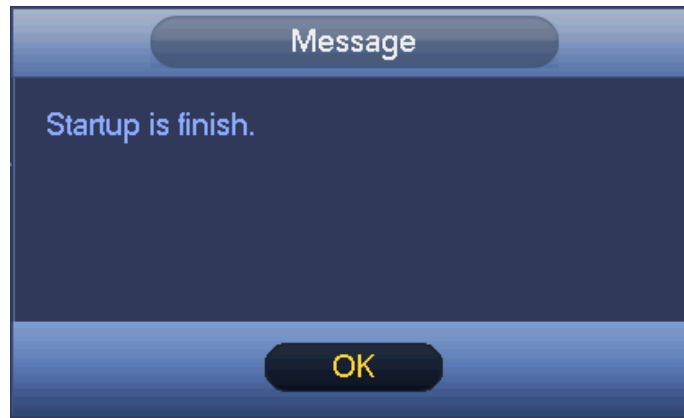

Rysunek 4-10

4.4 Podgląd

4.4.1 Podgląd na żywo

Po zalogowaniu system przejdzie do trybu podglądu na żywo. Na ekranie widać datę, godzinę, nazwę kanału i numer okna. Patrz: Rysunek 4-11. Zmiana daty i czasu systemowego - w ustawieniach ogólnych: Main Menu->Settings->System->General (Menu główne->Ustawienia->System->Ogólne). Jeśli chcesz zmienić nazwę kanału, patrz: ustawienia nazwy kamery: Main Menu->Camera->CAM name (Menu główne->Kamera->Nazwa kamery)

W prawym rogu każdego okna widać numer seryjny okna. Przy losowej kolejności kanałów lub po zmianie nazwy kanału numer okna może służyć do potwierdzenia tożsamości kanału w celu wyszukiwania lub odtwarzania.

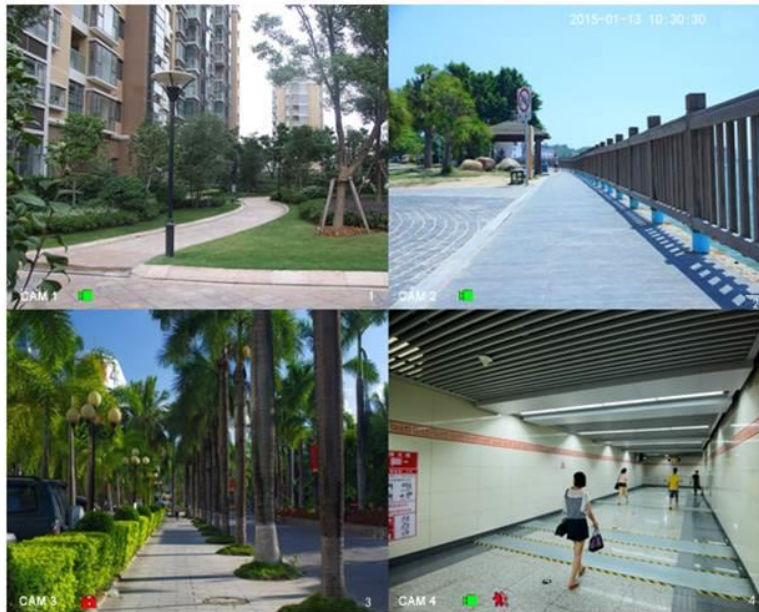

Rysunek 4-11

Aby uzyskać szczegółowe informacje, należy zapoznać się z poniższą tabelą.

1		Jeśli kanał jest nagrywany, system wyświetla tę ikonę.	3		W przypadku alarmu zaniku sygnału system wyświetla tę ikonę.
2		W przypadku alarmu detekcji ruchu system wyświetla tę ikonę.	4		W przypadku zablokowania danego kanału system wyświetla tę ikonę.

Wskazówki

- Przeciągnięcie podczas wyświetlania podglądu: Jeśli chcesz zmienić pozycję kanału 1 i kanału 2 podczas wyświetlania podglądu, kliknij lewym przyciskiem myszy kanał 1, a następnie przeciągnij go w miejsce kanału 2. Zwolnij przycisk myszy, aby zamienić miejscami kanał 1 i kanał 2.
- Użyj środkowego przycisku myszy, aby sterować podziałem okna: Środkowy przycisk myszy może służyć do zmiany liczby wyświetlanych okien.

Sterowanie podglądem

Funkcje sterowania podglądem.

- Odtwarzanie podglądu.
 - ✧ W menu podglądu system może odtwarzać ostatnich 5-60 minut nagranych na danym kanale. Odtwarzanie w czasie rzeczywistym: Main Menu->General (Menu główne->Ogólne).
 - ✧ Obsługa funkcji drag and drop (przeciągnij i odtwórz). Za pomocą myszy możesz wybrać czas odtwarzania.
 - ✧ Dostępne funkcje: odtwarzanie, pauza i wyjście.
 - ✧ Obecnie system nie obsługuje odtwarzania w zwolnionym tempie i odtwarzania do tyłu.
- Funkcja powiększania cyfrowego.
- Tworzenie kopii zapasowej w czasie rzeczywistym.

Instrukcja obsługi znajduje się poniżej.

Interfejs sterowania podglądem

Przesuń kursor myszy na środek aktualnie wyświetlanego kanału. System wyświetli interfejs sterowania podglądem. Zobacz Rysunek 4-12 i Rysunek 4-13. Jeśli użytkownik nie wykona żadnego ruchu myszą przez co najmniej 6 sekund, wówczas pasek sterowania zostanie automatycznie ukryty.



Rysunek 4-12 Kanał analogowy



Rysunek 4-13 Kanał cyfrowy

1) Odtwarzanie w czasie rzeczywistym

Funkcja służy do odtworzenia poprzedzających 5-60 minut nagrania z bieżącego kanału.

Ustawienie czasu odtwarzania w czasie rzeczywistym: Main menu->Settings->System->General (Menu główne->Ustawienia->System->Ogólne).

System może wyświetlić okno dialogowe, jeśli w bieżącym kanale nie ma takiego nagrania.

2) Zoom cyfrowy

Funkcja służy do powiększenia określonej strefy bieżącego kanału. Funkcja ta obsługuje także powiększenie wielu kanałów.

Kliknij przycisk . Przycisk zmieni się na .

Istnieją dwa sposoby powiększania.

- Kliknij lewy przycisk myszy i przeciągnij kursor, aby zaznaczyć obszar powiększenia, jak pokazano na Rysunek 4-14.



Rysunek 4-14

- Przesuń kursor myszy na środek strefy, którą chcesz powiększyć, a następnie użyj środkowego przycisku myszy i przesuń kursor, jak pokazano na Rysunek 4-15.



Rysunek 4-15

Kliknij prawy przycisk myszy, aby anulować powiększenie i wrócić do oryginalnego interfejsu.

3) Funkcja ręcznego nagrywania

Funkcja służy do zapisania kopii zapasowej nagrania wideo z bieżącego kanału na urządzeniu USB. System nie może jednocześnie tworzyć kopii zapasowych nagrań wideo z wielu kanałów.

Kliknij przycisk , system rozpocznie nagrywanie. Kliknij ponownie, aby zatrzymać nagrywanie. Plik nagrania zostanie zapisany na dysku flash.

4) Ręczne wykonywanie zdjęć

Kliknij , aby spauzować aktualne nagranie. Plik zdjęcia zostanie zapisany na urządzeniu USB lub na dysku twardym. Aby wyświetlić zdjęcia, idź do interfejsu wyszukiwania (rozdział 4.9.1).

5) Pauza

Kliknij , aby spauzować aktualne nagranie.



6) Wycisz (tylko dla kanału analogowego)



Kliknij, aby wyciszyć. Kliknij ponownie, aby włączyć dźwięk.

Uwaga, funkcja dostępna tylko dla trybu jednego okna, lub największego okna w trybie 8 okien.

7) Rozmowa dwukierunkowa (tylko kanał cyfrowy)

Jeśli podłączona kamera obsługuje funkcję rozmowy dwukierunkowej, można kliknąć ten przycisk.

Kliknij przycisk , aby rozpocząć rozmowę dwukierunkową. Ikona zmieni się na . Przyciski rozmowy dwukierunkowej pozostałych kanałów cyfrowych staną się nieaktywne.

Ponownie kliknij przycisk , aby anulować rozmowę dwukierunkową. Przyciski rozmowy dwukierunkowej innych kanałów cyfrowych zmienią się na .

8) Zdalne urządzenie (tylko kanał cyfrowy)

Menu skrótów. Kliknij ten przycisk, aby przejść do interfejsu urządzeń zdalnych i dodać/usunąć urządzenie zdalne lub wyświetlić odpowiednie informacje o urządzeniu. Aby uzyskać szczegółowe informacje, należy zapoznać się z rozdziałem 4.11.1.1.

4.5 Menu pod prawym przyciskiem myszy

W interfejsie podglądu kliknij prawy przycisk myszy, aby wyświetlić menu pokazane na rysunku Rysunek 4-16.

Wskazówki

Po przejściu do odpowiedniego interfejsu kliknij prawy przycisk myszy, aby wrócić na wyższy poziom menu.

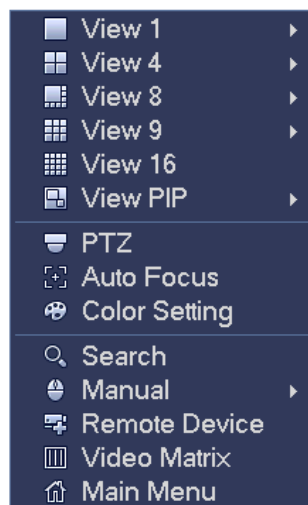

Rysunek 4-16

4.5.1 Przełączanie okien

System obsługuje tryb 1/4/8/9 okien. Możesz wybrać z listy. Patrz Rysunek 4-17.

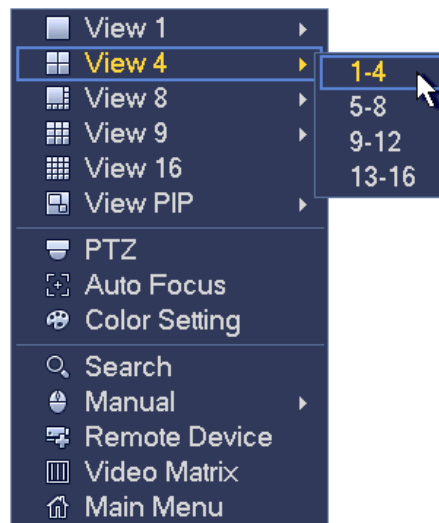

Rysunek 4-17

4.5.2 PIP

Funkcja obrazu w obrazie w trybie jednego okna.

W okienku można odtwarzać nagrania, używać zoomu cyfrowego itp.

- Zamiana okien: Dwukrotne kliknięcie małego okna zamienia małe i duże okna miejscami.
- Przeciąganie okienka: Kliknij LPM małe okno, aby móc przeciągnąć je w dowolne miejsce.
- Zoom cyfrowy: Przesuń kursor na margines, możesz przeciągać, aby powiększyć lub zmniejszyć.

W menu podglądu kanału 1, kliknij PPM i wybierz kanał 3, aby nałożyć obraz z kanału 3 na kanał 1.

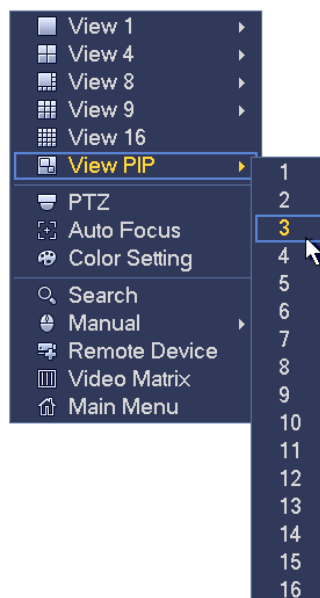

Zobacz Rysunek 4-18 i Rysunek 4-19.



Rysunek 4-18



Rysunek 4-19

Przejdź w tryb jednego okna, na pasku nawigacyjnym kliknij . Video pojawi się na dużym oknie, a video z dodanego kanału domyślnie pojawi się w mniejszym oknie. Przy włączonej punkcji PIP możesz kliknąć , aby zobaczyć ostatnio edytowane wideo PIP.



4.5.3 Kontrola PTZ

Interfejs konfiguracji kamery PTZ przedstawiono na Rysunek 4-20.

Jeśli nazwa polecenia jest podświetlona na szaro oznacza to, że urządzenie nie obsługuje tej funkcji. Sterowanie kamerą PTZ jest obsługiwane tylko podczas pracy w trybie wyświetlania jednego okna.

Interfejs ten służy do sterowania kierunkiem kamery PTZ, prędkością, powiększeniem, wyostrzeniem, przysłoną, ustawieniami wstępnymi, trasą, skanowaniem, pomocniczą funkcją wzorca, oświetleniem, wycieraczką, obrotem kamery itp.

Funkcja „Speed (Szybkość)” służy do sterowania prędkością ruchu kamery PTZ. Zakres dostępnych wartości to od 1 do 8. Prędkość o wartości 8 jest szybsza od prędkości o wartości 1. Aby ustawić wartości w interfejsie klawiatury, można użyć pilota zdalnego sterowania.

Można także kliknąć przyciski  i  przypisane do funkcji „Zoom (Powiększenie)”, „Focus (Wyostrzenie) oraz „Iris (Przysłona)”, aby powiększyć/pomniejszyć obraz, ustawić ostrość i jasność. Kamera PTZ może się obracać w 8 kierunkach. Przyciski kierunkowe na panelu przednim obsługują tylko cztery kierunki: w górę/w dół/w lewo/w prawo.

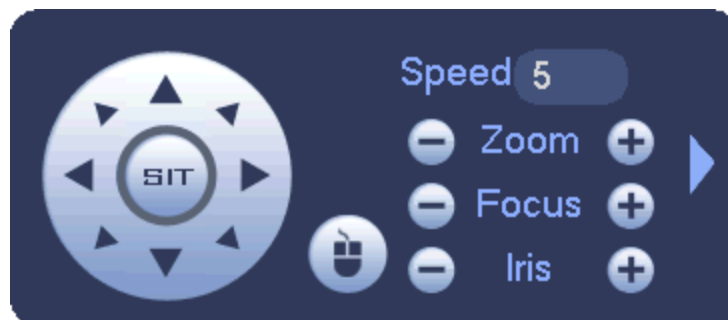

Rysunek 4-20

Pośrodku 8 strzałek kierunkowych znajduje się przycisk inteligentnego pozycjonowania 3D. Patrz Rysunek 4-21. Upewnij się, że protokół z którego korzystasz obsługuje tę funkcję. Do sterowania tą funkcją należy użyć myszy.

Kliknij ten przycisk, system wróci do trybu pojedynczego ekranu. Przeciągnij kursor myszy, aby zaznaczyć obszar i dostosować jego rozmiar. Zaznaczona strefa obsługuje szybkość pozycjonowania od 4x do 16x. Może także automatycznie pozycjonować kamerę PTZ. Im mniejsza jest zaznaczona strefa, tym większa prędkość.



Rysunek 4-21

Nazwa	Przycisk funkcyjny	Funkcja	Przycisk skrótu	Przycisk funkcyjny	Funkcja	Przycisk skrótu
Powiększ		Blisko			Daleko	
Ogniskowa		Blisko			Daleko	
Przysłona		Zamknij			Otwórz	

4.5.3.1 Sterowanie za pośrednictwem przewodu koncentrycznego

Ważne

- Sterowanie za pośrednictwem przewodu koncentrycznego jest dostępne tylko dla kamer niektórych serii
- Informacje dodatkowe znajdują się w Podręczniku użytkownika.

Rysunek 4-24 - dwa sposoby włączenia menu.

- a) Kliknij „Iris +” aby włączyć menu OSD kamery HDCVI. Patrz Rysunek 4-22. Przyciskami kierunkowymi wybierz parametry i zatwierdź przyciskiem „Iris +”.



Rysunek 4-22

- b) Kliknij , aby włączyć interfejs menu. Patrz Rysunek 4-23. Kliknij Enter, aby włączyć menu OSD kamery HDCVI. Patrz Rysunek 4-22. Przyciskami kierunkowymi wybierz parametry i zatwierdź przyciskiem OK.



Rysunek 4-23

4.5.3.2 Konfiguracja PTZ

W interfejsie przedstawionym na Rysunek 4-20 kliknij przycisk , aby otworzyć menu i skonfigurować ustawienie wstępne, trasę, wzorzec, skanowanie itp. Zobacz Rysunek 4-24.

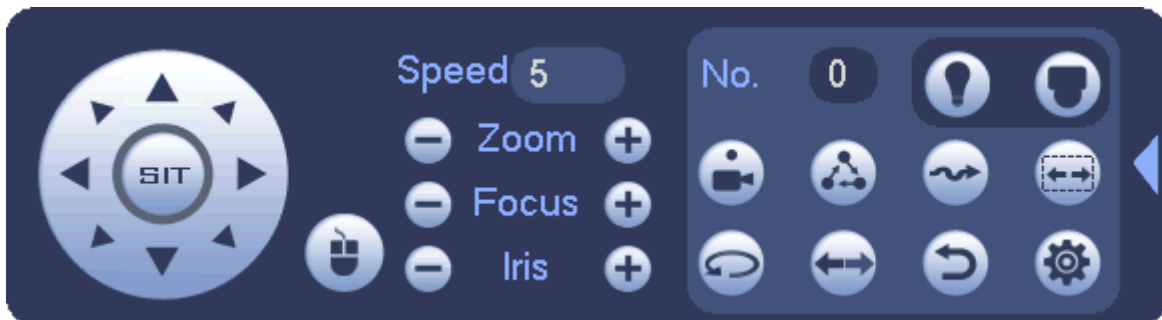





Rysunek 4-24

Aby uzyskać szczegółowe informacje, należy zapoznać się z poniższą tabelą.

Należy pamiętać, iż powyższy interfejs może się różnić w zależności od ustawionego protokołu. Jeśli dana funkcja nie jest obsługiwana, wówczas przycisk jest podświetlony na szaro i nie może zostać wybrany.

Kliknij prawy przycisk myszy lub naciśnij przycisk „ESC (Wyjdz)” na panelu przednim, aby wrócić do interfejsu przedstawionego na Rysunek 4-20.

Ikona	Funkcja	Ikona	Funkcja
	Ustawienie wstępne		Przerzut
	Trasa		Resetuj

	Wzór		Funkcja pomocnicza
	Skanuj		Przycisk wł./wył. AUX
	Obrót		Umożliwia przejście do menu

4.5.3.3 Konfiguracja funkcji PTZ

Kliknij przycisk , aby przejść do poniższego interfejsu i skonfigurować ustawienie wstępne, trasę, wzorzec oraz skanowanie. Patrz Rysunek 4-25.



Rysunek 4-25

Konfiguracja ustawień wstępnych

W Rysunek 4-25 kliknij przycisk Preset (Ustawienia wstępne) i za pomocą ośmiu przycisków kierunkowych ustaw kamerę w odpowiedniej pozycji. Interfejs przedstawiono na Rysunek 4-26. Kliknij przycisk „Set (Ustaw)”, a następnie wprowadź numer ustawienia wstępnego. Kliknij przycisk „Set (Ustaw)”, aby zapisać bieżące ustawienie wstępne.



Rysunek 4-26

Konfiguracja trasy

W interfejsie przedstawionym na Rysunek 4-25 kliknij przycisk „Tour (Trasa)”.

Wprowadź wartość trasy i numer ustawienia wstępnego. Kliknij przycisk „Add Preset (Dodaj ustawienie wstępne)”, aby dodać bieżące ustawienie wstępne do trasy. Patrz Rysunek 4-27.

Wskazówki

Powtórz powyższe kroki, aby dodać więcej ustawień wstępnych do trasy. Kliknij przycisk „Del Preset (Usuń ustawienie wstępne)”, aby usunąć ustawienie wstępne z trasy. Należy pamiętać, iż niektóre protokoły nie obsługują funkcji usuwania ustawienia wstępnego.



Rysunek 4-27

Konfiguracja wzorca

W interfejsie przedstawionym na Rysunek 4-25 kliknij przycisk „Pattern (Wzorec)” i wprowadź numer wzorca.

Kliknij przycisk „Begin (Rozpocznij)”, aby rozpocząć ustawianie kierunku. Można także wrócić do interfejsu przedstawionego na Rysunek 4-20, aby ustawić powiększenie/wyostrzenie/przystłone/kierunek.

W interfejsie przedstawionym na Rysunek 4-25 kliknij przycisk „End (Zakończ)”.



Rysunek 4-28

Konfiguracja skanowania

W interfejsie przedstawionym na Rysunek 4-25 kliknij przycisk „Scan (Skanuj)”.

Użyj przycisków kierunkowych, aby ustawić lewe położenie graniczne kamery, a następnie kliknij przycisk „Left (W lewo)”.

Użyj przycisków kierunkowych, aby ustawić prawe położenie graniczne kamery, a następnie kliknij przycisk „Right (W prawo)”. Zakończono proces konfiguracji skanowania.





Rysunek 4-29

4.5.3.4 Wywołanie funkcji PTZ



Wywołanie ustawienia wstępnego

W interfejsie przedstawionym na Rysunek 4-24 wprowadź wartość ustawienia wstępnego, a następnie

kliknij przycisk , aby wywołać ustawienie wstępne. Ponownie kliknij przycisk , aby zatrzymać wywołanie.



Wywołanie wzorca

W interfejsie przedstawionym na Rysunek 4-24 wprowadź wartość wzorca, a następnie kliknij przycisk

, aby wywołać wzorzec. Ponownie kliknij przycisk , aby zatrzymać wywołanie.



Wywołanie trasy

W interfejsie przedstawionym na Rysunek 4-24 wprowadź wartość trasy, a następnie kliknij przycisk

, aby wywołać trasę. Ponownie kliknij przycisk , aby zatrzymać wywołanie.

Wywołanie skanowania

W interfejsie przedstawionym na Rysunek 4-24 wprowadź wartość skanowania, a następnie kliknij

przycisk , aby wywołać skanowanie. Ponownie kliknij przycisk , aby zatrzymać wywołanie.

Obrót

W interfejsie przedstawionym na Rysunek 4-24 kliknij przycisk , aby włączyć obrót kamery. System obsługuje funkcję ustawienia wstępnego, trasy, wzorca, skanowania, obrotu, oświetlenia itp.

Uwaga:

- Aby zastosować parametry sterowania, należy wprowadzić wartość ustawienia wstępnego, trasy i wzorca. Parametry mogą być zdefiniowane zgodnie z wymaganiami użytkownika.
- Aby dowiedzieć się więcej na temat funkcji pomocniczej, należy zapoznać się z instrukcją użytkownika kamery. W określonych sytuacjach funkcja ta może być wykorzystywana do przeprowadzenia czynności specjalnych.

Funkcja pomocnicza



Kliknij przycisk , aby przejść do poniższego interfejsu. Opcje dostępne w tym interfejsie zależą od ustawionego protokołu. Pozycja „Aux Number (Numer AUX)” odpowiada przyciskowi wł.-wył. AUX na dekodерze. Patrz Rysunek 4-30.



Rysunek 4-30

4.5.4 Automatyczne wyostrzenie

Opcja ta służy do ustawienia funkcji automatycznego wyostrzenia. Upewnij się, że kamera obsługuje tę funkcję.

4.5.5 Kolor

Funkcja jedynie dla trybu jednego kanału.

Funkcja ta służy do ustawienia barwy, jasności, kontrastu, nasycenia, wzmocnienia, poziomu bieli, trybu kolorów itp. Zobacz Rysunek 4-31.

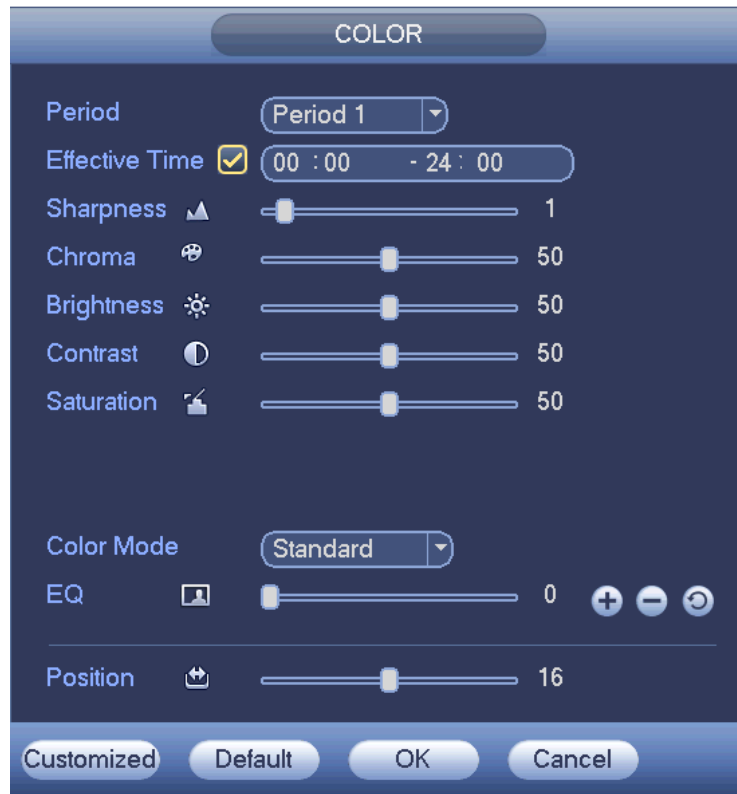

Rysunek 4-31

Aby uzyskać szczegółowe informacje, należy zapoznać się z poniższą tabelą.

Pozycja	Uwaga
Okres	Jeden dzień obejmuje dwa okresy. Dla każdego okresu można ustawić inną ostrość, jasność i kontrast.
Effective Time (Czas trwania)	Aby włączyć tę funkcję, zaznacz pole wyboru, a następnie ustaw czas trwania okresu.
Ostrość	Wartość określająca krawędź wideo. Zakres: 0 do 100. Im wyższa, tym ostrzejsza krawędź wideo. Jeśli wartość jest zbyt wysoka, występują zakłócenia. Domyślna wartość to 50. Zaleca się ustawienie wartości z przedziału od 40 do 60.
Jasność	Funkcja służy do regulacji jasności ekranu monitora. Zakres: 0 do 100. Domyślna wartość: 50. Im wyższa wartość, tym jaśniejszy obraz. Podanie wartości spowoduje kodyfikację jasności wideo. Możesz skorzystać z tej funkcji, gdy cały obraz wideo jest zbyt ciemny lub zbyt jasny. Jeśli wartość jest zbyt wysoka, obraz może stać się niewyraźny. Zaleca się wartość z przedziału 40-60.
Kontrast	Regulacja kontrastu wideo. Zakres: 0 do 100. Domyślna wartość: 50. Im wyższa wartość, tym większy kontrast. Funkcja przydaje się, gdy jasność jest w porządku, ale kontrast nie jest idealny. Jeśli wartość jest zbyt niska, obraz może stać się niewyraźny. Jeśli wartość jest zbyt wysoka, ciemne obszary mogą być niedoświetlone, a jasne - prześwietlone. Zaleca się wartość z przedziału 40-60.

Pozycja	Uwaga
Nasycenie	Regulacja nasycenia wideo. Zakres: 0 do 100. Domyślna wartość: 50. Im wyższa wartość, tym wyższe nasycenie. Wartość nie ma wpływu na poziom jasności wideo. Jeśli wartość jest zbyt wysoka, kolory mogą być zbyt intensywne. Nieprawidłowy balans bieli może zniekształcić szarości. Jeśli wartość jest zbyt niska, obraz może stać się niewyraźny. Zaleca się wartość z przedziału 40-60.
Gain (Wzmocnienie)	Funkcja wzmocnienia służy do ustawienia wartości wzmocnienia. Wartość domyślna może różnić się w zależności od modelu urządzenia. Im mniejsza wartość, tym mniejszy szum. Jednak podczas filmowania w ciemnym otoczeniu jasność obrazu jest również niewielka. Funkcja ta może poprawić jasność obrazu, jeśli wartość funkcji jest większa. Jednak wówczas w obrazie mogą pojawić się wyraźne widoczne szумы.
White level (Poziom bieli)	Funkcja ta ma na celu polepszenie wyglądu obrazu wideo.
Color mode (Tryb kolorów)	<ul style="list-style-type: none"> ● Funkcja obejmuje kilka trybów, takich jak tryb standardowy, kolorowy, jasny, delikatny. Wybierz tryb koloru, ostrość, jasność, kontrast itp., automatycznie włącz odpowiednie ustawienia. ● Własne: Ustawienie jednego z czterech trybów koloru. Zaznacz wszystko, aby ustawić ostrość, barwę, jasność i kontrast. Kliknij OK, aby zatwierdzić ustawienia.
EQ (Image equalization)	Kliknij przycisk Reset, możesz przywrócić domyślne wartości nasycenia.
Pozycja obrazu (tylko dla kanału analogowego)	Ustawienie pozycji obrazu na ekranie. Liczba oznacza liczbę pikseli. Domyślnie: 16.
Własne	Kliknij, aby wprowadzić ustawienia własne.

4.5.6 Wyszukaj

Aby uzyskać szczegółowe informacje, należy zapoznać się z rozdziałem 4.9.1.

4.5.7 Nagrywanie ręczne

Aby uzyskać szczegółowe informacje, należy zapoznać się z rozdziałem 4.11.4.3.1.

4.5.8 Wyjście alarmu

Aby uzyskać szczegółowe informacje, należy zapoznać się z rozdziałem 4.11.3.4.

4.5.9 Urządzenie zdalne

Uwaga, tylko dla kanału cyfrowego.

Aby uzyskać szczegółowe informacje, należy zapoznać się z rozdziałem 4.11.1.1.

4.5.10 Matryca wideo

Aby uzyskać szczegółowe informacje, należy zapoznać się z rozdziałem 4.11.5.3.

4.5.11 Menu główne

Aby uzyskać szczegółowe informacje, należy zapoznać się z rozdziałem 4.8.

4.6 Pasek nawigacyjny

Aby włączyć funkcję paska nawigacyjnego, należy przejść do „Main menu->Setting->System->General (Menu główne->Ustawienia->System->Ustawienia ogólne)”; w przeciwnym razie poniższy interfejs nie wyświetli się.

Pasek nawigacyjny przedstawiono poniżej. Patrz Rysunek 4-32.



Rysunek 4-32

4.6.1 Menu główne

Kliknij przycisk , aby przejść do interfejsu menu głównego.

4.6.2 Ekran wyświetlania

Wybierz odpowiedni typ podziału okna i wyświetlane kanały.

4.6.3 PIP

Przejdź w tryb jednego okna, kliknij . Wideo pojawi się na dużym oknie, a wideo z dodanego

kanału domyślnie pojawi się w mniejszym oknie. Przy włączonej punkcji PIP możesz kliknąć , aby zobaczyć ostatnio edytowane wideo PIP.

4.6.4 Ulubione

Kliknij , wyświetli się interfejs. Patrz Rysunek 4-33. Kliknij pozycję, możesz zobaczyć zapisane tryby podziału okien i numery kanałów. Uwaga, aktualna nazwa ulubionego schematu zostaje przydzielona według trybu podziału okien.

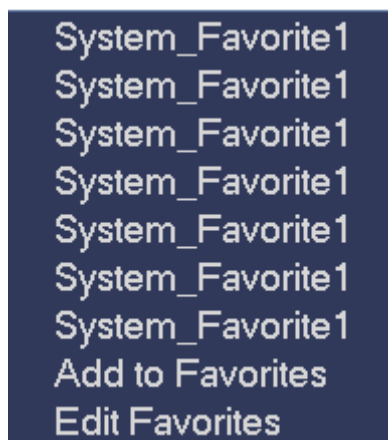

Rysunek 4-33

W Rysunek 4-33 kliknij Add to favorites (Dodaj do ulubionych); wyświetli się interfejs. Patrz Rysunek 4-34. Możesz wpisać własną nazwę ulubionych. System obsługuje do 31 znaków. Kliknij OK, aby zapisać obecne ulubione nazwy.

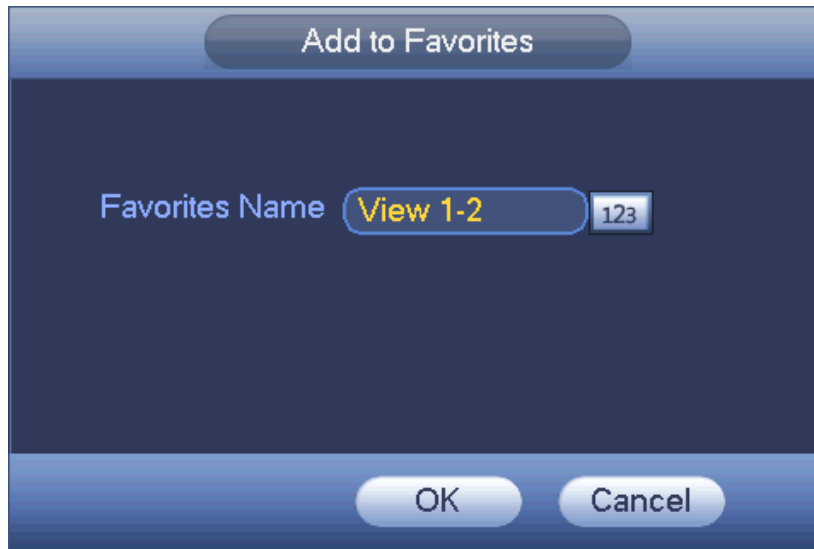

Rysunek 4-34

W menu Rysunek 4-33 kliknij Edit favorites (Edytuj ulubione); Wyświetli się interfejs, jak przedstawiono na Rysunek 4-35.

Zaznacz pole i kliknij Delete (Usuń), aby usunąć zaznaczoną pozycję (pozycje).



Rysunek 4-35

Kliknij dwukrotnie nazwę; możesz zmienić nazwę. Patrz Rysunek 4-36. Podaj nową nazwę i naciśnij OK.



Rysunek 4-36

4.6.5 Drzewo kanałów

Konfiguracja kanałów. Poniżej znajduje się interfejs. Patrz Rysunek 4-37.



Rysunek 4-37

Jeden poziom obejmuje 16 kanałów. Patrz Rysunek 4-38.

Kliknij lewym przyciskiem myszy aby zaznaczyć kanał lub drzewko, przeciągnij je do okna podglądu po lewej stronie. Kiedy kanał znajduje się w oknie podglądu, numer kanału w drzewku kanałów staje się szary i niedostępny (nie można go wybrać).

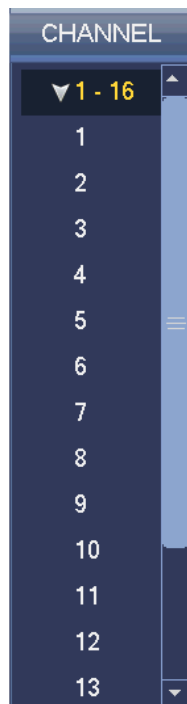

Rysunek 4-38

4.6.6 Trasa

Kliknij przycisk , aby włączyć trasę. Ikona zmieni się na , co oznacza, iż trwa ruch po trasie.

4.6.7 PTZ

Kliknij przycisk , aby przejść do interfejsu sterowania kamerą PTZ. Zobacz rozdział 4.5.3.

4.6.8 Kolor

Kliknij przycisk , aby przejść do interfejsu koloru. Zobacz rozdział 4.5.5.

4.6.9 Wyszukaj

Kliknij przycisk , aby przejść do interfejsu wyszukiwania. Zobacz rozdział 4.9.1.

4.6.10 Stan alarmu

Kliknij przycisk , aby przejść do interfejsu stanu alarmu. Interfejs ten służy do wyświetlania informacji o stanie urządzenia i kanałów. Zobacz rozdział 4.10.2.

4.6.11 Informacje o kanałach

Kliknij przycisk , aby przejść do interfejsu konfiguracji informacji o kanałach. Interfejs ten służy do wyświetlania informacji o danym kanale. Patrz Rysunek 4-39.



Channel	Motion	Video Loss	Tampering	Record	Status	Record Mode	Resolution	Frame Rate	Bit Rate(K)
1	●	▲	●	■	■	Manual	960*576	25	95
2	●	▲	●	■	■	Regular	960*576	25	23
3	●	▲	●	■	■	Regular	960*576	25	95
4	●	▲	●	■	■	Regular	960*576	25	69
5	●	▲	●	■	■	Regular	960*576	25	23
6	●	▲	●	■	■	Regular	960*576	25	70
7	●	▲	●	■	■	Regular	960*576	25	68
8	●	▲	●	■	■	Regular	960*576	25	70
9	●	▲	●	■	■	Regular	960*576	25	70
10	●	▲	●	■	■	Regular	960*576	25	120
11	●	▲	●	■	■	Regular	960*576	25	69
12	●	▲	●	■	■	Regular	960*576	25	71
13	●	▲	●	■	■	Regular	960*576	25	71
14	●	▲	●	■	■	Regular	960*576	25	70
15	●	▲	●	■	■	Regular	960*576	25	70
16	●	▲	●	■	■	Regular	960*576	25	71

Rysunek 4-39

4.6.12 Urządzenie zdalne

Kliknij , system przejdzie do interfejsu podglądu informacji o urządzeniach zdalnych. Zobacz rozdział 4.11.1.1.

4.6.13 Sieć

Kliknij przycisk , aby przejść do interfejsu sieci. Interfejs ten służy do ustawienia adresu IP, bramy domyślnej itp. Zobacz rozdział 4.11.2.

4.6.14 Menedżer dysku twardego

Kliknij przycisk , aby przejść do interfejsu menedżera dysku twardego. Interfejs ten służy do wyświetlania i zarządzania informacjami o dysku twardeym. Zobacz rozdział 4.11.4.2.

4.6.15 Menedżer urządzeń USB

Kliknij przycisk , aby przejść do interfejsu menedżera urządzeń USB. Interfejs ten służy do wyświetlania informacji o urządzeniach USB, tworzenia kopii zapasowych i aktualizacji. Więcej informacji znajdziesz w rozdziałach: 4.9.2, 4.10.4, 4.11.5.10, oraz 4.11.5.12.

4.7 Automatyczne wyświetlanie urządzenia USB

Po podłączeniu urządzenia USB system automatycznie wykryje nowe urządzenie i wyświetli poniższe okno dialogowe. Opcja ta umożliwia proste tworzenie kopii zapasowej pliku, rejestru i konfiguracji oraz umożliwia uaktualnienie systemu. Patrz Rysunek 4-40. Więcej informacji znajdziesz w rozdziałach: 4.9.2, 4.10.4, 4.11.5.10, oraz 4.11.5.12.



Rysunek 4-40

4.8 Menu główne

Interfejs menu głównego pokazano na rysunku poniżej. Patrz Rysunek 4-41.

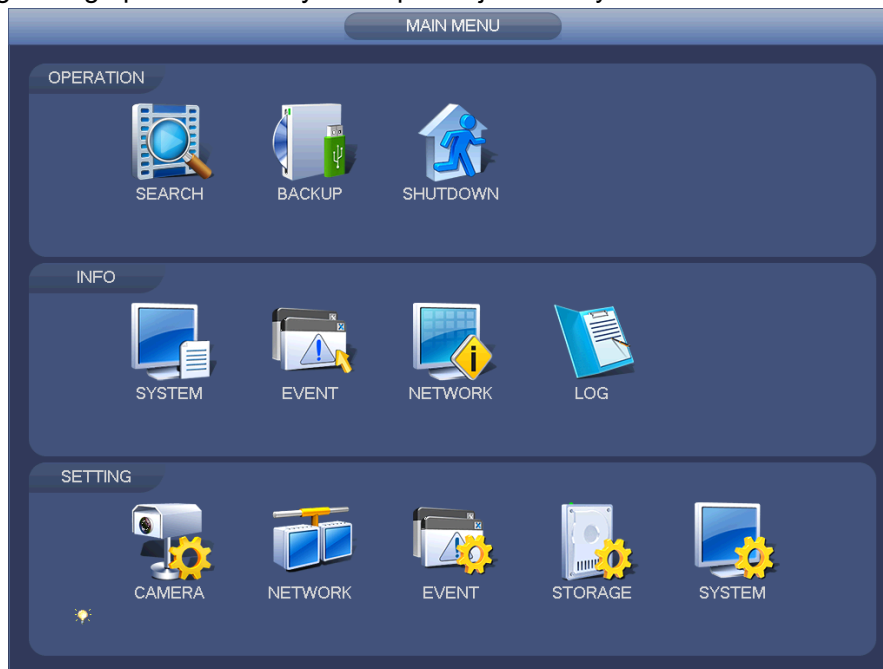

Rysunek 4-41

4.9 Działanie

4.9.1 Wyszukaj

W menu głównym naciśnij przycisk Search (Szukaj), pokaże się interfejs wyszukiwania, jak poniżej. Patrz Rysunek 4-42.

Zazwyczaj są cztery typy plików:





- R: Zwykłe pliki nagrań.
- A: Plik zewnętrznego nagrywania alarmowego.
- M: Plik nagrania detekcji ruchu.
- Intel: Plik inteligentnego nagrania.







Rysunek 4-42

Aby uzyskać więcej informacji, należy zapoznać się z poniższą tabelą.

Lp	Nazwa	Funkcja
1	Okno wyświetlania	<ul style="list-style-type: none"> ● W oknie tym wyświetlane jest wyszukane zdjęcie lub plik nagrania. ● Obsługa odtwarzania w 1/4/9/16 oknach. ✧ Seria czterokanałowa obsługuje odtwarzanie na maksymalnie 4 kanałach. ✧ Seria 8 kanałowa obsługuje odtwarzanie na maksymalnie 8 kanałach. ✧ Seria 6 kanałowa obsługuje odtwarzanie na maksymalnie 6 kanałach.
2	Typ wyszukiwania	<ul style="list-style-type: none"> ● W interfejsie tym można wybrać typ wyszukiwanego pliku: zdjęcie lub nagranie. ● Można także wybrać, czy plik ma zostać odtworzony z dysku twardego do odczytu i zapisu, z urządzenia zewnętrznego lub z dodatkowego dysku twardego. ● Przed wybraniem odtwarzania z urządzenia zewnętrznego, należy podłączyć odpowiednie urządzenie zewnętrzne. Można wyświetlić wszystkie pliki nagrań znajdujące się w katalogu głównym na urządzeniu zewnętrznym. Kliknij przycisk „Browse (Przeglądaj)”, aby wybrać plik, który chcesz odtworzyć. <p>Ważne</p> <ul style="list-style-type: none"> ● Dodatkowy dysk twardy nie obsługuje funkcji tworzenia kopii zapasowej zdjęcia, ale obsługuje funkcję odtwarzania zdjęć. Odtwarzanie zdjęć z dodatkowego dysku twardego można wybrać wówczas, gdy na dodatkowym dysku twardym znajdują się zdjęcia.

3	Kalendarz	<ul style="list-style-type: none"> ● Jeśli data jest podświetlona na niebiesko, oznacza to, iż tego dnia wykonano zdjęcie lub nagrano plik. Jeśli data nie jest podświetlona, oznacza to, iż tego dnia nie wykonano żadnego zdjęcia i nie nagrano żadnego pliku. ● W dowolnym trybie odtwarzania kliknij datę, którą chcesz wyświetlić. Odpowiedni plik nagrania zostanie wyświetlony na pasku czasu.
4	Tryb odtwarzania i okienko wyboru kanału.	<ul style="list-style-type: none"> ● Tryb odtwarzania: 1/4/9/16. (Może się różnić w zależności od modelu). ✧ W trybie odtwarzania jednego okna: można wybrać kanały 1-16. ✧ W trybie odtwarzania w 4 oknach: można wybrać 4 kanały zgodnie ze swoimi preferencjami. ✧ W trybie odtwarzania 9 okien: można wybrać kanały 1-8 lub 9-16. ✧ W trybie odtwarzania 16 okien: można wybrać kanały 1-16 lub 17-32. ● Po wprowadzeniu zmian w trybie odtwarzania lub w opcjach kanałów zmieni się także pasek czasu.
5	Wyszukiwanie numeru karty	<p>Interfejs wyszukiwania numeru karty przedstawiono poniżej. W interfejsie tym można wyświetlić numer karty/pasek konfiguracji pola. Można także wprowadzić zaawansowane wyszukiwanie.</p> 
6	Przycisk listy plików ze znacznikami	<p>Kliknij ten przycisk, aby przejść do interfejsu listy plików ze znacznikami. Wszystkie informacje o znacznikach w bieżącym kanale można przeglądać według czasu. Aby uzyskać szczegółowe informacje, należy zapoznać się z rozdziałem 4.9.1.3.</p> <p>Należy pamiętać, iż tylko modele wyświetlające tę ikonę obsługują funkcję znacznika.</p>
7	Przycisk przełączania listy plików	<ul style="list-style-type: none"> ● Dwukrotnie kliknij ten przycisk, aby wyświetlić listę zdjęć/plików nagrań wykonanych w bieżącym dniu. ● Lista plików służy do wyświetlania pierwszego kanału pliku nagrania. ● System może jednocześnie wyświetlić maks. 128 plików. Kliknij przycisk ◀ i ▶ lub użyj myszy, aby wyświetlić plik. Wybierz jedną pozycję i dwukrotnie kliknij ją lewym przyciskiem myszy lub kliknij przycisk „ENTER (Wprowadź)”, aby odtworzyć plik. ● Aby przeprowadzić bardziej dokładne wyszukiwanie, można w bieżącym interfejsie wprowadzić przedział czasowy. ● Typ pliku: R—zwykłe nagranie; A—nagranie zewnętrznego alarmu; M—nagranie detekcji ruchu.  <ul style="list-style-type: none"> ● Blokada pliku. Kliknij plik, który chcesz zablokować, a następnie kliknij przycisk , aby go zablokować. Zablokowany plik nie może być zastąpiony. ● Wyszukiwanie zablokowanego pliku: Kliknij przycisk , aby wyświetlić zablokowane pliki.

		<ul style="list-style-type: none"> ● Powrót: Kliknij przycisk , aby wrócić do interfejsu kalendarza i konfiguracji kanału. <p>Uwaga:</p> <ul style="list-style-type: none"> ● Plik, który jest w danym momencie zapisywany lub zastępowany nie może zostać zablokowany. 	
8	Okienko sterowania odtwarzaniem.	<p>▶ / </p> <p>Odtwarzaj/wstrzymaj</p> <p>Istnieją trzy sposoby rozpoczęcia odtwarzania.</p> <ul style="list-style-type: none"> ● Przycisk odtwarzania ● Dwukrotne kliknięcie odpowiedniego okresu na pasku czasu. ● Dwukrotne kliknięcie pozycji na liście plików. <p>W trybie wolnego odtwarzania kliknij ten przycisk, aby przełączyć pomiędzy odtwarzaniem/wstrzymaniem odtwarzania.</p>	
		<p>■</p> <p>Stop</p>	
		<p>◀</p> <p>Odtwarzanie do tyłu</p> <p>W normalnym trybie odtwarzania kliknij ten przycisk lewym przyciskiem myszy, aby rozpocząć odtwarzanie pliku do tyłu. Kliknij ponownie, aby wstrzymać bieżące odtwarzanie.</p> <p>W trybie odtwarzania wstecz, kliknij ▶ / , aby włączyć normalne odtwarzanie.</p>	
		<p> ◀ / ▶ </p> <p>W trybie odtwarzania kliknij ten przycisk, aby odtworzyć następną lub poprzednią sekcję. Podczas odtwarzania plików z tego samego kanału można klikać oba przyciski nieprzerwanie.</p> <p>W normalnym trybie odtwarzania wstrzymaj aktualnie odtwarzany plik, a następnie kliknij przycisk ◀ ▶ , aby rozpocząć odtwarzanie klatka po klatce.</p> <p>W trybie odtwarzania poklatkowego kliknij ▶ / , aby włączyć normalne odtwarzanie.</p>	
		<p>▶</p> <p>Wolne odtwarzanie</p> <p>W trybie odtwarzania kliknij ten przycisk, aby uruchomić jeden z kilku różnych trybów wolnego odtwarzania, np. wolne odtwarzanie 1, wolne odtwarzanie 2 itp.</p>	
		<p>▶▶</p> <p>Szybkie przewijanie do przodu</p> <p>W trybie odtwarzania kliknij, aby włączyć tryby przyspieszonego odtwarzania, takie jak szybkie odtwarzanie 1, szybkie odtwarzanie 2 itp.</p>	
		<p>Uwaga: Rzeczywista prędkość odtwarzania zależy od wersji oprogramowania.</p>	
		<p></p> <p>Inteligentne wyszukiwanie</p>	
		<p></p> <p>Głośność odtwarzania</p>	
<p></p> <p>W trybie pełnoekranowym kliknij przycisk zdjęcia. System wykona 1 zdjęcie.</p> <p>System obsługuje niestandardowe ustawienia ścieżki zapisu zdjęcia.</p> <p>Podłącz najpierw urządzenie zewnętrzne, kliknij przycisk zdjęcia w trybie</p>			

		<p>pełnoekranowym, a następnie wybierz lub utwórz ścieżkę zapisu. Kliknij przycisk „Start (Rozpocznij)”. Plik zdjęcia może być zapisany zgodnie z określoną ścieżką zapisu.</p>
		 <p>Przycisk znacznika. Należy pamiętać, iż ta funkcja jest obsługiwana tylko przez niektóre modele. Upewnij się, że w okienku sterowania odtwarzaniem znajduje się przycisk znacznika. Aby uzyskać szczegółowe informacje, należy zapoznać się z rozdziałem 4.9.1.3.</p>
9	Pasek czasu	<ul style="list-style-type: none"> ● Pasek służy do wyświetlania typu i okresu nagrywania zgodnie z bieżącymi kryteriami wyszukiwania. ● W trybie odtwarzania w 4 oknach dostępne są odpowiednio cztery paski czasu. W innych trybach odtwarzania dostępny jest tylko jeden pasek czasu. ● Kliknij lewym przyciskiem myszy jeden z punktów w kolorowej strefie na pasku czasu. System rozpocznie odtwarzanie. ● Podczas ustawiania konfiguracji pasek czasu zaczyna się od godziny 00:00. Podczas odtwarzania pliku powiększony zostanie okres na pasku czasu odpowiadający bieżącemu nagraniu. ● Zielony kolor oznacza plik nagrany w trybie zwykłym. Czerwony kolor oznacza plik nagrany w trybie zewnętrznego alarmu. Żółty kolor oznacza plik nagrany w trybie detekcji ruchu.
10	Jednostka paska czasu	<ul style="list-style-type: none"> ● Dostępne opcje obejmują: 24 godz., 12 godz., 1 godz. i 30 min. Im mniejsza jednostka, tym większe powiększenie. Można odpowiednio dostosować przedział czasu wyświetlany na pasku czasu do odtwarzanego nagrania. ● Podczas ustawiania konfiguracji pasek czasu zaczyna się od godziny 00:00. Podczas odtwarzania pliku powiększony zostanie okres na pasku czasu odpowiadający bieżącemu nagraniu.
11	Kopia zapasowa	<ul style="list-style-type: none"> ● Z listy plików wybierz plik/pliki, których kopie zapasowe chcesz utworzyć. Można zaznaczyć pliki na liście. Następnie kliknij przycisk kopii zapasowej, aby wyświetlić menu kopii zapasowej. System obsługuje niestandardowe ustawienia ścieżki zapisu. Po wybraniu lub utworzeniu nowego folderu, kliknij przycisk „Start (Rozpocznij)”, aby rozpocząć proces tworzenia kopii zapasowej. Nagrane plik/pliki zostaną zapisane w wybranym folderze. ● Ponownie zaznacz plik, aby anulować bieżące zaznaczenie. System obsługuje wyświetlanie maks. 32 plików z jednego kanału. ● Po zakończeniu przycinania pliku nagrania, kliknij przycisk kopii zapasowej, aby zapisać plik. ● Jeśli urządzenie jest w trakcie tworzenia kopii zapasowej nie można rozpocząć tworzenia nowej kopii zapasowej.
12	Przycinanie	<ul style="list-style-type: none"> ● Funkcja służy do edycji pliku. ● Odtwórz plik, który chcesz edytować, a następnie kliknij ten przycisk, kiedy chcesz rozpocząć edycję. Na pasku czasu odpowiedniego kanału znajdują się odpowiednie suwaki. Suwaki można wyregulować lub wprowadzić dokładny czas zakończenia pliku.

		<ul style="list-style-type: none"> ● Po zakończeniu ustawiania ponownie kliknij przycisk przycinania, aby rozpocząć edycję drugiego okresu. Suwak powróci do swej poprzedniej pozycji. ● Po zakończeniu przycinania pliku kliknij przycisk kopii zapasowej, aby zapisać bieżącą zawartość jako nowy plik. ● Funkcja przycinania jest obsługiwana w trybie jednego kanału oraz w trybie wielu kanałów. Funkcja przycinania w trybie wielu kanałów działa podobnie do przycinania w trybie jednokanałowym. <p>Uwaga:</p> <ul style="list-style-type: none"> ● System obsługuje tworzenie kopii zapasowych maks. 1024 plików jednocześnie. ● Nie można przeprowadzić operacji przycinania, jeśli żaden plik na liście plików nie został zaznaczony.
13	Typ nagrania	W dowolnym trybie odtwarzania pasek czasu zmieni się po modyfikacji typu wyszukiwania.
Inne funkcje		
14	Inteligentne wyszukiwanie	<ul style="list-style-type: none"> ● Podczas odtwarzania można zaznaczyć strefę w oknie w celu rozpoczęcia inteligentnego wyszukiwania. Kliknij przycisk „Motion detect (Detekcja ruchu)”, aby rozpocząć odtwarzanie. ● Po rozpoczęciu odtwarzania pliku detekcji ruchu, ponownie kliknij przycisk, aby zakończyć odtwarzanie bieżącego pliku detekcji ruchu. ● Domyślne ustawienie to brak strefy detekcji ruchu. ● Po zaznaczeniu innego pliku na liście plików, system rozpocznie odtwarzanie tego pliku detekcji ruchu. ● Podczas trwania odtwarzania pliku detekcji ruchu nie można wprowadzać czynności takich, jak zmiana paska czasu, rozpoczęcie odtwarzania do tyłu lub odtwarzania klatka po klatce. ● Aby uzyskać szczegółowe informacje na temat tej funkcji, należy zapoznać się z rozdziałem 4.9.1.1 Inteligentne wyszukiwanie.
15	Zsynchronizowane odtwarzanie innego kanału	Podczas odtwarzania pliku kliknij numer innego kanału. System rozpocznie odtwarzanie tego samego okresu zarejestrowanego na innym kanale.
16	Synchronizuj	W zakładce 13 Rysunek 4-42, kliknij przycisk Sync, aby mieć podgląd nagrań z tego samego okresu z różnych kanałów w trybie wielu okien.
17	Zoom cyfrowy	Podczas odtwarzania w trybie pełnoekranowym, kliknij lewym przyciskiem myszy dowolny punkt na ekranie. Przeciągnij kursor myszy po ekranie, aby wybrać sekcję, a następnie kliknij lewy przycisk myszy, aby powiększyć cyfrowo daną sekcję. Aby zamknąć powiększenie, kliknij prawy przycisk myszy.
18	Ręczna zmiana kanału podczas odtwarzania	Podczas odtwarzania pliku można przełączyć się na inny kanał za pomocą listy rozwijanej lub kółka przewijania myszy. Funkcja ta nie jest obsługiwana, gdy nie ma żadnego pliku nagrania lub trwa proces inteligentnego wyszukiwania.

4.9.1.1 Inteligentne wyszukiwanie

Podczas pracy w trybie odtwarzania wielu kanałów kliknij dwukrotnie jeden z kanałów, a następnie kliknij



przycisk . System rozpocznie inteligentne wyszukiwanie. System obsługuje 396 (22 x 18 PAL) lub 330 (22 x 15 NTSC) stref. Kliknij strefy lewym przyciskiem myszy, aby wybrać strefy inteligentnego wyszukiwania. Patrz Rysunek 4-43.

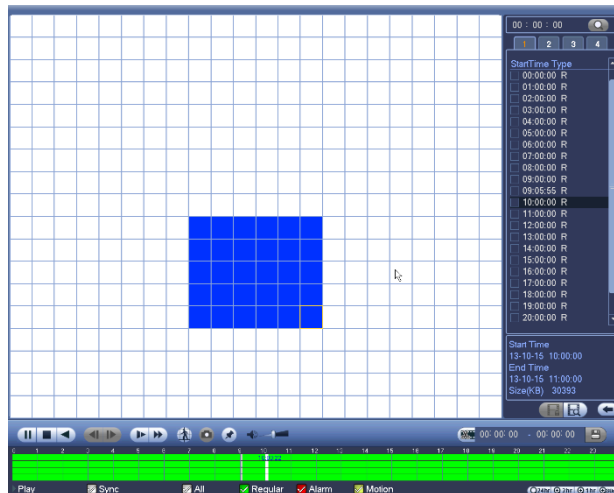

Rysunek 4-43

Kliknij przycisk , aby przejść do odtwarzania inteligentnego wyszukiwania. Kliknij ponownie, aby zatrzymać odtwarzanie inteligentnego wyszukiwania.

Ważne

- System nie obsługuje konfiguracji stref detekcji ruchu w trybie pełnoekranowym.
- Jeśli podczas odtwarzania wielu kanałów zostanie uruchomiona funkcja inteligentnego wyszukiwania w jednym kanale, system zatrzyma odtwarzanie pozostałych kanałów.

4.9.1.2 Dokładne odtwarzanie według czasu

Zaznacz nagrania z jednego dnia i kliknij listę, aby przejść do interfejsu listy plików. Aby wyszukać nagrania według czasu, należy wprowadzić czas w prawym górnym rogu interfejsu. Zobacz lewy interfejs na Rysunek 4-44. Na przykład, wprowadź czas 11:00.00, a następnie kliknij przycisk



wyszukiwania . Wyświetlone zostaną wszystkie nagrania wykonane po godzinie 11:00.00 aż do bieżącego czasu. Zobacz prawy interfejs na Rysunek 4-44. Kliknij dwukrotnie nazwę pliku, aby go odtworzyć.

Uwaga

- Po wyszukaniu plików system odtworzy właściwy plik po pierwszym kliknięciu przycisku odtwarzania.
- System nie obsługuje funkcji odtwarzania właściwego zdjęcia.
- System obsługuje zsynchronizowane i niesynchronizowane odtwarzanie. Funkcja zsynchronizowanego odtwarzania obsługuje wszystkie kanały, a funkcja niesynchronizowanego odtwarzania obsługuje tylko odtwarzanie aktualnie wybranego, właściwego kanału.

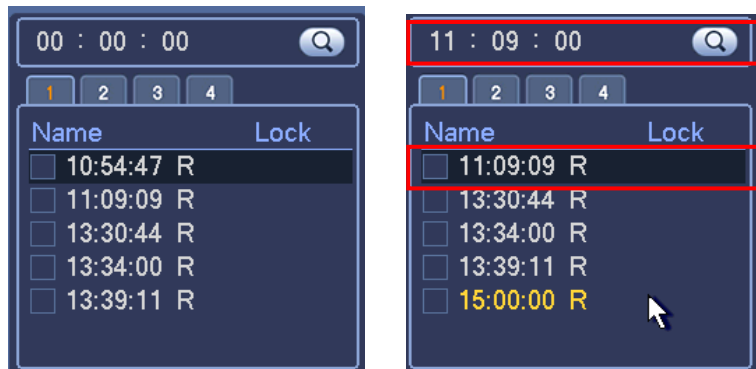

Rysunek 4-44

4.9.1.3 Odtwarzanie od znacznika

Upewnij się, że zakupione urządzenie obsługuje tę funkcję. Opcja dostępna jest tylko kiedy w interfejsie wyszukiwania widoczny jest symbol odtwarzania (Rysunek 4-42).

Podczas odtwarzania nagrania można oznaczyć czas, kiedy w nagraniu pojawiają się istotne informacje. Po zakończeniu odtwarzania można użyć czasu znacznika lub kluczowych słów w nazwie znacznika, aby wyszukać odpowiednie nagranie, a następnie je odtworzyć. Dzięki temu z łatwością można dotrzeć do istotnych informacji w pliku wideo.

- Add Mark (Dodawanie znacznika)

W trakcie odtwarzania kliknij przycisk Mark (Zaznacz) , aby przejść do poniższego interfejsu. Patrz Rysunek 4-45.

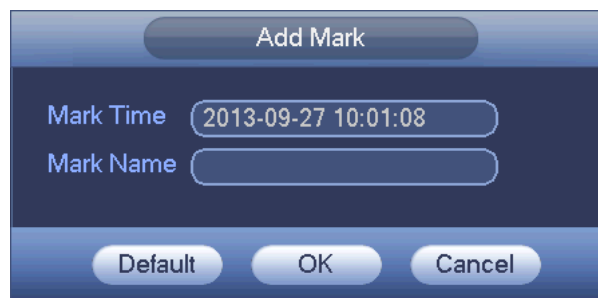

Rysunek 4-45

- Playback Mark (Odtwarzanie od znacznika)

Podczas odtwarzania w trybie 1 okna, w interfejsie przedstawionym na Rysunek 4-42 kliknij przycisk

listy plików ze znacznikami . Wyświetlony zostanie interfejs listy plików ze znacznikami. Dwukrotnie kliknij jeden z plików ze znacznikami, aby rozpocząć odtwarzanie od czasu znacznika.

- Play before mark time (Odtwarzanie przed wstawieniem znacznika)

Funkcja ta służy do ustawienia liczby sekund poprzedzających znacznik, od których rozpoczyna się odtwarzanie.

Uwaga

Zazwyczaj system może odtworzyć n sekund poprzedzających znacznik, jeśli są one dostępne w pliku nagrania. W przeciwnym wypadku system rozpocznie odtwarzanie od tyłu sekund poprzedzających znacznik, ile jest dostępnych w pliku nagrania.

- Mark Manager (Menedżer znaczników)

Kliknij przycisk menedżera znaczników  w interfejsie wyszukiwania (Rysunek 4-42). Wyświetli się interfejs menedżera znaczników. Patrz Rysunek 4-46. System może domyślnie zarządzać wszystkimi informacjami na temat nagrań ze znacznikami w bieżącym kanale. Chronologicznie widoczne są wszystkie informacje o zaznaczeniach dla danego kanału

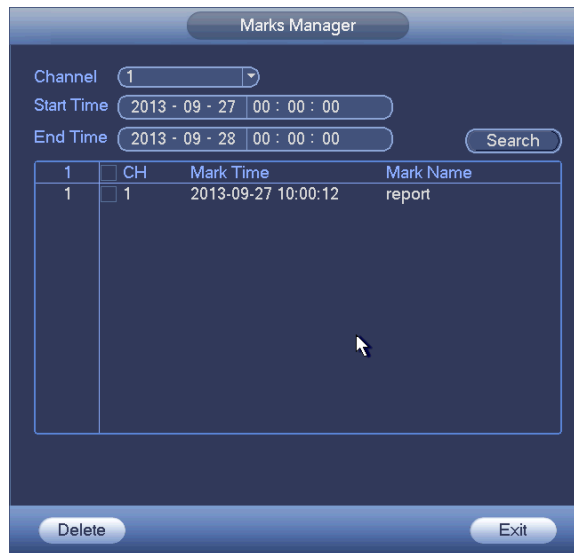

Rysunek 4-46

- Modify (Modyfikuj)

Kliknij dwukrotnie jedną pozycję zawierającą informacje o znacznikach. System wyświetli okno dialogowe służące do zmiany informacji o znacznikach. W oknie tym można zmienić jedynie nazwę znacznika.

- Usuń

Zaznacz pozycję zawierającą informacje o znacznikach, którą chcesz usunąć, a następnie kliknij przycisk „Delete (Usuń)”, aby usunąć tę pozycję.

Uwaga

- W momencie przejścia do interfejsu zarządzania znacznikami system wstrzyma odtwarzanie bieżącego pliku. System wznowi odtwarzanie pliku po zamknięciu interfejsu zarządzania znacznikami.
- Jeśli plik ze znacznikami, który użytkownik chce odtworzyć, został usunięty, system rozpocznie odtwarzanie od pierwszego pliku na liście.

4.9.2 Kopia zapasowa

Rejestrator obsługuje: CD-RW, nagrywarkę DVD, urządzenia USB, pobieranie przez sieć i eSATA. Tu omawiamy tworzenie kopii zapasowych przez USB i eSATA. W rozdziale 7: Klient Sieciowy, znajdziesz informacje o pobieraniu kopii zapasowej przez sieć.

Kliknij przycisk Backup (Kopia zapasowa). Wyświetli się interfejs, jak przedstawiono na Rysunek 4-47. Tutaj znajdują się informacje o urządzeniu.

Masz podgląd urządzenia do tworzenia kopii zapasowej: jego nazwy, całkowitej pojemności i wolnej pojemności. Urządzenia obejmują: CD-RW, nagrywarkę DVD, urządzenia USB, dyski flash i eSATA.

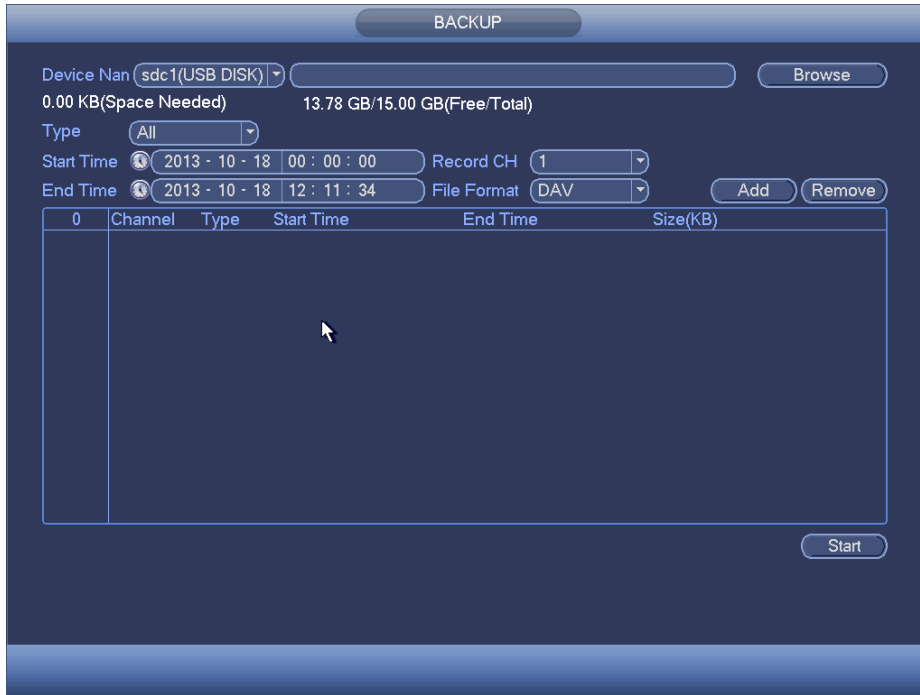

Rysunek 4-47

Wybierz urządzenie kopii zapasowej, a następnie ustaw kanał, czas rozpoczęcia pliku i czas zakończenia pliku.

Kliknij przycisk „Add (Dodaj)”. System rozpocznie wyszukiwanie. Wszystkie pliki odpowiadające kryteriom wyszukiwania zostaną wyświetlone poniżej. System automatycznie oblicza wymagane i pozostałe wolne miejsce. Patrz Rysunek 4-48.

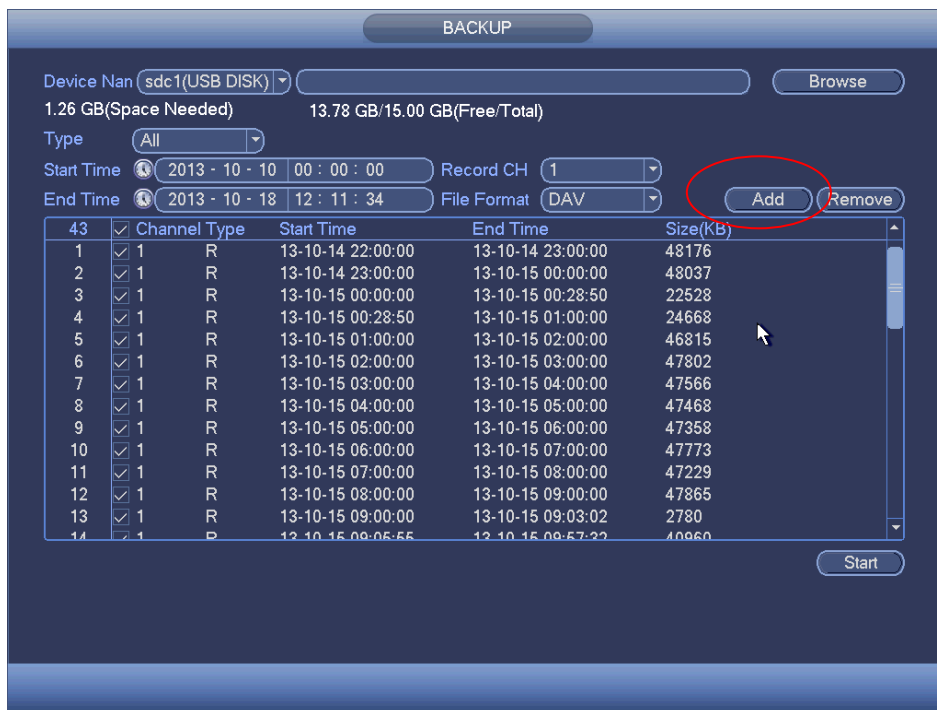

Rysunek 4-48

System tworzy kopie zapasowe tylko tych plików, które posiadają symbol ✓ przed nazwą kanału. Aby usunąć symbol ✓ występujący po numerze porządkowym pliku, można użyć przycisku Fn lub przycisku „Cancel (Anuluj)”.

Kliknij Start, system rozpocznie tworzenie kopii zapasowej. Jednocześnie przycisk „Backup (Kopia zapasowa)” zmieni się na przycisk „Stop (Zatrzymaj)”. Pozostały czas i pasek postępu zostaną wyświetlone w lewym dolnym rogu. Patrz Rysunek 4-49.

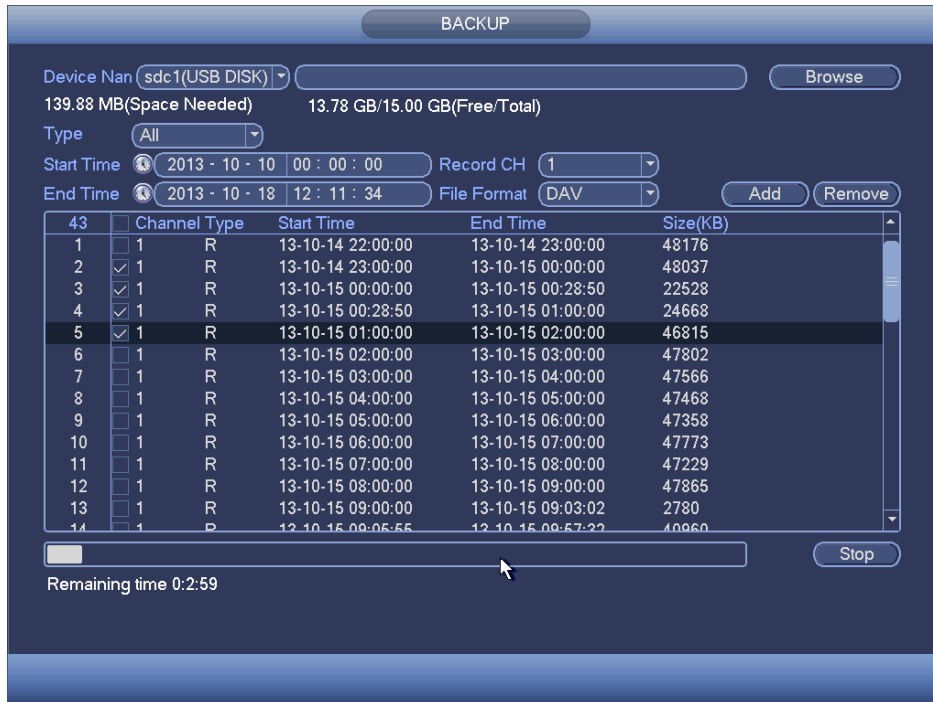

Rysunek 4-49

Po zakończeniu tworzenia kopii zapasowej wyświetli się okno dialogowe informujące o pomyślnym utworzeniu kopii zapasowej.

- Format plików: Kliknij File format (Format plików); pojawią się dwie opcje: DAV/ASF. Format nazwy pliku to zazwyczaj: Numer kanału+Typ nagrywania+Czas. W nazwie pliku zastosowano format daty RDM, czyli R+M+D+H+M+S. Rozszerzenie pliku to .dav.

Wskazówki:

W trakcie tworzenia kopii zapasowej możesz nacisnąć ESC, aby wyjść z obecnego interfejsu i wykonać inną akcję. System nie zakończy procesu tworzenia kopii zapasowej.

Uwaga:

Naciśnięcie przycisku Stop w trakcie nagrywania spowoduje natychmiastowe przerwanie nagrywania. Przykładowo: jest dziesięć plików, z czego pięć zostało zapisanych jako kopie zapasowe, po naciśnięciu przycisku Stop tylko tych pięć będzie zapisanych na urządzeniu (ale widocznych będzie 10 nazw plików).

4.9.3 Wyłączanie

W Rysunek 4-41 wybierz Shut Down (Wyłączanie), aby przejść do interfejsu. Patrz Rysunek 4-50.

Dostępne są trzy opcje: Shutdown/logout/reboot (Wyłącz/wyloguj/uruchom ponownie). Patrz Rysunek 4-50.

Jeśli użytkownik nie ma uprawnień do wyłączenia, należy podać hasło, aby wyłączyć.



Rysunek 4-50

4.10 Informacje

4.10.1 Informacje o systemie

Podgląd informacji systemowych. Cztery pozycje: HDD (informacje o dysku twardym), record (nagrywanie), BPS (statystyki strumienia danych), version (wersja). Patrz Rysunek 4-51.



Rysunek 4-51

4.10.1.1 Informacje o dyskach twardych

Lista dysków twardych, pojemność całkowita, wolne miejsce, czas rozpoczęcia wideo i status. Patrz Rysunek 4-52.

- SATA: 1-8 oznacza, że obsługuje do 8 dysków twardych. ○ oznacza, że dyski twarde są sprawne. X oznacza błąd. - oznacza brak dysku. Jeśli dysk jest uszkodzony, wyświetli się symbol „?”. Przed dodaniem nowego dysku twardego należy usunąć uszkodzony dysk.
- SN (NP): Możesz sprawdzić, ile dysków twardych jest podłączonych. * oznacza, że drugi dysk twardej jest obecnie używany.
- Type (Typ): Właściwości dysku twardego.
- Pojemność całkowita: Całkowita pojemność dysku twardego.
- Wolna przestrzeń: Wolne miejsce na dysku twardej.
- Status (Stan): Wyświetlanie informacji o tym, czy dysk twardej działa poprawnie.
- SMART: Informacje o dysku twardej. Patrz Rysunek 4-53.



Rysunek 4-52

Kliknij dwukrotnie HDD information (Informacje o dysku twardej); Wyświetlone zostaną informacje o dysku twardej. Patrz Rysunek 4-53.

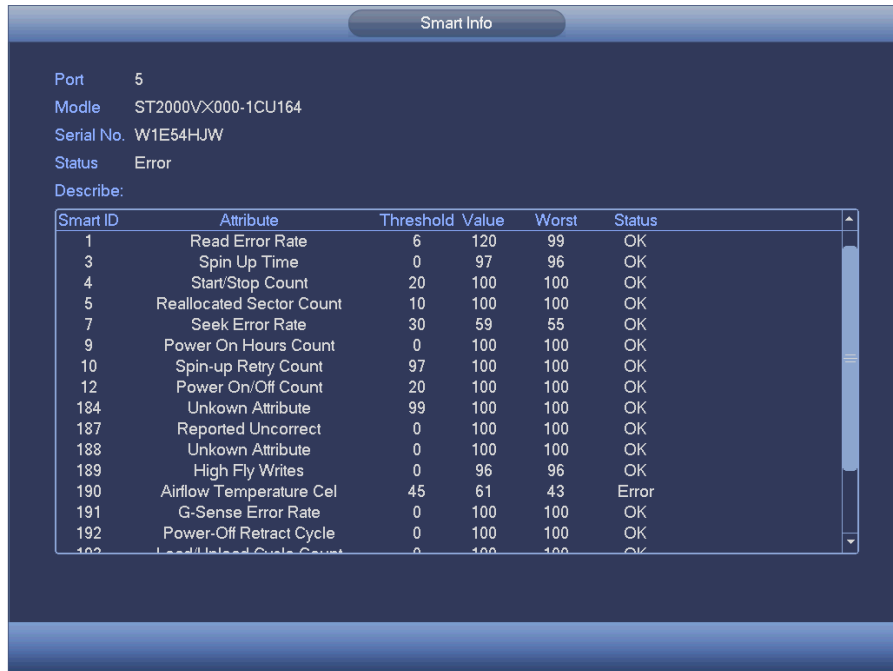

Rysunek 4-53

4.10.1.2 Informacje o nagraniu

Czas początku i końca nagrania. Patrz Rysunek 4-54.

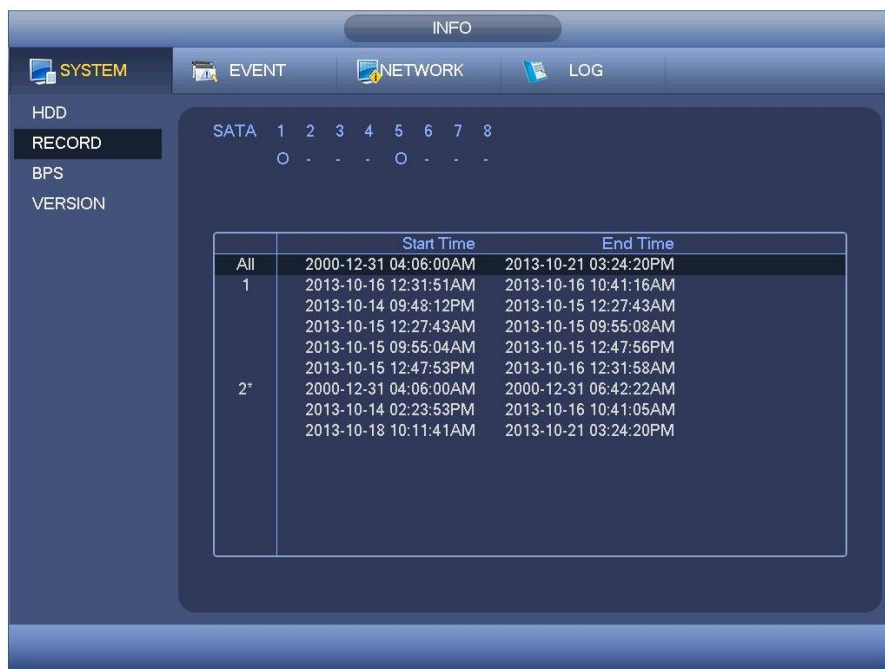

Rysunek 4-54

4.10.1.3 BPS

Strumień danych aktualnego wideo (KB/s) i zapełnianie dysku twardego (MB/h). Patrz Rysunek 4-55.



Rysunek 4-55

4.10.1.4 Wersja

Informacje o wersji: numer wersji, data, numer seryjny itp. Patrz: Rysunek 4-56.



Rysunek 4-56

4.10.2 Wydarzenie

Status urządzenia i kanału. Patrz Rysunek 4-57.



Rysunek 4-57

4.10.3 Sieć

4.10.3.1 Użytkownicy online

Zarządzanie użytkownikami sieciowymi. Patrz Rysunek 4-58.

Jeśli posiadasz odpowiednie uprawnienia, możesz zablokować lub rozłączyć użytkownika. Maksymalny czas rozłączenia to 65535 sekund.

System automatycznie wykrywa nowo dodanych lub usuniętych użytkowników co 5 sekund i odświeża listę.

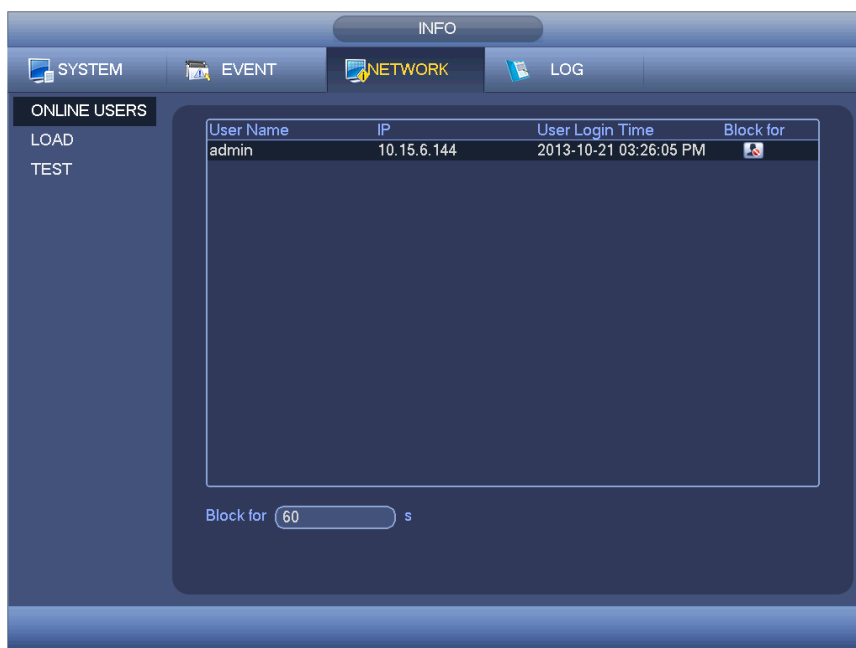

Rysunek 4-58

4.10.3.2 Obciążenie sieci

Obciążenie sieci przedstawiono na Rysunek 4-59. W interfejsie tym wyświetlane są statystyki kart sieciowych urządzenia.

W interfejsie tym wyświetlane są informacje o wszystkich podłączonych kartach sieciowych. Jeśli połączenie zostało przerwane, stan połączenia będzie się wyświetlał jako „Offline (Brak połączenia z siecią)”. Kliknij adapter sieciowy, w górnym panelu zobaczysz statystyki przepływu takie jak wartość wysyłania i odbioru.



Rysunek 4-59

4.10.3.3 Test sieci

Interfejs kondycji sieci przedstawiono na Rysunek 4-60.

- Destination IP (Docelowy adres IP): Podaj prawidłowy adres IPV4 lub nazwę domeny.
- Test (Testuj): Naciśnij ten przycisk, aby przetestować połączenie z docelowym adresem IP. Wśród wyników testu wyświetlają się informacje o średnim opóźnieniu i współczynniku utraty pakietów, a także stan sieci: prawidłowy, nieprawidłowy, brak połączenia itp.
- Network Sniffer Backup (Kopia zapasowa pliku wykrywania sieciowego): Podłącz urządzenie USB 2.0 i kliknij przycisk „Refresh (Odśwież)”. Urządzenie wyświetli się w poniższym polu. Wybierz urządzenie zewnętrzne z listy rozwijanej. Kliknij przycisk „Browse (Przeglądaj)”, aby wybrać ścieżkę zapisu. Dalsze kroki są takie same, jak w procedurze tworzenia kopii zapasowej podglądu.

Masz podgląd wszystkich podłączonych adapterów sieciowych (Ethernet, PPPoE, WIFI i 3G/4G),

możesz kliknąć przycisk  na panelu po prawej, aby włączyć Sniffera. Aby zatrzymać, kliknij szary przycisk zatrzymywania. Należy pamiętać, iż system nie może jednocześnie wykrywać kilku kart sieciowych.

Po rozpoczęciu wykrywania można zamknąć ten interfejs i wprowadzić odpowiednie działania sieciowe, takie jak logowanie do interfejsu sieciowego, monitorowanie. Wróć do interfejsu wykrywania i kliknij

przycisk , aby zatrzymać wykrywanie. Pakiety można zapisać zgodnie z wybraną ścieżką zapisu. Plik jest zapisywany pod nazwą zgodną ze schematem „Nazwa karty sieciowej + czas”. Aby otworzyć pakiety w komputerze, można użyć oprogramowania typu Wireshark, a następnie poprosić o pomoc specjalistę w rozwiązywaniu złożonych problemów.

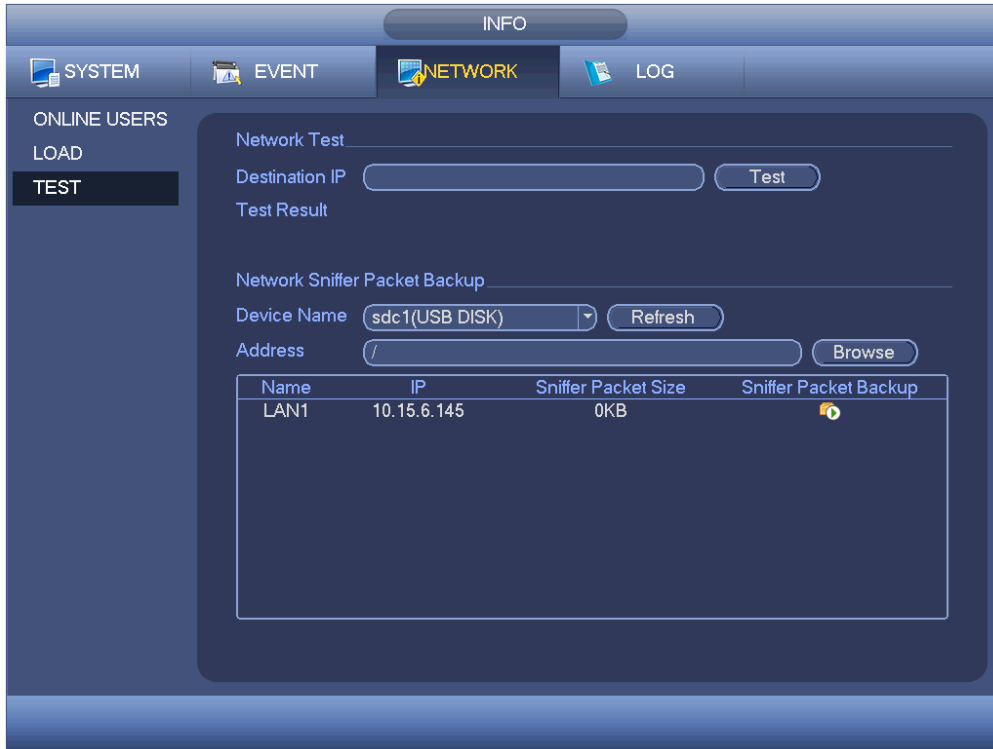

Rysunek 4-60

4.10.4 Rejestr

Tutaj masz podgląd plików rejestru. System pokazuje następujące informacje. Patrz Rysunek 4-61. Pliki rejestru obejmują: konfigurację, działanie, zarządzanie danymi, alarmy, operacje nagrywania, zarządzanie kontami, czyszczenie dziennika, działania na plikach itp. Optymalizacja ponownego uruchamiania. Trzy typy: normalne ponowne uruchamianie, wyjątkowe ponowne uruchamianie i ponowne uruchamianie w trybie bezpiecznym. 0x02, 0x03, 0x04 w uruchamianiu w trybie bezpiecznym.

- Start time/end time (Czas rozpoczęcia/zakończenia): Wybierz czas rozpoczęcia i czas zakończenia, a następnie kliknij przycisk „Search (Szukaj)”. Na liście zostaną wyświetlone pliki rejestru. Maksymalnie można wyświetlić 100 rejestrów na jednej stronie. Maksymalnie można zapisać 1024 pliki rejestru. Aby wyświetlić więcej wyników, użyj przycisku „Page Up/Down (Następna/Poprzednia strona)” znajdującego się w interfejsie lub na panelu przednim.
- Kopia zapasowa: Wybierz katalog, w którym chcesz zapisać; Kliknij Backup (Kopia zapasowa), aby zapisać pliki rejestru. Po stworzeniu kopii zapasowej pojawi się katalog Log time (Czas rejestru) w ścieżce kopii zapasowej. Kliknij go dwukrotnie, zobaczysz pliki rejestru
- Szczegóły: Kliknij Details (Szczegóły) lub dwukrotnie kliknij pozycję z rejestru, aby zobaczyć informacje szczegółowe. Patrz Rysunek 4-62. Suwak służy do przewijania informacji, a przyciski Page up/Page down do zmiany oglądanych informacji rejestru.

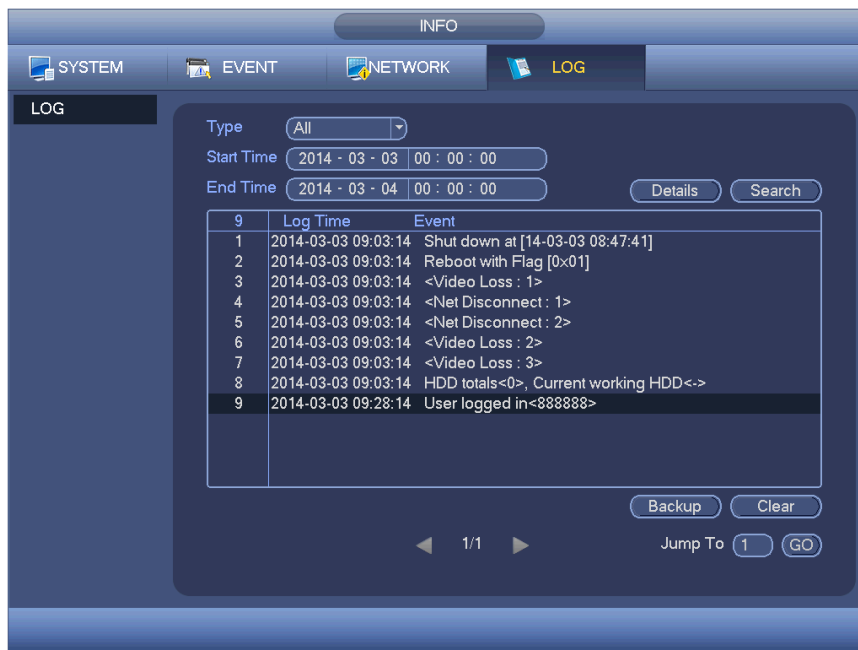

Rysunek 4-61

Wybierz pozycję z listy, kliknij Details (Szczegóły) lub kliknij na pozycję dwukrotnie, aby zobaczyć szczegóły: czas rejestru, typ logowania, użytkownika, adres IP itp. Patrz: Rysunek 4-62.



Rysunek 4-62

Uwaga

- Jeśli nie ma dysku twardego, system obsługuje do 1024 rejestrów.
- Z podłączonym niesformatowanym dyskiem twardym system obsługuje do 5000 rejestrów.
- Z podłączonym sformatowanym dyskiem twardym system obsługuje do 500.000 rejestrów.
- Rejestry systemowe są zapisywane w pamięci systemu. Pozostałe są zapisywane na dysku twardym. W przypadku braku dysku twardego, pozostałe również są zapisywane w pamięci systemu.

- Rejestry są bezpieczne w przypadku formatowania dysku. Usunięcie dysku może spowodować ich utratę.

4.11 Ustawienia

4.11.1 Kamera

4.11.1.1 Zdalne urządzenie (tylko kanał cyfrowy)

Uwaga

Interfejs dostępny po ustawieniu IP kanału zgodnie z rozdziałem 4.11.1.3.5. System obsługuje protokół ONVIF.





4.11.1.1.1 Urządzenie zdalne

W menu głównym: Camera ->Remote (Kamera->Zdalne), przejdziesz do interfejsu przedstawionego na Rysunek 4-63. Tutaj możesz dodać/usunąć urządzenie zdalne i zapoznać się z informacjami na jego temat.

- Szukanie IP: Kliknij, aby wyszukać adres IP. Obejmuje adres IP urządzenia, port, nazwę urządzenia, producenta, typ. Kliknij nazwę, aby odświeżyć kolejność wyświetlania. Kliknij adres IP, system wyświetli adresy IP rosnąco. Kliknij adres IP ponownie, pojawi się ikona, system wyświetla adresy IP malejąco. Możesz klikać inne pozycje, aby wygodnie przeglądać informacje.
- Dodaj: Kliknij, aby połączyć się z wybranym urządzeniem i dodać do listy urządzeń dodanych. Obsługa dodawania partii.

Kiedy wszystkie kanały cyfrowe są podłączone do urządzenia, widoczne jest okno dialogowe.

Nie można dodać nowego urządzenia, jeśli jego IP i port TCP są takie same, jak innego urządzenia znajdującego się na liście.

- Filtr: Do wyświetlania konkretnych urządzeń spośród dodanych.
- Edit (Edytuj): Kliknij przycisk  lub dwukrotnie kliknij urządzenie na liście, aby zmienić ustawienia kanału.
- Delete (Usuń): Wybierz urządzenie z listy dodanych i kliknij , aby je usunąć.
- Status (Stan):  znaczy, że połączenie jest OK, a  oznacza błąd połączenia.
- Delete (Usuń): Wybierz urządzenie z listy dodanych, naciśnij przycisk Delete, system odłączy urządzenie, a następnie usunie je z listy.
- Dodawanie ręczne: Kliknij, aby ręcznie dodać IPC. Numer portu: 37777. Domyślna nazwa użytkownika to admin a hasło to admin.



Rysunek 4-63

Kliknij Manual Add (Dodaj ręcznie); zobaczysz ten interfejs. Patrz Rysunek 4-64.

Numer kanału: Rozwijana lista zawiera numer niepodłączonego kanału. Możesz przejść do Rysunek 4-63, aby ustawić zdalne połączenie kanału.

Uwaga:

- Seria produktów jest kompatybilna z IPC popularnych producentów, takich jak Sony, Hitachi, Axis, Samsung, Dynacolor, Arecont, Onvif i Dahua.
- Domyślny adres IP systemu, o ile inny nie zostanie nadany, to 192.168.0.0. System nie doda obecnego adresu IP.
- Interfejs Manual Add (Dodaj ręcznie) nie pozwala na dodanie dwóch lub więcej urządzeń (Rysunek 4-64). Kliknij OK, system połączy się z danym urządzeniem na wybranym w interfejsie kanale.



Rysunek 4-64

- Filtr: Do filtrowania poszukiwanych urządzeń.
 - Uwaga: wyświetla wszystkie znalezione urządzenia.
 - IPC (Idealny konwerter mocy): Wyświetla wszystkie kamery.
 - DVR: Wyświetla wszystkie urządzenia magazynujące, takie jak NVR, DVR.
- Zmiana IP:

✧ Kliknij , możesz zmienić: adres IP, maskę podsieci i bramę domyślną wybranego urządzenia. Patrz Rysunek 4-65.



Rysunek 4-65

✧ Możesz zaznaczyć kilka urządzeń jednocześnie i kliknąć przycisk edycji . Patrz Rysunek 4-66. Zaznacz pole Batch modify (Modyfikacja partii) i podaj początkowe IP, IP końcowe i domyślną bramę.



Rysunek 4-66

- Eksport IP

System może eksportować listę dodanych urządzeń na urządzenie USB.

Zamontuj urządzenie USB i kliknij przycisk Export (Eksportuj); włączy się interfejs. Patrz Rysunek 4-67.

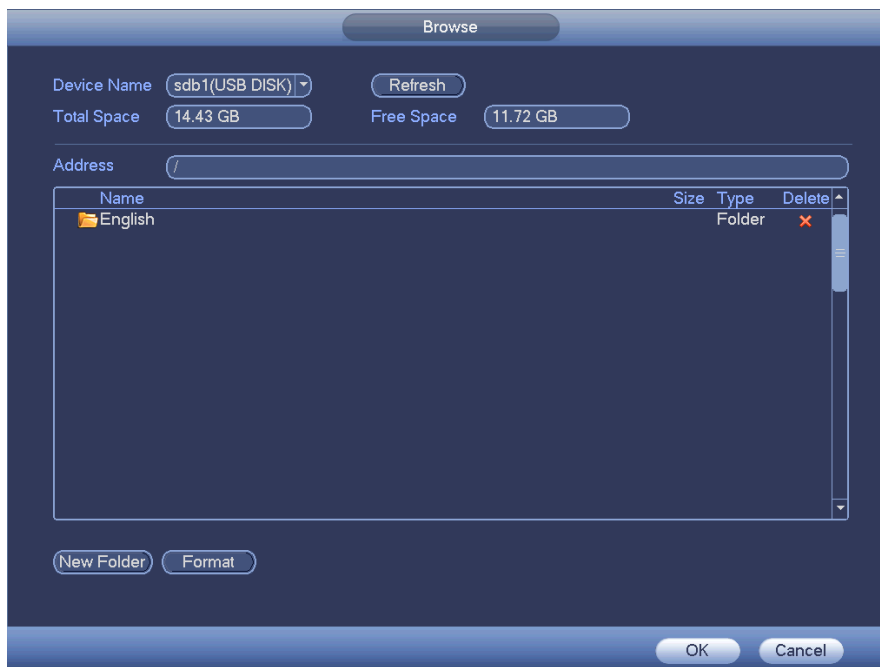

Rysunek 4-67

Wybierz katalog i naciśnij OK. System wyświetli okno dialogowe potwierdzające udany eksport. Kliknij OK, aby wyjść.

Uwaga

Format pliku wyjściowego: .CVS. Plik informacyjny zawiera następujące informacje: adres IP, port, numer kanału zdalnego, producenta, nazwę użytkownika i hasło.

- Import IP

Kliknij przycisk Import, wyświetli się następujący interfejs. Patrz Rysunek 4-68.

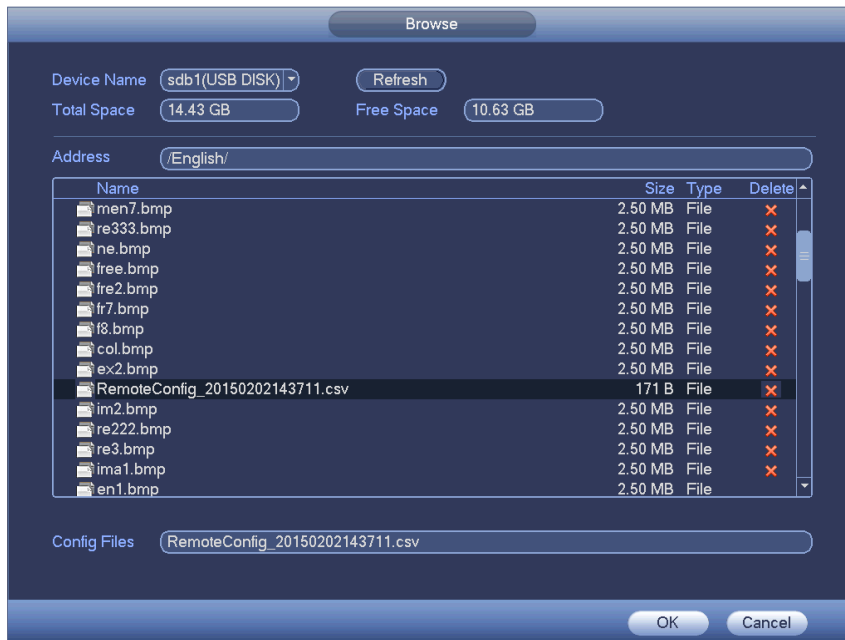

Rysunek 4-68

Wybierz plik do importu i kliknij OK. System wyświetli okno dialogowe potwierdzające udany eksport. Kliknij OK, aby wyjść.

Uwaga:

Jeśli zaimportowane IP powoduje konflikt z obecnym urządzeniem, system wyświetli okno ostrzegawcze. Dwie opcje:

- OK: kliknij OK, system nadpisze zaimportowane ustawienia na dotychczasowe.
- Anuluj: Kliknij Cancel (Anuluj), system doda nowe ustawienia IP.



Ważne

- Eksportowane pliki .CVS można edytować. **Nie zmieniaj formatu pliku; może to skutkować jego uszkodzeniem.**
- Nie obsługuje innych protokołów eksportu/importu.
- Urządzenie eksportujące i importujące powinny mieć ustawiony ten sam język.

4.11.1.1.2 Status kanału

W interfejsie tym wyświetlany jest stan odpowiedniego kanału kamery IP, np. kanału detekcji ruchu, zaniku sygnału, sabotażu, alarmu itp. Zobacz Rysunek 4-69.

- IPC status (Stan kamery IP): : Nieobsługiwane przez kamerę. : Obsługiwane przez kamerę. : Bieżąca kamera zarejestrowała zdarzenie alarmowe.
- Connection status (Stan połączenia): : Połączenie powiodło się. : Połączenie nie powiodło się.
- Refresh (Odśwież): Naciśnij ten przycisk, aby otrzymać najnowsze informacje o stanie kanału kamery.



Rysunek 4-69

4.11.1.1.3 Oprogramowanie układowe

Podgląd adresu IP, kanału, producenta, typu, wersji systemu, SN, wejścia wideo, wejścia audio itp. patrz: Rysunek 4-70.



Rysunek 4-70

4.11.1.2 Obraz

Interfejs kanału analogowego przedstawiono na Rysunek 4-71. Interfejs kanału cyfrowego przedstawiono na Rysunek 4-72.

- Channel (Kanał): Wybierz kanał z listy rozwijanej.
- Saturation (Nasycenie): Regulacja nasycenia wideo. Zakres: 0 do 100. Domyślna wartość: 50. Im wyższa wartość, tym wyższe nasycenie. Wartość nie ma wpływu na poziom jasności wideo. Jeśli wartość jest zbyt wysoka, kolory mogą być zbyt intensywne. Nieprawidłowy balans bieli może zniekształcić szarości. Jeśli wartość jest zbyt niska, obraz może stać się niewyraźny. Zaleca się wartość z przedziału 40-60.
- Brightness (Jasność): Funkcja służy do regulacji jasności ekranu monitora. Zakres: 0 do 100. Domyślna wartość: 50. Im większa liczba, tym jaśniejszy obraz. Podanie wartości spowoduje kodyfikację jasności wideo. Możesz skorzystać z tej funkcji, gdy cały obraz wideo jest zbyt ciemny lub zbyt jasny. Jeśli wartość jest zbyt wysoka, obraz może stać się niewyraźny. Zaleca się wartość z przedziału 40-60.
- Contrast (Kontrast): Regulacja kontrastu wideo. Zakres: 0 do 100. Domyślna wartość: 50. Im większa liczba, tym większy kontrast. Funkcja przydaje się, gdy jasność jest w porządku, ale kontrast nie jest idealny. Jeśli wartość jest zbyt niska, obraz może stać się niewyraźny. Jeśli wartość jest zbyt wysoka, ciemne obszary mogą być niedoświetlone, a jasne - prześwietlone. Zaleca się wartość z przedziału 40-60.
- Ostrość: Wartość określająca krawędź wideo. Zakres: 0 do 100. Im wyższa, tym ostrzejsza krawędź wideo. Jeśli wartość jest zbyt wysoka, występują zakłócenia. Domyślna wartość to 50. Zaleca się ustawienie wartości z przedziału od 40 do 60.
- Mirror (Odbicie lustrzane): Funkcja służy do zamiany górnej i dolnej krawędzi obrazu wideo. Domyślnie: wyłączone.
- Flip (Przerzut): Do odwrócenia obrazu lewo-prawo. Domyślnie: wyłączone.
- BLC: Funkcja obejmuje kilka opcji: BLC/WDR/HLC/OFF (BLC/WDR/HLC/WYŁ.).
- ◇ BLC: Funkcja służy do automatycznego dostosowania ekspozycji do otoczenia tak, aby najciemniejsze obszary obrazu stały się wyraźniejsze.
- ◇ WDR: Dla sceny WDR funkcja ta może obniżyć jasność mocno oświetlonych obszarów i zwiększyć jasność ciemniejszych obszarów. Oba obszary będą równocześnie wyraźnie widoczne. Zakres: 1 do 100. Kiedy przełączasz kamerę z trybu no-WDR na tryb WDR, system może stracić kilka sekund nagrania.
- ◇ HLC: Po włączeniu funkcji HLC urządzenie może zmniejszyć jasność najjaśniejszego obszaru według poziomu HLC. Może zmniejszyć obszar poświaty i jasność całego nagrania.
- ◇ OFF (WYŁ.): Wyłączanie funkcji BLC. Domyślnie funkcja jest wyłączona.
- Profile (Profil): Regulacja balansu bieli. Wartość nie ma wpływu na poziom odcieni wideo. Domyślnie funkcja jest wyłączona. Możesz wybrać inny rodzaj sceny: automatyczny, słońce, zachmurzenie, dom, biuro, noc, wyłączona itp., aby wideo miało możliwie najwyższą jakość.
- ◇ Tryb automatyczny: Automatyczny balans bieli jest włączony. System automatycznie kompensuje temperaturę barw, aby wideo miało odpowiednią kolorystykę.
- ◇ Słońce: Progi balansu bieli w trybie słonecznym.
- ◇ Noc: Progi balansu bieli w trybie nocnym.
- ◇ Własne: Możesz ustawić wzmocnienie kanału niebieskiego/czerwieni. Zakres: od 0 do 100.
- Day/night (Dzień/noc). Funkcja służy do ustawienia przełączania pomiędzy trybem kolorowym a czarno-białym. Domyślne ustawienie to tryb automatyczny.

- ✧ Kolor: Urządzenie generuje wideo w kolorze.
- ✧ Tryb automatyczny: Urządzenie zależnie od możliwości (jasności i obecności/braku promieni podczerwonych) automatycznie wybiera, czy obraz będzie kolorowy czy czarno-biały.
- ✧ Czarno-białe: Urządzenie generuje czarno-białe wideo.
- ✧ Sensor (Czujnik): Funkcja służy do ustawienia podłączonego zewnętrznego promiennika podczerwieni.
- Wyostrenie obrazu: Służy do wyostrania obrazu. Im wyższa wartość, tym ostrzejszy obraz. Zakłócenia mogą stać się zbyt duże.
- 2D NR (Redukcja szumu 2D): Do przetwarzania zakłóceń pojedynczego obrazu. Wideo może stać się bardziej stonowane. Im wyższa wartość, tym lepszy efekt.
- 3D NR: do obróbki wielu klatek (co najmniej dwóch). Wykorzystuje informacje z sąsiadujących klatek, aby zmniejszyć zakłócenia. Im wyższa wartość, tym lepszy efekt.



Rysunek 4-71



Rysunek 4-72

4.11.1.3 Kodowanie

Ustawienie strumienia bitów wideo, obrazu, ustawień nakładania itp.

4.11.1.3.1 Wideo

Ustawienia wideo obejmują: Patrz Rysunek 4-73.

- Channel (Kanał): Wybierz dowolny kanał.
- SVC: SVC oznacza Scalable Video Coding. Zaznacz pole, aby włączyć tę funkcję. W trakcie transmisji przez sieć system usuwa zbędne klatki w przypadku niedostatecznej przepustowości sieci lub niskiej wydajności dekodowania. Gwarantuje to jakość wideo i płynność transmisji.
- Type (Typ): Wybierz z listy rozwijanej. Dostępne są trzy opcje: „Regular/Motion detect/Alarm (Zwykłe/Detekcja ruchu/Alarmowe)”. Można ustawić różne parametry kodowania dla różnych typów nagrywania.
- Compression (Kompresja): System obsługuje H.264H, H.264, H.264B i MJPEG.
 - ✧ H.264H: Jest to algorytm wysokiego stopnia kodowania. Cechuje się wysokim współczynnikiem kompresji. Umożliwia kodowanie wysokiej jakości przy niskiej przepustowości. Zalecamy jego stosowanie.
 - ✧ H.264 to standardowy algorytm kompresyjny.
 - ✧ H.264B to podstawowy algorytm. Oferuje niski stopień kompresji. Wymaga wyższej przepustowości dla zapewnienia tej samej jakości.
- Resolution (Rozdzielczość): System obsługuje różne rozdzielczości, do wyboru z rozwijanego menu. Uwaga, opcje mogą różnić się w zależności od serii.
- Frame rate (Częstotliwość odświeżania): Zakres częstotliwości odświeżania to od 1fps do 25fps w trybie NTSC i od 1fps do 30fps w trybie PAL.
- Bit rate type (Typ szybkości transmisji bitów): System obsługuje dwa typy: CBR i VBR. W trybie VBR można ustawić jakość obrazu wideo.
- Quality (Jakość): Dostępnych jest sześć poziomów jakości od 1 do 6. Szósty poziom to najwyższa jakość obrazu.

- Video/audio (Obraz wideo/dźwięk): Służy do włączania lub wyłączenia obrazu wideo/dźwięku.
- Format audio: Wybierz z listy rozwijanej. Dostępne są trzy opcje: G711a/G711u/PCM.
- Źródło audio: Wybierz z listy rozwijanej. Dwie możliwości: normalne/HDCVI. W trybie normalnym sygnał audio pochodzi z portu wejścia audio. W trybie HDCVI sygnał audio pochodzi z przewodu koncentrycznego kamery.
- Częstotliwość próbkowania audio: Częstotliwość próbkowania audio oznacza częstotliwość próbkowania na sekundę. Dostępne opcje: 8/16/32K. Im wyższa wartość, tym bardziej naturalny i lepszy dźwięk. Domyślna wartość: 8K.



Rysunek 4-73

4.11.1.3.2 Zdjęcie

W interfejsie tym można ustawić tryb i częstotliwość wykonywania zdjęć oraz ich rozmiar i jakość. Patrz Rysunek 4-74.

- Snapshot mode (Tryb wykonywania zdjęć): Dostępne są dwa tryby: „Regular (Zwykły)” i „Trigger (Wyzwalacz)”. Po ustawieniu trybu czasowego należy ustalić częstotliwość robienia zdjęć. Jeśli wybrano tryb wyzwalacza, należy także ustawić czynność aktywującą wyzwalacz.
- Rozmiar obrazu: Funkcja służy do ustawienia rozmiaru zdjęcia.
- Jakość obrazu: Funkcja służy do ustawienia jakości zdjęcia. Zakres: 1 do 6.
- Interval (Interwał): Funkcja służy do ustawienia interwału czasowego (harmonogramu) pomiędzy wykonywaniem zdjęć.



Rysunek 4-74

4.11.1.3.3 Nakładanie

Interfejs nakładania: Rysunek 4-75.

- **Cover area (Zasłonięty obszar):** Tutaj możesz ustawić obszar. Przeciągnij kursor myszy, aby ustawić odpowiednią wielkość obszaru. W trybie jednokanałowego obrazu wideo system obsługuje maks. 4 obszary w jednym kanale.
- **Podgląd/monitorowanie:** dwa typy strefy prywatności. „Preview (Podgląd)” i „Monitor (Monitorowanie)”. Typ „Preview (Podgląd)” oznacza, że strefa prywatności nie może być oglądana przez użytkownika wówczas, gdy system pracuje w trybie podglądu. Typ „Monitor (Monitorowanie)” oznacza, że strefa prywatności nie może być oglądana przez użytkownika wówczas, gdy system pracuje w trybie monitorowania.
- **Time display (Wyświetlanie czasu):** Funkcja służy do ustawienia wyświetlania czasu podczas odtwarzania. Kliknij przycisk „Set (Ustaw)”, a następnie przeciągnij tytuł na odpowiednią pozycję na ekranie. System obsługuje jednoczesne wyświetlanie czasu i kanału.
- **Channel display (Wyświetlanie kanału):** Funkcja służy do ustawienia wyświetlania numeru kanału podczas odtwarzania. Kliknij przycisk „Set (Ustaw)”, a następnie przeciągnij tytuł na odpowiednią pozycję na ekranie. System obsługuje jednoczesne wyświetlanie czasu i kanału.
- **Copy (Kopiuj):** Po zakończeniu konfiguracji można kliknąć przycisk „Copy (Kopiuj)”, aby skopiować bieżącą konfigurację i zastosować do innego kanału/kanałów. Interfejs kopiowania przedstawiono na Rysunek 4-76. Numer bieżącego kanału jest podświetlony na szaro. Zaznacz numer, aby wybrać kanał lub zaznacz opcję „All (Wszystkie)”. Aby zakończyć konfigurację, kliknij przycisk „OK” w interfejsie przedstawionym na Rysunek 4-76 i na Rysunek 4-75.

Podświetl ikonę , aby wybrać odpowiednią funkcję.



Rysunek 4-75

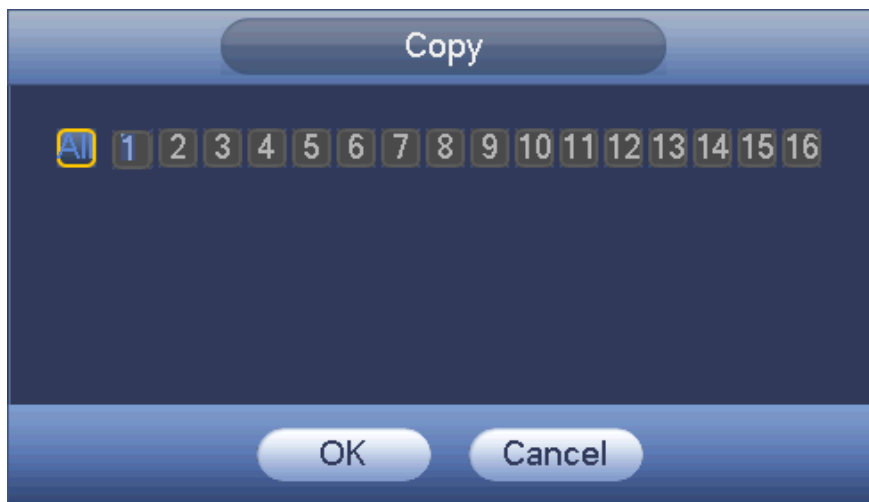

Rysunek 4-76

4.11.1.3.4 Nazwa kanału

Interfejs służy do zmiany nazwy kanału. Nazwa może się składać maks. z 31 znaków. Patrz Rysunek 4-77.



Rysunek 4-77

4.11.1.3.5 Typ kanału

- Ta funkcja jest obsługiwana tylko przez niektóre modele. Niektóre serie produktów obsługują złącza analogowe w rozdzielczości standard definition/złącza analogowe HD/złącza kamer sieciowych, a niektóre serie obsługują tylko złącza analogowe HD /złącza kamer sieciowych.
- Dla sygnałów HDCVI i analogowego SD system może automatycznie rozpoznać typ kanału, nie trzeba uruchamiać ponownie. Dla kanałów analogowych: interfejs wyświetla tylko typ kanału. Jeśli używasz HDCVI, możesz zmienić typ przewodu (koncentryczny/UTP).
- Jeśli nie ma połączenia wideo dla kanału analogowego, wyświetla dane o poprzednim połączeniu. Po podłączeniu kamery może automatycznie wyświetlać typ aktualnego połączenia.

Ustawienia typu kanału. Każdy z kanałów obsługuje połączenie z kamerą analogową (analogową standard definition/HDCVI)/kamerą sieciową. Aby aktywować ustawienia, należy zresetować rejestrator. Połączenie kamery sieciowej będzie realizowane na ostatnim kanale. Dla produktów z 16 (lub więcej)

kanałami, kliknij , aby przejść na kolejną stronę. Patrz Rysunek 4-78.



Rysunek 4-78

Ważne

Funkcja Add/cancel IP CAM (Dodaj/usuń kamerę IP) dotyczy tylko wybranych produktów serii 4/8/16-kanalowych.

- Dodaj kamerę IP CAM: Kliknij; możesz dodać X kanałów IP. Gdzie X to liczba kanałów produktu, np. 4/8/16 (dla produktów serii HCVR5416L, kliknij aby dodać 16 kanałów IP). System wymaga ponownego uruchomienia w celu aktywacji ustawień. Patrz Rysunek 4-79.



Rysunek 4-79

Przykładowo, czterokanałowe urządzenie analogowe HCVR5404L, po przełączeniu A/D może obsługiwać do kanałów 4 analogowych i 4 kanałów IP. W trybie 3+1 (3 kanały analogowe +1 kanał IP),

kliknij **Add IP CAM**, system przejdzie w tryb 3+5 (3 kanały analogowe+5 IP).

- Anuluj kamerę IP: Kliknij, aby anulować kanał IP. System wymaga ponownego uruchomienia w celu zastosowania ustawień początkowych.



Rysunek 4-80

4.11.1.3.6 Aktualizacja

Aktualizacja kamery.

Main menu->Settings->Camera->Remote upgrade (Menu główne -> Ustawienia -> Kamera -> Zdalna aktualizacja) - interfejs przedstawiono poniżej. Patrz Rysunek 4-81.

Kliknij przycisk „Browse (Przeglądaj)” i wybierz plik uaktualnienia. Następnie wybierz kanał (lub wybierz filtr typu urządzenia, aby jednocześnie wybrać kilka urządzeń).

Aby rozpocząć aktualizację, kliknij przycisk Start upgrade (Rozpocznij aktualizację). Po zakończeniu uaktualnienia wyświetli się odpowiednie okno dialogowe.



Rysunek 4-81

4.11.2 Sieć

4.11.2.1 TCP/IP

Interfejs jednego adaptera sieciowego przedstawiono na Rysunek 4-82, a podwójnego adaptera sieciowego przedstawiono na Rysunek 4-83

- Tryb sieciowy: Tryb ten obejmuje funkcje: „Multiple-address (Tryb wieloadresowy)”, „Fault Tolerance (Odporność na awarie sieci)” i „Load balancing (Równoważenie obciążenia)”.

- ✧ Multiple-address mode (Tryb wieloadresowy): karty eth0 i eth1 działają niezależnie. Za pośrednictwem kart eth0 lub eth1 można korzystać z usług, np. HTTP, RTP. Zazwyczaj trzeba ustawić jedną kartę domyślną (domyślnie: eth0) aby żądać od urządzenia automatycznych usług sieciowych takich jak DHCP, e-mail, FTP itp. W trybie wieloadresowym stan sieciowy wyświetlany jest jako niedostępny, kiedy karta jest wyłączona.
- ✧ Network fault-tolerance (Odporność na awarie sieci): W trybie tym urządzenie korzysta z portu bond0 do komunikacji z urządzeniami zewnętrznymi. Można ustawić jeden adres IP hosta. Jednocześnie należy ustawić jedną kartę główną. Zazwyczaj działa tylko jedna karta (karta główna). System może włączyć kartę alternatywną wówczas, gdy karta główna nie działa poprawnie. System wyświetla informację o braku połączenia z siecią wówczas, gdy obie karty sieciowe nie są podłączone do sieci. Należy pamiętać, iż obie karty powinny znajdować się w tej samej sieci LAN.
- ✧ Load balance (Równoważenie obciążenia): W trybie tym urządzenie korzysta z portu bond0 do komunikacji z urządzeniem zewnętrznym. Obie karty eth0 i eth1 działają i pomiędzy nie rozkładane jest obciążenie sieci. Obciążenie sieci jest rozkładane w miarę równomiernie. System wyświetla informację o braku połączenia z siecią wówczas, gdy obie karty sieciowe nie są podłączone do sieci. Należy pamiętać, iż obie karty powinny znajdować się w tej samej sieci LAN.

- Default Network Card (Domyślna karta sieciowa): Po włączeniu trybu eth0/eth1/bond0 (opcjonalnie) po włączeniu funkcji wielodostęp
- Main Network Card (Główna karta sieciowa): Wybierz eth0/eth1 (opcjonalnie). Następnie aktywuj wielodostęp.

Uwaga: Niektóre serie obsługują trzy powyższe konfiguracje i takie funkcje jak wielodostęp, fault-tolerance i równoważenie obciążenia.

- IP Version (Wersja protokołu IP): Dostępne są 2 opcje: IPv4 i IPv6. W tej chwili system obsługuje oba formaty adresu IP i można użyć ich do połączenia się z Internetem.
- MAC address (Adres MAC): Dzięki tej funkcji host w sieci LAN może otrzymać unikatowy adres MAC. Służy on do uzyskania dostępu do sieci LAN. Jest to adres tylko do odczytu.
- IP address (Adres IP): Użyj przycisku w górę/w dół (▲▼) lub wprowadź odpowiednie liczby, aby ustawić adres IP. Następnie można ustawić odpowiednią maskę podsieci i bramę domyślną.
- Default gateway (Brama domyślna): Opcja ta służy do wprowadzenia adresu bramy domyślnej. Należy pamiętać, iż system musi sprawdzić poprawność wszystkich adresów IPv6. Adres IP oraz brama domyślna muszą posiadać taki sam adres sieci. Oznacza to, iż prefiks podsieci powinien mieć taką samą długość i składać się z takiego samego ciągu znaków.
- DHCP: Funkcja ta służy do automatycznego wyszukiwania adresu IP. Po włączeniu funkcji DHCP nie można modyfikować adresu IP/maski podsieci/bramy. Wartości te są ustawiane przez funkcję DHCP. Jeśli nie włączono funkcji DHCP, wartość adresu IP/maski podsieci/bramy będzie wynosić zero. Aby wyświetlić informacje o bieżącym adresie IP, należy wyłączyć funkcję DHCP. Ponadto podczas działania protokołu PPPoE nie można modyfikować adresu IP/maski podsieci/bramy.
- MTU: Funkcja służy do ustawienia wartości MTU dla karty sieciowej. Dostępne wartości mieszczą się w zakresie od 1280 do 7200 bajtów. Ustawienie domyślne to 1500 bajtów. Należy pamiętać, iż modyfikacja wartości MTU może spowodować ponowne uruchomienie karty sieciowej i zerwanie połączenia z siecią. Innymi słowy, modyfikacja wartości MTU może mieć wpływ na bieżącą usługę sieciową. Po wprowadzeniu zmian w konfiguracji MTU system wyświetli okno dialogowe w celu potwierdzenia wprowadzonych zmian. Kliknij przycisk „OK”, aby potwierdzić zmiany i ponownie uruchomić urządzenie lub kliknij przycisk „Cancel (Anuluj)”, aby przerwać wprowadzanie bieżących zmian. Przed wprowadzeniem zmian możesz sprawdzić MTU bramki; MTU rejestratora musi być równe lub niższe niż MTU bramki. Dzięki temu można zmniejszyć pakiety i poprawić wydajność transmisji sieciowej.

Poniższe wartości MTU mają jedynie charakter orientacyjny.

- ◇ 1500: Maksymalna wielkość pakietów danych przekazywanych za pośrednictwem sieci Ethernet oraz domyślne ustawienie. Jest to typowa konfiguracja wówczas, gdy użytkownik nie korzysta z protokołu PPPoE lub sieci VPN. Jest to domyślne ustawienie niektórych routerów, przełączników lub kart sieciowych.
- ◇ 1492: Zalecana wartość dla protokołu PPPoE.
- ◇ 1468: Zalecana wartość dla protokołu DHCP.
- Preferred DNS server (Preferowany serwer DNS): Adres IP serwera DNS.
- Alternate DNS server (Alternatywny serwer DNS): Alternatywny adres serwera DNS.
- Transfer mode (Tryb przesyłania): Funkcja ta służy do ustawienia jako priorytetu przesyłania płynnego obrazu wideo/obrazu wideo w wysokiej jakości.

- LAN download (Pobieranie za pośrednictwem sieci LAN): Po włączeniu tej funkcji system w pierwszej kolejności przetworzy pobrane dane. Prędkość pobierania jest 1,5 x lub 2,0 x większa od normalnej prędkości.
- LAN download (Pobieranie za pośrednictwem sieci LAN): Po włączeniu tej funkcji system w pierwszej kolejności przetworzy pobrane dane. Prędkość pobierania jest 1,5 x lub 2,0 x większa od normalnej prędkości.

Po zakończeniu konfiguracji kliknij przycisk „Save (Zapisz)”. System wróci do poprzedniego menu.



Rysunek 4-82



Rysunek 4-83

4.11.2.2 Połączenie

Interfejs konfiguracji połączenia przedstawiono na Rysunek 4-84.

- Max connection (Maks. liczba połączeń): system obsługuje maksymalnie 128 użytkowników. Wartość 0 oznacza, iż nie ma żadnych ograniczeń dla liczby połączeń.
- TCP port (Port TCP): Domyślna wartość: 37777.
- UDP port (Port UDP): Domyślna wartość: 37778.
- HTTP port (Port HTTP): Domyślna wartość: 80.
- HTTPS port (Port HTTPS): Domyślna wartość: 443.
- RTSP port (Port RTSP): Domyślna wartość: 554.

Ważne: Po wprowadzeniu i zapisaniu zmian w konfiguracji dowolnego z powyższych czterech portów konieczne jest ponowne uruchomienie systemu. Należy upewnić się, iż nie występuje konflikt numerów portów.



Rysunek 4-84

4.11.2.3 WIFI

Interfejs sieci WiFi przedstawiono poniżej. Patrz Rysunek 4-85.

- Automatyczne łączenie z WIFI: Zaznacz pole, aby system automatycznie łączył się do poprzedniego hotspota WIFI.
- Refresh (Odśwież): Naciśnij ten przycisk, aby ponownie przeszukać listę punktów dostępu do sieci. Informacje takie, jak hasło zostaną dodane automatycznie, jeśli zostały wcześniej ustawione.
- Disconnect (Rozłącz): Naciśnij ten przycisk, aby przerwać połączenie z siecią.
- Connect (Połącz): Naciśnij ten przycisk, aby połączyć się z punktem dostępu do sieci. Jeśli urządzenie jest połączone z siecią za pośrednictwem innego punktu dostępu, należy przerwać bieżące połączenie, a następnie połączyć się z nowym punktem dostępu.



Rysunek 4-85

- **WiFi working status (Stan połączenia z siecią WiFi):** W interfejsie tym wyświetlają się informacje na temat bieżącego stanu połączenia z siecią WiFi.

Uwaga:

- Po pomyślnym nawiązaniu połączenia w prawym górnym rogu interfejsu podglądu wyświetli się ikona połączenia z siecią WiFi.
- Jeśli jako typ uwierzytelnienia punktu dostępu do sieci WiFi wybrano standard WEP, w interfejsie wyświetli się informacja „AUTO (AUTOMATYCZNE)”, ponieważ urządzenie nie może wykryć swojego typu szyfrowania.
- System nie obsługuje typów uwierzytelnienia WPA i WPA2. W przypadku wybrania tych typów uwierzytelnienia i szyfrowania interfejs może nie wyświetlać się prawidłowo.

Po udanym połączeniu urządzenia do WiFi, możesz zobaczyć nazwę, adres IP, maskę podsieci, bramkę domyślną itp. hotspota.

4.11.2.4 3G/4G

Interfejs konfiguracji 3G/4G przedstawiono poniżej. Patrz Rysunek 4-86.

Aby uzyskać informacje na temat parametrów, należy zapoznać się z poniższymi wskazówkami.

- Okienko 1: Wyświetli siłę sygnału 3G/4G po aktywacji funkcji 3G/4G.
- Okienko 2: Wyświetli informacje o konfiguracji modułu 3G/4G po aktywacji funkcji 3G/4G.
- Okienko 3: Wyświetli informacje o statusie modułu 3G/4G po aktywacji funkcji 3G/4G.

Pole to służy do wyświetlania informacji na temat intensywności bieżącego sygnału sieci bezprzewodowej, np. EVDO, CDMA1x, WCDMA, WCDMA, EDGE itp.

- **Moduł 3G/4G:** Pole to służy do wyświetlenia nazwy bieżącej karty sieci bezprzewodowej.
- **Włącz/Wyłącz 3G/4G:** Zaznacz, aby włączyć moduł 3G/4G.

- Network type (Typ sieci): Różne moduły 3G/4G obsługują różne typy sieci. Typ sieci można wybrać zgodnie z własnymi wymaganiami.
- APN: Jest to serwer sieci bezprzewodowej. Funkcja ta służy do ustawienia metody dostępu do sieci bezprzewodowej.
- AUTH: Jest to tryb uwierzytelnienia. Funkcja ta obsługuje protokoły PAP/CHAP.
- Dial number (Numer dostępu): Podaj numer sieci 3G/4G otrzymany od dostawcy usług internetowych.
- User name (Nazwa użytkownika): Nazwa użytkownika do logowania do sieci 3G/4G.
- Hasło: Hasło do logowania do sieci 3G/4G.
- Pulse interval (Interwał między impulsami): Możesz ustawić czas łączenia się z siecią. Po wyłączeniu strumienia extra rozpoczyna się czas łączenia. Przykładowo, jeśli podasz 5 sekund, czas połączenia 3G/4G będzie wynosić 5 sekund. Po przekroczeniu tego czasu urządzenie automatycznie przerwie połączenie. Brak extra strumienia, połączenie 3G/4G jest aktywne cały czas. **Jeśli alive time wynosi 0, wtedy połączenie z siecią 3G/4G jest cały czas aktywne.**
- Dial (Połącz): Tutaj możesz ręcznie włączyć lub wyłączyć łączność 3G/4G.
- Sieć bezprzewodowa 3G/4G: Opcja ta służy do wyświetlania stanu sieci bezprzewodowej, karty SIM i połączenia. Jeśli połączenie 3G/4G jest OK, możesz sprawdzić adres IP urządzenia przydzielany automatycznie przez sieć.

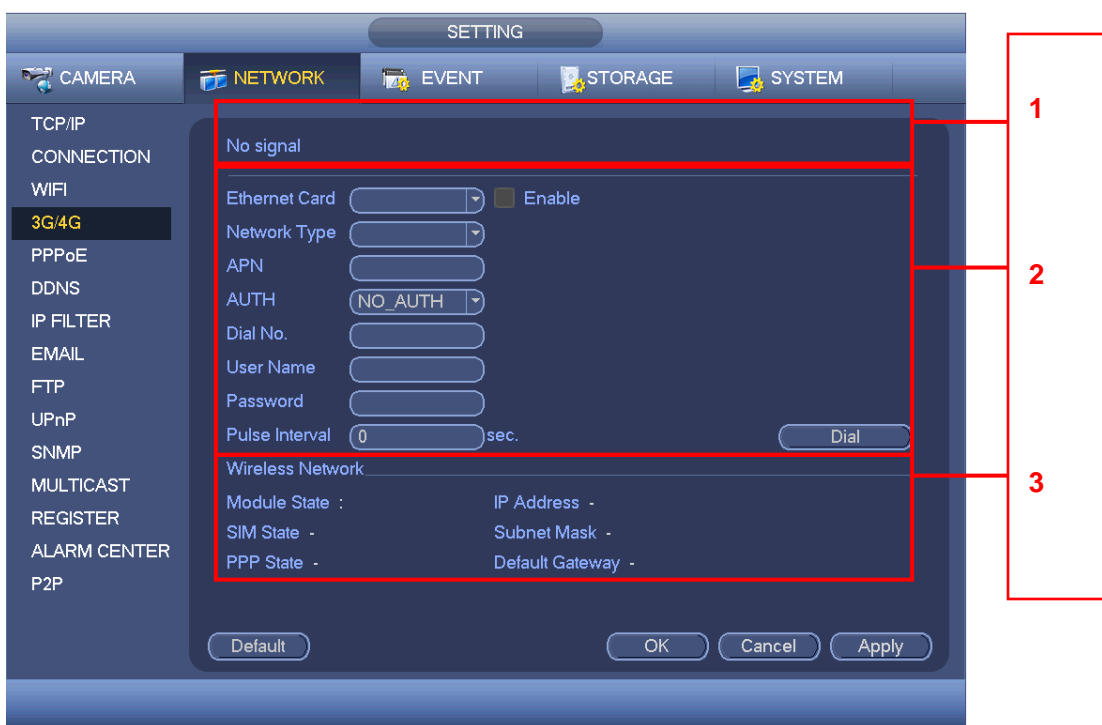

Rysunek 4-86

4.11.2.5 PPPoE

Interfejs funkcji PPPoE przedstawiono na Rysunek 4-87.

W polu „PPPoE name (Nazwa PPPoE)” i „PPPoE password (Hasło PPPoE)” wprowadź nazwę i hasło otrzymane od dostawcy usług internetowych.

Kliknij przycisk „Save (Zapisz)”. Aby aktywować konfigurację, należy ponownie uruchomić system.

Po ponownym uruchomieniu rejestrator automatycznie połączy się z Internetem. IP w PPPoE dla rejestratora ma wartość dynamiczną. Przejdź do tego adresu IP, aby uruchomić interfejs sieciowy rejestratora NVR.

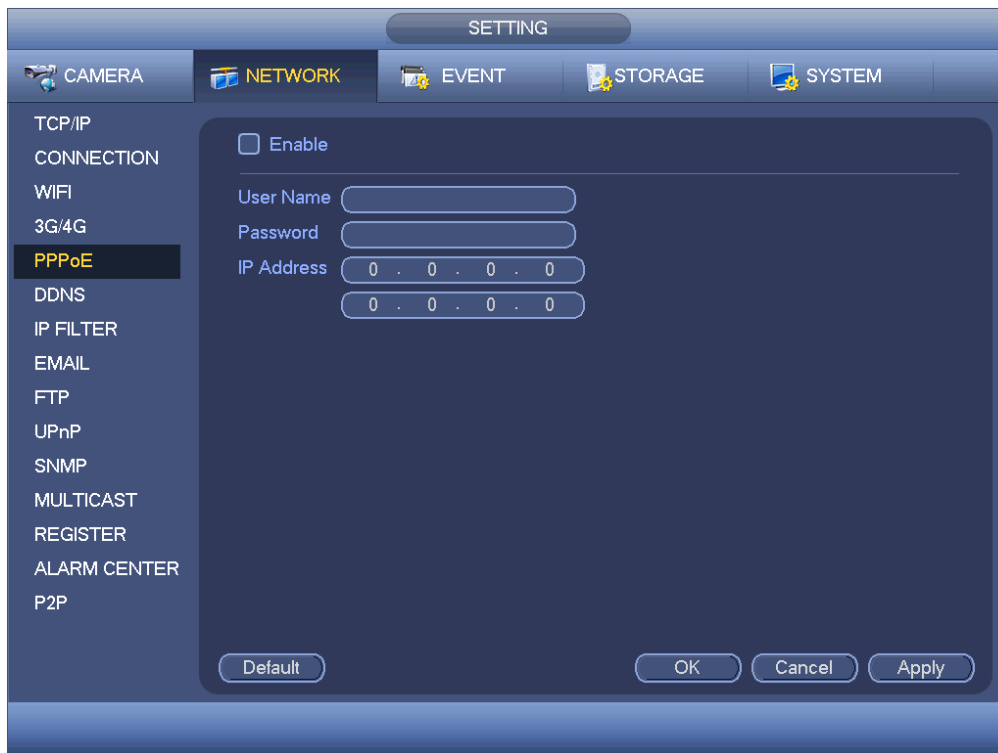

Rysunek 4-87

4.11.2.6 Konfiguracja DDNS

Interfejs konfiguracji DDNS przedstawiono na Rysunek 4-88.

Aby móc korzystać z funkcji DDNS, wymagany jest komputer ze stałym adresem IP, dostępem do Internetu i oprogramowaniem DDNS. Innymi słowy mówiąc, komputer ten działa jako serwer DNS (domain name server - serwer nazw domenowych).

W sieciowym interfejsie DDNS wybierz typ DDNS i zaznacz pozycję „Enable (Włącz)”. Następnie wprowadź nazwę PPPoE otrzymaną od dostawcy usług internetowych oraz adres IP serwera (komputer z oprogramowaniem DDNS). Kliknij przycisk „Save (Zapisz)”, a następnie ponownie uruchom system. Kliknij przycisk „Save (Zapisz)”. Wyświetli się monit z informacją, iż do aktywacji wszystkich ustawień wymagane jest ponowne uruchomienie systemu.

Po ponownym uruchomieniu systemu otwórz przeglądarkę internetową IE i wprowadź poniższy adres:

[http://\(adres IP serwera DDNS\)/\(nazwa wirtualnego katalogu\)/webtest.htm](http://(adres IP serwera DDNS)/(nazwa wirtualnego katalogu)/webtest.htm)

Np. http://10.6.2.85/DVR_DDNS/webtest.htm.)

Teraz możesz otworzyć stronę internetową wyszukiwania serwera DDNS.



Rysunek 4-88

Dostępne typy DDNS obejmują: CN99 DDNS, NO-IP DDNS, Dahua DDNS, Dyndns DDNS i sysdns DDNS. Wszystkie powyższe typy DDNS mogą być obsługiwane jednocześnie i można je wybrać zgodnie z własnymi wymaganiami.

Funkcja prywatnego DDNS jest obsługiwana podczas korzystania ze specjalnego serwera DDNS oraz specjalnego oprogramowania PSS (Professional Surveillance Software - Profesjonalne oprogramowanie do monitorowania).

Wprowadzenie do funkcji Dahua DDNS i klienta DDNS

1) Wprowadzenie i informacje ogólne

Adres IP urządzenia nie jest stały, jeśli użytkownik korzysta z routera ADSL do połączenia z Internetem. Funkcja DDNS umożliwia połączenie z rejestratorem przez domenę z zarejestrowaną nazwą. W przeciwieństwie do zwykłej funkcji DDNS, funkcja Dahua DDNS obsługuje urządzenie producenta wraz z dodanymi rozszerzeniami.

2) Wprowadzenie do funkcji

Klient Dahua DDNS spełnia te same funkcje, co inni klienci DDNS. Umożliwia on powiązanie nazwy domeny z adresem IP. W tej chwili bieżący serwer DDNS obsługuje tylko urządzenia firmy Dahua. Należy regularnie odświeżać powiązanie pomiędzy domeną a adresem IP. Do rejestracji na serwerze nie są wymagane nazwa użytkownika, hasło lub identyfikator. Jednocześnie każde urządzenie posiada opcję domyślnej nazwy domeny (generowanej na podstawie adresu MAC). Można także ustawić niestandardową nazwę domeny (nazwa ta nie jest zarejestrowana).

3) Działanie

Przed skorzystaniem z usługi Dahua DDNS należy ją włączyć oraz ustawić odpowiedni adres serwera, wartość portu oraz nazwę domeny.

- Server address (Adres serwera): www.dahuaddns.com
- Port number (Numer portu): 80
- Domain name (Nazwa domeny): Dostępne są dwa tryby: Domyślna nazwa domeny i niestandardowa nazwa domeny.

Oprócz domyślnej nazwy domeny używanej do rejestracji, można także skorzystać z niestandardowej nazwy domeny (można wprowadzić własną nazwę domeny). Po pomyślnie zakończonej rejestracji nazwy domeny można używać do zalogowania zarejestrowanego urządzenia do serwera.

- User name (Nazwa użytkownika): Funkcja ta jest opcjonalna. W polu tym można wpisać swój standardowy adres e-mail.

Ważne

- Nie należy rejestrować się zbyt często. Odstęp pomiędzy dwiema rejestracjami powinien wynosić więcej niż 60 sekund. Zbyt wiele prób rejestracji może spowodować przeciążenie serwera.
- Jeśli nazwa domeny nie była używana przez rok, może ona zostać unieważniona. Jeśli ustawienia adresu e-mail są prawidłowe, użytkownik otrzyma wcześniej wiadomość e-mail z informacją o unieważnieniu.

4.11.2.7 Filtr adresów IP

4.11.2.7.1 Uprawnienia dostępu

Z Main menu->Settings->Network->IP Filter->Access right (Menu główne -> Ustawienia -> Sieć->Filtr IP->Uprawnienia dostępu) możesz przejść do tego interfejsu. Patrz Rysunek 4-89.

Do poniższej listy można dodać adres IP. Lista obsługuje maksymalnie 64 adresy IP. System obsługuje poprawne adresy w formacie IPv4 i IPv6. **Należy pamiętać, iż system musi sprawdzić poprawność wszystkich adresów IPv6 i wprowadzić optymalizacje.**

Po włączeniu funkcji zaufanej witryny jedynie adresy IP z listy poniżej mogą połączyć się z rejestratorem.

Jeśli włączysz funkcję blokowania strony, adresy IP z listy nie będą mogły połączyć się z rejestratorem.

- Enable (Włącz): Zaznacz to pole wyboru, aby następnie zaznaczyć pole wyboru „Trusted sites (Zaufane strony)” lub „Blocked sites (Zablokowane strony)”. Jeśli pole wyboru „Enable (Włącz)” wyświetla się jako szare, powyższe dwa tryby nie są dostępne.
- Type (Typ): Z listy rozwijanej można wybrać „Trusted site (Zaufana strona)” lub „Blacklist (Zablokowana strona)”. W poniższym polu wyświetli się adres IP.
- Start address/end address (Adres początkowy/końcowy): Wybierz jeden typ stron z listy rozwijanej, a następnie wprowadź adresy IP w polach adres startowy i adres końcowy. Kliknij przycisk „Add IP address (Dodaj adres IP)” lub „Add IP section (Dodaj sekcję IP)”, aby dodać.
 - a) Domyślny stan nowo dodanego adresu IP to włączony. Usuń symbol \surd występujący przed pozycją, aby usunąć bieżącą pozycję z listy.
 - b) System obsługuje maks. 64 pozycje.
 - c) Pole adresu obsługuje adresy w formacie IPv4 lub IPv6. Struktura adresów w formacie IPv6 może zostać zoptymalizowana. Na przykład system może zoptymalizować strukturę adresu aa:0000: 00: 00aa: 00aa: 00aa: 00aa: 00aa jako aa:: aa: aa: aa: aa: aa: aa.
 - d) System automatycznie usunie spacje występujące przed lub po nowo dodanym adresie IP.
 - e) Po dodaniu adresu IP system sprawdza tylko adres początkowy. Po dodaniu sekcji IP system sprawdza adres początkowy i adres końcowy. Adres końcowy powinien być większy niż adres początkowy.

f) System może sprawdzić, czy nowo dodany adres IP istnieje. Jeśli wprowadzony adres IP nie istnieje, nie zostanie on dodany.

- Delete (Usuń): Naciśnij ten przycisk, aby usunąć określoną pozycję.
- Edit (Edytuj): Naciśnij ten przycisk, aby edytować początkowy lub końcowy adres. Patrz Rysunek 4-90. Po przeprowadzeniu edycji system może sprawdzić poprawność adresu IP i wprowadzić optymalizację struktury adresu IPv6.
- Default (Ustawienia domyślne): Naciśnij ten przycisk, aby przywrócić ustawienia domyślne. Po przywróceniu ustawień domyślnych listy zaufanych i zablokowanych stron będą puste.

Uwaga:

- Po włączeniu funkcji zaufanych stron adresy IP znajdujące się na liście zaufanych stron będą miały dostęp do urządzenia.
- Po włączeniu funkcji zablokowanych stron adresy IP znajdujące się na liście zablokowanych stron nie będą miały dostępu do urządzenia.
- System obsługuje dodawanie adresów MAC.

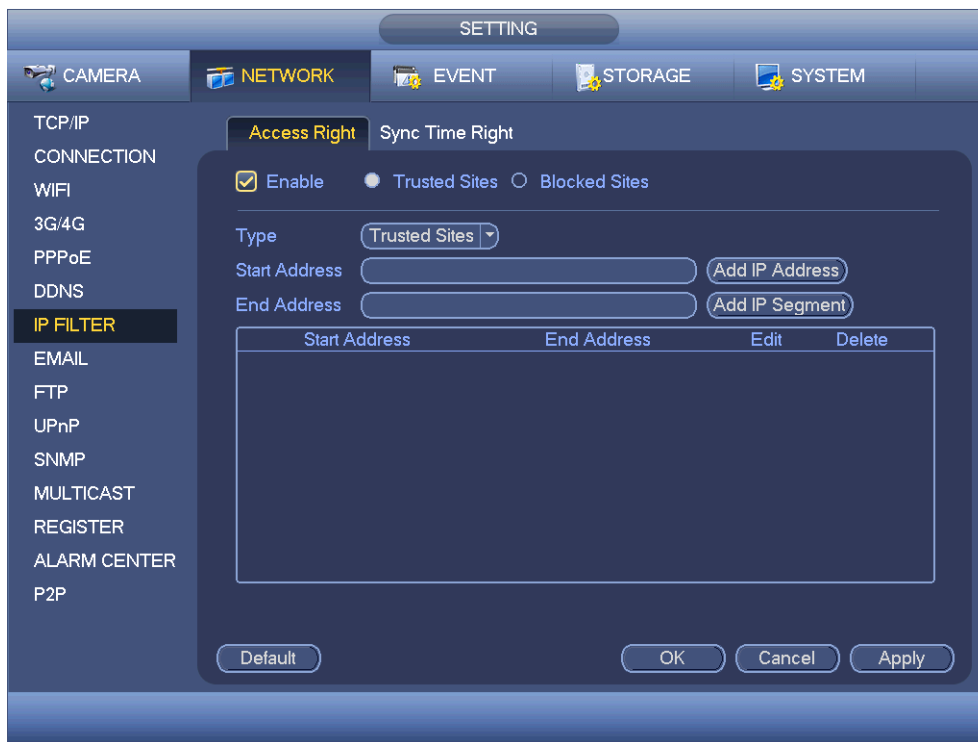

Rysunek 4-89

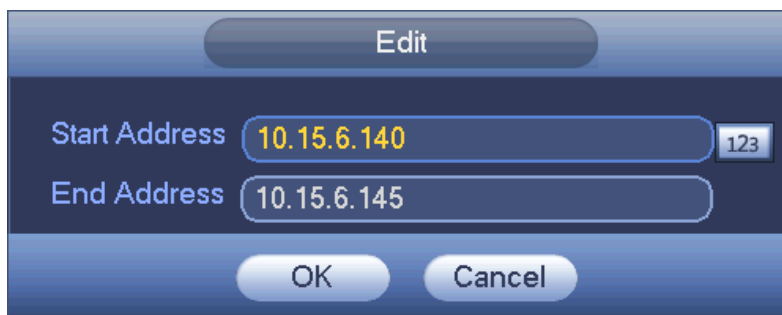

Rysunek 4-90

4.11.2.7.2 Uprawnienia synchronizacji czasu

Z Main menu->Settings->Network->IP Filter->Sync time right (Menu główne -> Ustawienia -> Sieć->Filtr IP->Uprawnienia synchronizacji czasu) możesz przejść do tego interfejsu. Patrz Rysunek 4-91.

Służy do ustalenia uprawnień synchronizacji czasu. Po włączeniu funkcji zaufanej witryny jedynie adresy IP z listy poniżej mogą synchronizować czas rejestratora.

Szczegółowe informacje znajdziesz w rozdziale 4.11.2.7.1.



Rysunek 4-91

4.11.2.8 Wiadomość e-mail

Interfejs wiadomości e-mail przedstawiono poniżej. Patrz Rysunek 4-92.

- Server SMTP (Serwer SMTP): Wprowadź adres IP serwera poczty elektronicznej SMTP.
- Port: Wprowadź odpowiednią wartość portu.
- User name (Nazwa użytkownika): Wprowadź nazwę użytkownika, aby zalogować się do konta nadawcy wiadomości e-mail.
- Hasło: Wprowadź odpowiednie hasło.
- Sender (Nadawca): Wprowadź adres e-mail nadawcy wiadomości.
- Title (Tytuł): Wprowadź tytuł wiadomości e-mail. System obsługuje angielskie znaki i arabskie cyfry. Maksymalnie można wprowadzić 32 znaki.
- Receiver (Odbiorca): Wprowadź adres e-mail odbiorcy wiadomości. System obsługuje maksymalnie 3 adresy e-mail. System automatycznie filtruje adresy e-mail w przypadku, gdy jeden adres został wprowadzony wielokrotnie.
- SSL enable (Włącz szyfrowanie SSL): System obsługuje konta szyfrowane za pomocą protokołu SSL.
- Interval (Interwał): Opóźnienie wynosi od 0 do 3600 sekund. 0 oznacza brak opóźnienia.

- Health email enable (Włącz wiadomość e-mail o sprawności): Zaznacz, aby włączyć funkcję. Funkcja ta umożliwia wysłanie testowej wiadomości e-mail w celu sprawdzenia czy połączenie działa poprawnie.
- Interval (Interwał): Zaznacz powyższe pole wyboru, aby włączyć tę funkcję, a następnie ustaw odpowiedni interwał. System może regularnie wysyłać wiadomości e-mail zgodnie z ustawieniami. Kliknij przycisk „Test (Testuj)”. Wyświetli się odpowiednie okno dialogowe informujące o tym, czy połączenie z adresem e-mail działa poprawnie.

Uwaga, system nie wyśle wiadomości od razu po wystąpieniu alarmu. Kiedy alarm, detekcja ruchu lub zdarzenie wyjątkowe spowodują wysłanie wiadomości, system wyśle wiadomość z ustalonym opóźnieniem. Funkcja ta jest przydatna, gdy wyjątkowe zdarzenia generują zbyt wiele wiadomości e-mail, co może obciążyć serwer pocztowy.



Rysunek 4-92

4.11.2.9 FTP

Aby ustawić serwer FTP, należy pobrać lub nabyć narzędzie serwera FTP (np. Ser-U FTP SERVER). Najpierw zainstaluj narzędzie Ser-U FTP SERVER. Start->Program->Serv-U FTP Server -> Serv-U Administrator (Start->Programy->Serwer FTP Serv-U->Administrator Serv-U). Teraz można ustawić hasło użytkownika i folder serwera FTP. Należy pamiętać, iż aby przesyłać dane do serwera FTP, użytkownik musi posiadać uprawnienia do zapisu. Patrz Rysunek 4-93.

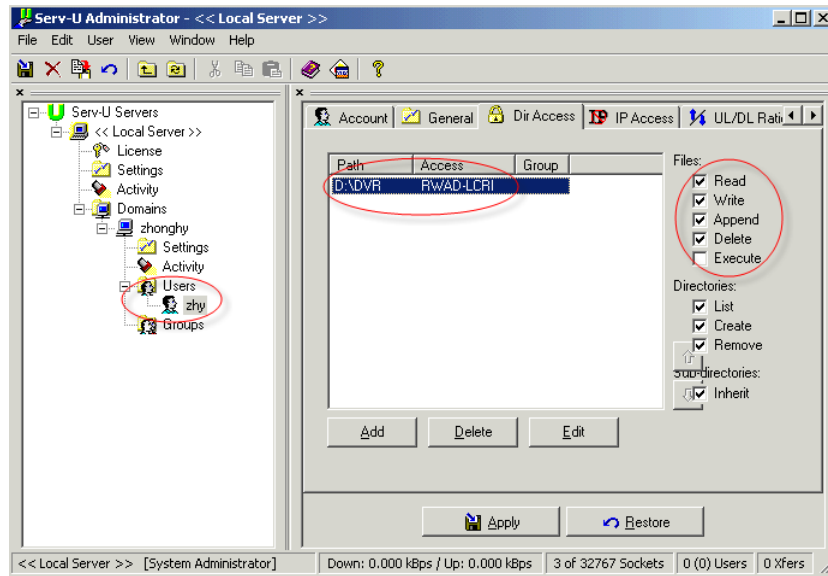

Rysunek 4-93

Aby sprawdzić czy konfiguracja jest poprawna, można skorzystać z komputera lub narzędzia do logowania do serwera FTP.

Możesz na przykład zalogować użytkownika ZHY na H140H140H140H FTP://10.10.7.7 a potem sprawdzić, czy może skasować katalog, czy nie. Patrz Rysunek 4-94.

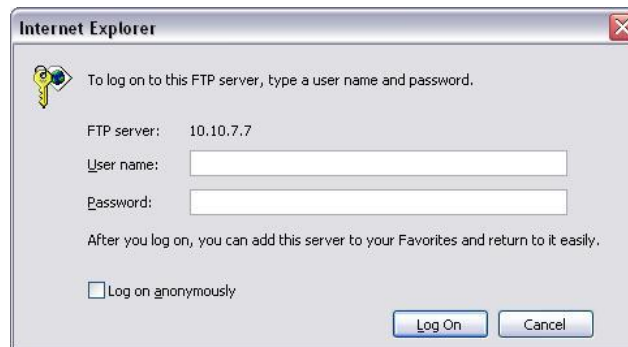

Rysunek 4-94

System umożliwia również wysyłanie z wielu rejestratorów na jeden serwer FTP. Na jednym serwerze FTP można utworzyć wiele różnych folderów.

Interfejs serwera FTP przedstawiono na Rysunek 4-95.

Podświetl ikonę  znajdującą się przed opcją „Enable (Włącz)”, aby aktywować funkcję serwera FTP. W interfejsie tym można wprowadzić adres serwera FTP, numer portu i zdalny katalog. Jeśli nie ustawiono zdalnego katalogu, system automatycznie utworzy folder zgodnie z adresem IP, czasem i kanałem.

Nazwa użytkownika i hasło to dane wymagane do zalogowania się do serwera FTP.

Pole „File length (Wielkość pliku)” odnosi się do wielkości przesyłanego pliku. Jeśli ustawiona wartość jest większa niż rzeczywista wielkość pliku, system prześle cały plik. Jeśli ustawiona wartość jest mniejsza niż rzeczywista wielkość pliku, system prześle tylko część pliku do ustawionej wielkości i zignoruje pozostałą część. Jeśli wartość interwału to 0, wówczas system prześle wszystkie odpowiednie pliki.

Po zakończeniu konfiguracji kanału i tygodnia można ustawić dwa okresy dla każdego kanału. Kliknij przycisk „Test (Testuj)”. Wyświetli się odpowiednie okno dialogowe informujące o tym, czy połączenie z serwerem FTP działa poprawnie.



Rysunek 4-95

4.11.2.10 UPnP

Protokół UPnP służy do ustalania relacji mapowania pomiędzy sieciami LAN i WAN. W interfejsie sieci LAN przedstawionym na Rysunek 4-82 wprowadź adres IP routera. Patrz Rysunek 4-96.

- UPNP on/off (Wł./wył. UPnP): Służy do włączania lub wyłączania funkcji UPnP urządzenia.
- Status (Stan): Kiedy router UPnP nie jest połączony z siecią, wyświetli się stan „Unknown (Nieznane)”. Kiedy przy sieci UPnP widnieje „Success” (Sukces).
- Router LAN IP (Adres IP routera w sieci LAN): Jest to adres IP routera w sieci LAN.
- WAN IP (Adres IP routera w sieci WAN): Jest to adres IP routera w sieci WAN.
- Port Mapping list (Lista mapowania portów): Lista mapowania portów pozostaje w ścisłej zależności z ustawieniami mapowania portów w routerze.
- List (Lista):
 - ✧ Service name (Nazwa usługi): Zdefiniowana przez użytkownika.
 - ✧ Protocol (Protokół): Typ protokołu
 - ✧ Internal port (Port wewnętrzny): Port zmapowany w routerze.
 - ✧ External port (Port zewnętrzny): Port zmapowany lokalnie.
- Default (Ustawienia domyślne): Domyślne ustawienie portu UPnP to HTTP, TCP i UDP rejestratora.
- Add to the list (Dodaj do listy): Naciśnij ten przycisk, aby dodać relację mapowania.
- Delete (Usuń): Naciśnij ten przycisk, aby usunąć jedno mapowanie.

Dwukrotnie kliknij jedną pozycję, aby zmienić odpowiednie informacje o mapowaniu. Patrz Rysunek 4-97.

Ważne:

Podczas ustawiania zewnętrznego portu routera należy użyć wartości z zakresu 1024~5000. Aby uniknąć konfliktu portów, nie należy korzystać z dobrze znanych portów 1~255 i z portów systemowych 256~1023.

W przypadku ustawień portów TCP i UDP należy upewnić się, że wewnętrzny i zewnętrzny port mają takie same wartości, co gwarantuje poprawną transmisji danych.



Rysunek 4-96



Rysunek 4-97

4.11.2.11 SNMP

SNMP to skrót od Simple Network Management Protocol (Prosty protokół zarządzania siecią). Protokół ten zapewnia podstawowe rozwiązania do zarządzania siecią i jest stosowany w systemach

zarządzania siecią. Protokół SNMP jest powszechnie stosowany w różnych środowiskach. Jest powszechnie stosowany w urządzeniach sieciowych, programach i systemach. Protokół SNMP można ustawić w poniższym interfejsie. Patrz Rysunek 4-98.



Rysunek 4-98

Włącz funkcję SNMP. Skorzystaj z odpowiedniego oprogramowania (MIB Builder i MG-SOFT MIB Browser). Potrzebna będą także dwa pliki MIB: BASE-SNMP-MIB, DVR-SNMP-MIB) aby podłączyć do urządzenia. Po pomyślnym nawiązaniu połączenia można uzyskać odpowiednie informacje o konfiguracji urządzenia.

Aby wprowadzić ustawienia, należy postępować zgodnie z poniżej wymienionymi krokami.

- W interfejsie przedstawionym na Rysunek 4-98 zaznacz pole wyboru, aby włączyć funkcję SNMP. W adresie pułapki wprowadź adres IP komputera, na którym uruchomiono oprogramowanie. Aby skonfigurować pozostałe pozycje, można użyć ustawień domyślnych.
- Skompiluj dwa powyżej wymienione pliki MIB za pomocą oprogramowania MIB Builder.
- Uruchom program MG-SOFT MIB Browser i załaduj plik wymieniony w poprzednim kroku.
- W programie MG-SOFT MIB Browser wprowadź adres IP urządzenia, którym chcesz zarządzać. Ustaw odpowiednią wersję w celu wykorzystania w przyszłości.
- W programie MG-SOFT MIB Browser otwórz listę drzewa, aby uzyskać informacje o konfiguracji urządzenia. W interfejsie tym wyświetlają się informacje o liczbie kanałów audio i wideo urządzenia, wersji aplikacji itp.

Uwaga

Jeśli numer portu SNMP i numer portu pułapki są takie same, wystąpi konflikt portów.

4.11.2.12 Multicast

Interfejs multiemisji przedstawiono na Rysunek 4-99.

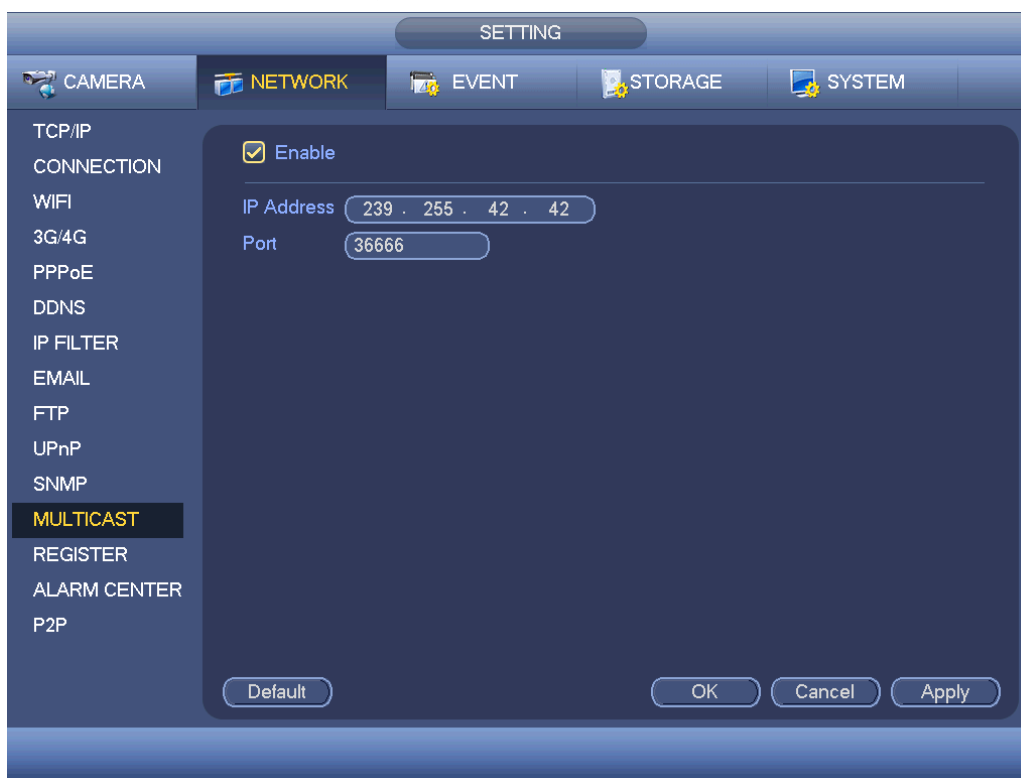

Rysunek 4-99

W interfejsie tym można ustawić grupę multiemisji. Aby uzyskać szczegółowe informacje, należy zapoznać się z poniższą tabelą.

- Adres IP grupy multiemisji
-224.0.0.0-239.255.255.255
-Adres klasy „D”
- Najbardziej znaczące cztery bity pierwszego bajtu=“1110”
- Zarezerwowany adres IP lokalnej grupy multiemisji
-224.0/0.0/-224.0/0.255
-TTL=1 Podczas wysyłania komunikatu
-Na przykład
- 224.0.0.1 Wszystkie systemy w podsieci
- 224.0.0.2 Wszystkie routery w podsieci
- 224.0.0.4 Router DVMRP
- 224.0.0.5 Router OSPF
- 224.0.0.13 Router PIMv2
- Adresy z zakresu administracyjnego
-239.0.0.0-239.255.255.255
-Prywatny adres IP
- Na przykład adres pojedynczej emisji RFC1918
- Nie może być używany do transmisji za pośrednictwem Internetu
- Stosowany do multiemisji wówczas, gdy zakres adresów IP jest ograniczony.

Poza powyżej wymienionymi adresami specjalnymi użytkownik może korzystać także z innych adresów. Na przykład:

Adres IP multiemisji: 235.8.8.36

PORT multiemisji: 3666,

Po zalogowaniu się do interfejsu sieciowego można automatycznie uzyskać adres multiemisji i dodać go do grup multiemisji. Aby wyświetlić podgląd, należy włączyć funkcję monitorowania w czasie rzeczywistym.

Należy pamiętać, iż funkcja multiemisji jest obsługiwana jedynie przez modele z serii specjalnych.

4.11.2.13 Automatyczna rejestracja

Funkcja ta umożliwia automatyczną rejestrację urządzenia na określonym serwerze proxy. W ten sposób możesz połączyć się z rejestratorem za pomocą klienta przez proxy. Serwer proxy jest wyposażony w funkcję przełącznika. Podczas korzystania z usług sieciowych urządzenie obsługuje adresy serwerów w formacie IPv4 lub domeny.

Aby skorzystać z niniejszej funkcji, należy postępować zgodnie z wymienionymi poniżej krokami.

W interfejsie urządzenia ustaw adres serwera proxy, numer portu oraz nazwę urządzenia podrzędnego.

Włącz funkcję automatycznej rejestracji, aby umożliwić automatyczną rejestrację urządzenia na serwerze proxy.

1) Interfejs konfiguracji przedstawiono na Rysunek 4-100.

Ważne

Nie należy wpisywać numeru domyślnego portu sieci, np. numeru portu TCP.



Rysunek 4-100

2) Oprogramowanie do obsługi serwera proxy rozwinięto w oparciu o zestaw narzędzi dla programistów (SDK). Otwórz oprogramowanie i wprowadź ustawienia globalne. Upewnij się, iż numer portu do automatycznego łączenia ustawiony w tym interfejsie jest taki sam, jak numer portu ustawiony w poprzednim kroku.

- 3) Teraz można dodać urządzenie. W polu numeru portu mapowanego nie należy wprowadzać domyślnego numeru portu, np. numeru portu TCP. Identyfikator urządzenia w tym interfejsie powinien być taki sam, jak identyfikator wprowadzony w interfejsie przedstawionym na Rysunek 4-100. Kliknij przycisk „Add (Dodaj)”, aby zakończyć konfigurację.
- 4) Teraz można uruchomić serwer proxy. Kiedy stan sieci wyświetla się jako „Y”, oznacza to, iż rejestracja przebiegła pomyślnie. Kiedy urządzenie zostanie podłączone do sieci, wyświetli się serwer proxy.

Ważne

Adres serwera IP może także być domeną. Jednak przed uruchomieniem serwera proxy, należy zarejestrować nazwę domeny.

4.11.2.14 Centrum alarmowe

Ten interfejs może zostać dowolnie rozbudowany przez użytkownika. Patrz Rysunek 4-101.

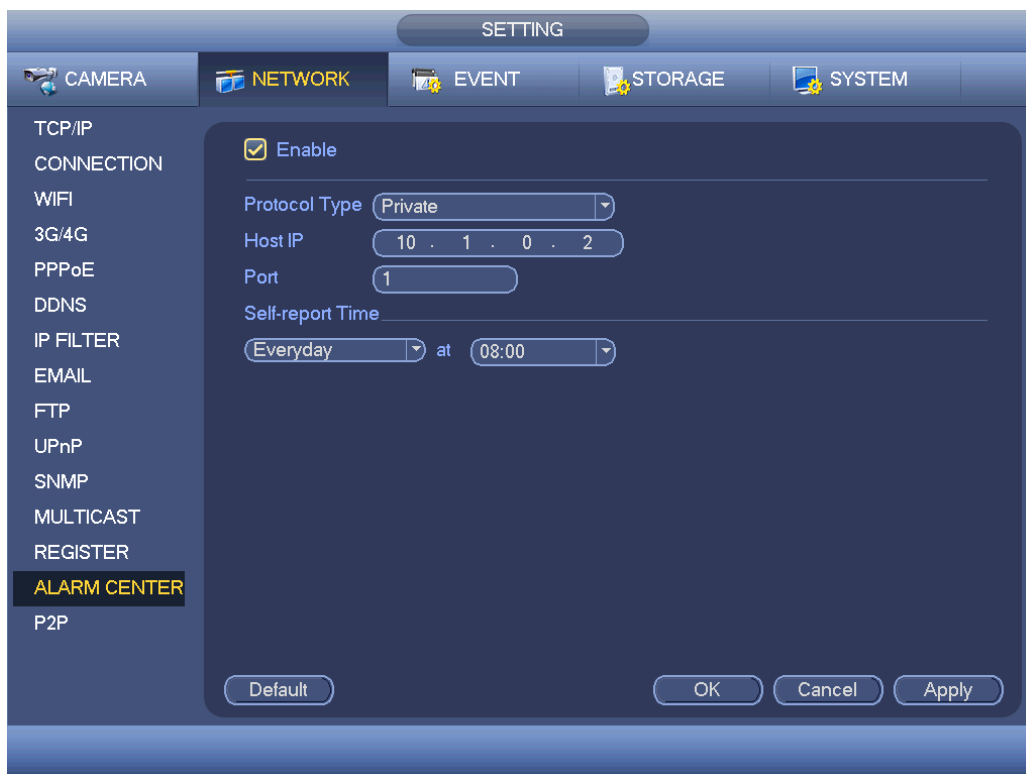

Rysunek 4-101

4.11.2.15 Funkcja P2P

Możesz zeskanować kod QR telefonem komórkowym i dodać go do klienta na telefonie.

Za pośrednictwem SN z zeskanowanego kodu QR możesz połączyć się z urządzeniem przez WAN. Zapoznaj się z podręcznikiem P2P znajdującym się na dołączonej płycie CD.

Z menu głównego: Main menu->Settings->Network->P2P (Menu główne->Ustawienia->Sieć->P2P), możesz przejść do interfejsu, interfejs P2P wygląda jak na ilustracji Rysunek 4-102.

Zaznacz pole Enable (Włącz), aby aktywować funkcję P2P, a następnie kliknij Save (Zapisz). Możesz sprawdzić SN i status urządzenia.



Rysunek 4-102

4.11.3 Wydarzenie

4.11.3.1 Wykryj

Z menu głównego: Settings->Event->Detect (Ustawienia->Zdarzenie->Detekcja) znajduje się interfejs detekcji ruchu. Patrz Rysunek 4-103. Istnieją cztery typy detekcji: detekcja ruchu, zaniku sygnału, sabotażu i analiza.

- Zanik sygnału nie ma obszaru detekcji ani ustawień czułości, a detekcja sabotażu nie ma obszaru detekcji.
- Jeśli kanał ma włączoną detekcję ruchu, widoczna jest ikona detekcji ruchu.
- Przeciągnij kursor, aby zaznaczyć obszar detekcji ruchu. Kliknij OK, aby zapisać obecne ustawienia obszarów. Kliknij prawym przyciskiem myszy, aby wyjść z aktualnego interfejsu.

4.11.3.1.1 Detekcja ruchu

Po przeanalizowaniu obrazu wideo system może wygenerować alarm zaniku sygnału wówczas, gdy wykryty sygnał ruchu osiągnie ustawiony w tym interfejsie poziom czułości.

Menu detekcji przedstawiono poniżej. Patrz Rysunek 4-103.

- Event type (Typ zdarzenia): Wybierz typ detekcji ruchu z listy rozwijanej.
- Channel (Kanał): Wybierz kanał z listy rozwijanej, aby ustawić funkcję detekcji ruchu.
- Enable (Włącz): Zaznacz to pole wyboru, aby włączyć funkcję detekcji ruchu.
- Region (Strefa): Kliknij przycisk „Select (Wybierz)”, aby wyświetlić interfejs przedstawiony na Rysunek 4-104. W interfejsie tym można ustawić strefę detekcji ruchu. Dostępne są cztery strefy do ustawienia. Wybierz najpierw strefę, a następnie kliknij ją lewym przyciskiem myszy i przeciągnij, aby dopasować wielkość strefy. Kolory stref odpowiadają różnym strefom detekcji. Aby włączyć lub wyłączyć tryb detekcji ruchu, można także użyć przycisku Fn. W trybie włączonej detekcji ruchu można nacisnąć przyciski kierunkowe, aby przesunąć podświetlony na zielono prostokąt i ustawić strefę detekcji ruchu. Po zakończeniu konfiguracji kliknij przycisk „ENTER (Wprowadź)”, aby zamknąć bieżącą konfigurację. Należy także pamiętać o kliknięciu przycisku „Save (Zapisz)” w celu

zapisania bieżącej konfiguracji. Jeśli klikniesz przycisk „ESC (Wydź)”, aby zamknąć interfejs konfiguracji strefy, system nie zapisze ustawień strefy.

- Sensitivity (Czułość): System obsługuje 6 poziomów. Szósty poziom to najwyższa czułość.
- Anti-dither (Funkcja anti-dither): W interfejsie tym można ustawić czas funkcji anti-dither. Zakres dostępnych wartości to od 5 do 600 s. Czas funkcji anti-dither odnosi się do czasu trwania sygnału alarmowego. Podczas trwania sygnału alarmowego uruchomione zostają odpowiednie działania, np. aktywacja brzęczyka, kamery PTZ, ruchu po trasie, trybu wykonywania zdjęć lub nagrywania na danym kanale. Czas trwania alarmu nie obejmuje czasu blokady. Jeśli podczas trwania alarmu system wykryje kolejny lokalny sygnał alarmowy, wówczas funkcja anti-dither zostanie ponownie aktywowana. Funkcje takie, jak monit ekranowy, przesyłanie alarmu, powiadomienie za pomocą wiadomości e-mail itp. nie będą aktywowane. Na przykład, jeśli czas trwania funkcji anti-dither ustawiono na 10 s, wówczas, aby alarm został aktywowany, czas wzbudzenia alarmu powinien trwać 10 sekund. Jeśli w tym czasie system wykryje kolejny sygnał alarmu lokalnego do pięciu sekund, brzęczyk, trasa, aktywacja PTZ, zdjęcie, nagrywanie kanału, przez 10s nie pojawi się powiadomienie na ekranie, nie nastąpi wgranie alarmu, e-mail nie zostanie ponownie wysłany. Jeśli po 10 sekundach system wykryje kolejny sygnał alarmowy, może wówczas wygenerować nowy alarm, ponieważ czas trwania funkcji anti-dither został przekroczony.
- Period (Okres): Kliknij przycisk „Set (Ustaw)”, aby wyświetlić interfejs przedstawiony na Rysunek 4-106. W interfejsie tym można ustawić okres detekcji ruchu. System włącza tryb detekcji ruchu tylko w wybranych okresach. Funkcja ta nie dotyczy trybu zaniku sygnału wideo lub sabotażu. Istnieją dwa sposoby ustawiania okresów. Należy pamiętać, iż system obsługuje tylko 6 okresów w ciągu jednego dnia.

✧ W interfejsie przedstawionym na Rysunek 4-106 zaznacz ikonę  przy kilku różnych

datach. Zaznaczone daty mogą być edytowane jednocześnie. Teraz ikona zmieni się na .

Kliknij ikonę , aby usunąć typ nagrywania z jednego okresu.

✧ W interfejsie przedstawionym na Rysunek 4-106. kliknij przycisk  znajdujący się po prawej stronie daty lub świąt. Wyświetli się interfejs przedstawiony na Rysunek 4-107. Dostępne są cztery typy nagrywania: „Regular, Motion detection (MD), Alarm, MD & Alarm (Zwykłe, Detekcja ruchu, Alarmowe, Detekcja ruchu i alarmowe)”.

- Alarm output (Wyjście alarmu): w momencie wystąpienia alarmu system uruchamia zewnętrzne urządzenia alarmu.
- Latch (Blokada): po zakończeniu detekcji ruchu system automatycznie opóźnia uruchomienie procesu wykrywania o określony czas. Dostępne wartości mieszczą się w zakresie od 1 do 300 (jednostka: sekunda).
- Show message (Wyświetl wiadomość): System może wyświetlić wiadomość alarmową na ekranie lokalnego monitora, jeśli ta funkcja została włączona.
- Alarm upload (Przesyłanie alarmu): Po włączeniu tej funkcji system prześle sygnał alarmu za pośrednictwem sieci (w tym do centrum alarmowego).
- Send email (Wyślij wiadomość e-mail): System może wysłać wiadomość e-mail, aby poinformować użytkownika o wystąpieniu alarmu.

- Record channel (Kanał nagrywania): System automatycznie aktywuje kanał/kanały nagrywania detekcji ruchu w momencie wystąpienia alarmu. Upewnij się, że nagranie detekcji ruchu jest ustawione w interfejsie harmonogramu: Main Menu->Settings->Schedule (Menu główne->Ustawienia->Harmonogram) i wybrano nagrywanie według harmonogramu w interfejsie nagrywania ręcznego: Main Menu->Advance->Manual Record (Menu główne->Zaawansowane->Nagrywanie ręczne).
- PTZ activation (Aktywacja PTZ): Funkcja ta służy do określenia ruchu kamery PTZ w momencie wystąpienia alarmu. Na przykład: przejście do ustawienia wstępnego, trasy i wzorca w momencie wystąpienia alarmu. Kliknij przycisk „Select” (Wybierz), wyświetli się interfejs jak przedstawiony na Rysunek 4-105.
- Record Delay (Opóźnienie nagrywania): System może opóźnić nagrywanie o określony czas po zakończeniu alarmu. Wartość: od 10s do 300s.
- Tour (Trasa): Opcja ta służy do włączenia funkcji trasy w momencie wystąpienia alarmu. System obsługuje wyświetlanie trasy w jednym oknie.
- Snapshot (Wykonywanie zdjęć): Włącz tę funkcję, aby w momencie wystąpienia alarmu detekcji ruchu wykonać zdjęcie.
- Video matrix (Matryca wideo): Zaznacz to pole wyboru, aby włączyć tę funkcję. Podczas wystąpienia alarmu na ekranie urządzenia wyjścia wideo podłączonego do portu SPOT OUT wyświetlany jest obraz wideo. Obraz wideo (obraz trasy wyświetlany w 1 oknie) przesyłany jest z kanału aktywowanego w momencie wystąpienia alarmu, zgodnie z ustawieniami pozycji „Record channel (Kanał nagrywania)”.
- Buzzer (Brzęczyk): Podświetl ikonę, aby włączyć tę funkcję. Brzęczyk emituje sygnał w momencie wystąpienia alarmu.
- Komunikaty głosowe: Zaznacz pole, aby włączyć komunikaty głosowe. Możesz wybrać odpowiedni plik audio. System odtworzy plik audio przy wystąpieniu określonego alarmu.
- Log (Rejestr): Zaznacz pole, system będzie mógł zapisywać rejestr detekcji ruchu.
- Test (Testuj): Kliknij, aby sprawdzić aktualne ustawienia detekcji ruchu (nie wymaga zapisu). Po Region (Obszar), kliknij Select (Wybierz), aby wybrać obszar detekcji ruchu.

Podświetl ikonę , aby wybrać odpowiednią funkcję. Po zakończeniu wszystkich ustawień kliknij przycisk „Save (Zapisz)”. System wróci do poprzedniego menu.

Uwaga:

W trybie detekcji ruchu nie można korzystać z funkcji kopiowania/wklejania w celu ustawienia konfiguracji kanałów, ponieważ obraz wideo w każdym z kanałów może być inny.

W interfejsie przedstawionym na Rysunek 4-104 można ustawić strefę detekcji ruchu poprzez kliknięcie lewego przycisku myszy i przeciągnięcie kursora. Naciśnij przycisk „Fn”, aby aktywować/wyłączyć funkcję detekcji ruchu. Po wprowadzeniu ustawień naciśnij przycisk „Enter (Wprowadź)”, aby zamknąć interfejs.



Rysunek 4-103

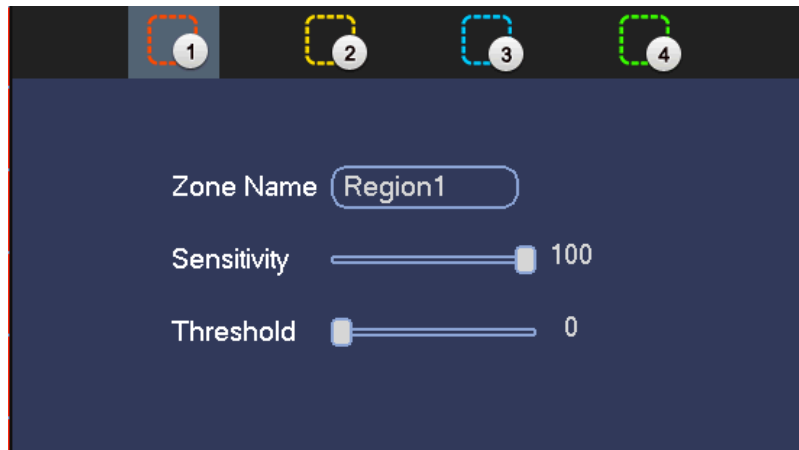

Rysunek 4-104

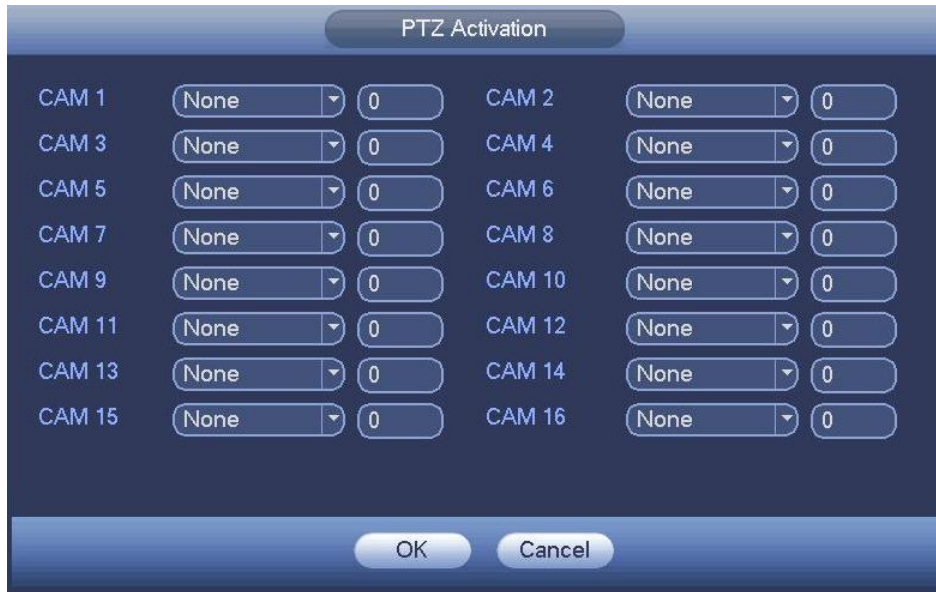

Rysunek 4-105



Rysunek 4-106



Rysunek 4-107

Funkcja detekcji ruchu ustawiona w tym interfejsie jest powiązana tylko z poziomem czułości i konfiguracją strefy. Nie jest ona powiązana z innymi ustawieniami.

4.11.3.1.2 Zanik sygnału

W interfejsie przedstawionym na Rysunek 4-103 wybierz z listy typów pozycję „Video loss (Zanik sygnału)”. Zobaczysz interfejs przedstawiony na Rysunek 4-108. Dzięki temu zostaniesz powiadomiony o wystąpieniu zaniku sygnału. Możesz włączyć opcję „Alarm output channel (Kanał wyjścia alarmu)”, a następnie włączyć funkcję „Show message (Wyświetl komunikat)”.

Wskazówki:

Włącz funkcję ustawienia wstępnego/trasy/wzorca, jeśli chcesz, aby funkcje te zostały uruchomione w momencie zaniku sygnału.

Aby uzyskać szczegółowe informacje, należy zapoznać się z rozdziałem 4.11.3.1.1 Detekcja ruchu.

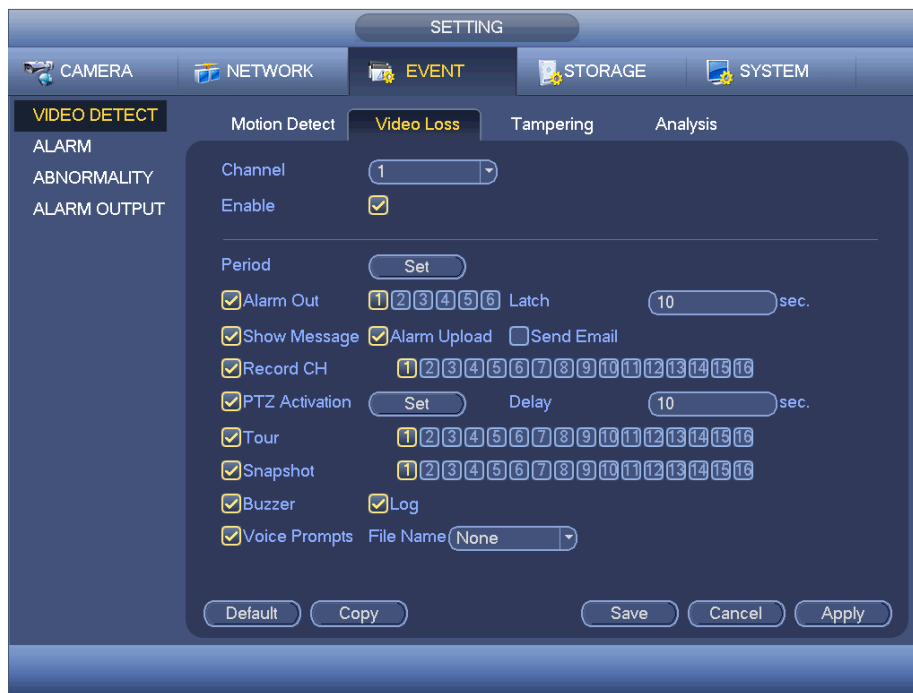

Rysunek 4-108

4.11.3.1.3 Sabotaż

Jeśli ktoś złośliwie zasłania obiektyw kamery lub jeśli wysyłany sygnał wideo jest jednokolorowy z powodu zmiany oświetlenia otoczenia, system może poinformować użytkownika o problemie w celu zapewnienia ciągłości filmowania. Interfejs sabotażu przedstawiono na Rysunek 4-109. Możesz włączyć „Alarm output” (Wyjście alarmu) lub „Show message” (Wyświetl wiadomość) na wypadek wystąpienia alarmu sabotażu.

- Sensitivity (Czułość): Zakres: 1 do 6. Funkcja ta dotyczy przede wszystkim jasności. Poziom 6 charakteryzuje się wyższą czułością niż poziom 1. Wartość domyślna to 3.

Wskazówki:

Włącz funkcję ustawienia wstępnego/trasy/wzorca, jeśli chcesz, aby funkcje te zostały uruchomione w momencie zaniku sygnału.

Aby uzyskać szczegółowe informacje, należy zapoznać się z rozdziałem 4.11.3.1.1 Detekcja ruchu.

Uwaga:

- W interfejsie detekcji funkcja kopiowania/wklejania jest obsługiwana tylko przez kanały działające w tym samym trybie. Oznacza to, iż nie można skopiować konfiguracji kanału nagrywania w trybie zaniku sygnału i wkleić w ustawieniach trybu sabotażu.
- Funkcja Default (Ustawienia domyślne). Ustawienia kanału detekcji i typu detekcji mogą się różnić, dlatego też system może przywrócić jedynie ustawienia domyślne bieżącego typu detekcji. Na przykład, kliknięcie przycisku „Default (Ustawienia domyślne)” w interfejsie sabotażu spowoduje przywrócenie jedynie domyślnej konfiguracji sabotażu. Ustawienia innych typów detekcji nie zostaną przywrócone.
- System włączy funkcję sabotażu tylko podczas trwania okresu ustawionego w tym interfejsie. Funkcja detekcji ruchu i zaniku sygnału nie zostaną włączone.



Rysunek 4-109

4.11.3.1.4 Analiza

System może włączyć alarm w wypadku wystąpienia paska, zakłóceń, przebarwienia obrazu, rozmycia czy zbyt długiej ekspozycji. Patrz Rysunek 4-110.

Aby uzyskać szczegółowe informacje, należy zapoznać się z rozdziałem 4.11.3.1.1 Detekcja ruchu.



Rysunek 4-110

Funkcja umożliwi informowanie na wypadek rozmycia, zbyt długiej ekspozycji czy przebarwienia obrazu. Możesz włączyć opcję „Alarm output channel (Kanał wyjścia alarmu)”, a następnie włączyć funkcję „Show message (Wyświetl komunikat)”. Kliknij przycisk Rule Set (Ustawianie reguł), lub przesuń kursor na przycisk Set (Ustaw) i naciśnij Enter na panelu przednim, aby wyświetlić interfejs jak poniżej. Patrz Rysunek 4-111.

Możesz sprawdzić typ i podać progi.

- Pasek: Pasek pojawia się, jeśli urządzenie jest stare lub występują zakłócenia elektromagnetyczne. Pasek może być poprzeczny, pionowy, pochyły itp.
- Zakłócenia: Zakłócenia to słaba jakość obrazu i/lub rozmycie. Może być wynikiem problemów z optyką lub problemów sprzętowych na etapie transmisji lub nagrywania.
- Przebarwienia: Zazwyczaj stosowana jest paleta RGB. Przebarwienie występuje, gdy któryś kolor jest wyświetlany nieprawidłowo.
- Rozmycie: Ostry obraz przedstawia dużo szczegółów. Zakłócenia powodują spadek rozdzielczości wideo. Rozmycie może mieć różne przyczyny: transmisja wideo, obróbka itd.
- Nadmierna ekspozycja: Jasność obrazu jest powiązana z intensywnością pikseli. Czarne są najciemniejsze, a białe - najjaśniejsze. 0 oznacza czerń, a 255 oznacza biel. Jeśli wartość jasności całego obrazu przekroczy ustalony próg, oznacza to, że zdjęcie jest prześwietlone.
- Threshold (Próg): Zakres: 1 do 30. System może zaalarmować, gdy wartość przekroczy ustalony próg.

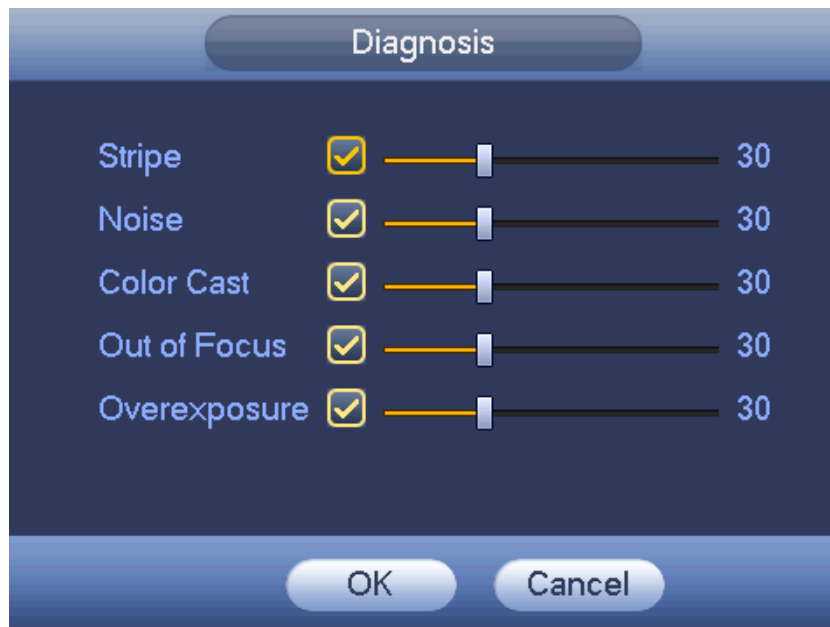

Rysunek 4-111

Uwaga

Alarm analizy wideo może aktywować ustawienia wstępne PTZ, trasę i wzór.

4.11.3.2 Alarm

Przed wprowadzeniem ustawień należy upewnić się, czy urządzenia alarmowe, takie jak brzęczyk, zostały odpowiednio podłączone.

W menu głównym idź do „Setting->Event->Alarm (Ustawienia->Zdarzenie->Alarm)”, aby wyświetlić interfejs konfiguracji alarmu.

Dla kanału analogowego istnieją dwa rodzaje alarmów. Patrz: Rysunek 4-112 do Rysunek 4-113.





Dla kanału HDCVI istnieją trzy rodzaje alarmów. Patrz: Rysunek 4-112 do Rysunek 4-114.

Dla kanału cyfrowego istnieje pięć rodzajów alarmów. Zobacz Rysunek 4-112 do Rysunek 4-116.

- Local alarm (Alarm lokalny): Rozpoznawany przez system sygnał alarmowy z portu wejścia alarmu.
- Network alarm (Alarm sieciowy): Sygnał alarmowy przesłany za pośrednictwem sieci.

- HDCVI: System może mieć skonfigurowane alarmy dla temperatury kamery, dymu, alarmów zewnętrznych.
- IPC external alarm (Alarm zewnętrznej kamery IP): To wł./wył. sygnał alarmowy z urządzenia, który może aktywować lokalny rejestrator.
- IPC offline alarm (Alarm braku połączenia z kamerą IP): Po zaznaczeniu opcji system może wszczynać alarm, jeśli urządzenie IPC zostanie odłączone od lokalnego rejestratora. Alarm może aktywować nagrywanie, PTZ, zdjęcie itp. Alarm może trwać do ponownego połączenia IPC i rejestratora HDVR.

Ważne

- **Podczas pierwszego uruchomienia urządzenia brak połączenia z kamerą sieciową nie spowoduje uruchomienia alarmu. Po pierwszym pomyślnym ustanowieniu połączenia z kamerą sieciową wszelkie kolejne zdarzenia przerwania połączenia z kamerą IP spowodują uruchomienie alarmu.**
- **Podczas wystąpienia alarmu braku połączenia z kamerą IP funkcja nagrywania i wykonywania zdjęć za pośrednictwem kanału cyfrowego nie jest obsługiwana.**
- Alarm in (Wejście alarmu): Funkcja służy do wyboru numeru kanału.
- Type (Typ): „Normal open/Normal close (Normalnie otwarte/Normalnie zamknięte)”.
- PTZ activation (Aktywacja PTZ): Funkcja ta służy do określenia ruchu kamery PTZ w momencie wystąpienia alarmu. Wróć do ustawień domyślnych, trasa i wzór przy aktywacji alarmu. Kliknij „Select” (Wybierz), wyświetli się interfejs, jak przedstawiony na Rysunek 4-117.
- Period (Okres): Kliknij przycisk „Set (Ustaw)”, aby wyświetlić interfejs przedstawiony na Rysunek 4-118. Istnieją dwa sposoby ustawiania okresów. Jeden dzień obejmuje maks. 6 okresów. Dostępne są cztery typy nagrywania: „Regular, Motion detection (MD), Alarm, MD & Alarm (Zwykle, Detekcja ruchu, Alarmowe, Detekcja ruchu i alarmowe)”.
- ✧ W interfejsie przedstawionym na Rysunek 4-118 zaznacz ikonę  przy kilku różnych datach. Zaznaczone daty mogą być edytowane jednocześnie. Teraz ikona zmieni się na  . Kliknij ikonę , aby usunąć typ nagrywania z jednego okresu.
- ✧ W interfejsie przedstawionym na Rysunek 4-118. kliknij przycisk  znajdujący się po prawej stronie daty lub świąt. Wyświetli się interfejs przedstawiony na Rysunek 4-119. Dostępne są cztery typy nagrywania: „Regular, Motion detection (MD), Alarm, MD & Alarm (Zwykle, Detekcja ruchu, Alarmowe, Detekcja ruchu i alarmowe)”.
- Anti-dither (Funkcja anti-dither): W interfejsie tym można ustawić czas funkcji anti-dither. W interfejsie tym można ustawić czas funkcji anti-dither. Zakres dostępnych wartości to od 5 do 600 s. Czas funkcji anti-dither odnosi się do czasu trwania sygnału alarmowego. Podczas trwania sygnału alarmowego uruchomione zostają odpowiednie działania, np. aktywacja brzęczyka, kamery PTZ, ruchu po trasie, trybu wykonywania zdjęć lub nagrywania na danym kanale. Czas trwania alarmu nie obejmuje czasu blokady. Jeśli podczas trwania alarmu system wykryje kolejny lokalny sygnał alarmowy, wówczas funkcja anti-dither zostanie ponownie aktywowana. Funkcje takie, jak monit ekranowy, przesyłanie alarmu, powiadomienie za pomocą wiadomości e-mail itp. nie będą aktywowane. Na przykład, jeśli czas trwania funkcji anti-dither ustawiono na 10 s, wówczas, aby alarm został aktywowany, czas wzbudzenia alarmu powinien trwać 10 sekund. Jeśli w tym czasie system wykryje kolejny sygnał alarmu lokalnego do pięciu sekund, brzęczyk, trasa, aktywacja PTZ, zdjęcie, nagrywanie kanału, przez 10s nie pojawi się powiadomienie na ekranie, nie nastąpi wgranie alarmu, e-mail nie zostanie ponownie wysłany.

Jeśli po 10 sekundach system wykryje kolejny sygnał alarmowy, może wówczas wygenerować nowy alarm, ponieważ czas trwania funkcji anti-dither został przekroczony.

- Show message (Wyświetl wiadomość): System może wyświetlić wiadomość alarmową na ekranie lokalnego monitora, jeśli ta funkcja została włączona.
- Alarm upload (Przesyłanie alarmu): Po włączeniu tej funkcji system prześle sygnał alarmu za pośrednictwem sieci (w tym do centrum alarmowego).
- Send email (Wyślij wiadomość e-mail): System może wysłać wiadomość e-mail, aby poinformować użytkownika o wystąpieniu alarmu.
- Record channel (Kanał nagrywania): możesz wybrać odpowiedni kanał do nagrywania obrazu wideo alarmu (wiele dostępnych opcji). Jednocześnie należy ustawić nagranie alarmu w interfejsie harmonogramu: Main Menu->Settings->Schedule (Menu główne->Ustawienia->Harmonogram) i wybrać nagrywanie według harmonogramu w interfejsie nagrywania ręcznego Main Menu->Advance->Manual Record (Menu główne->Zaawansowane->Nagrywanie ręczne).
- Latch (Blokada): Tutaj ustawia się opóźnienie. Zakres: 10 do 300 sekund. Po anulowaniu zewnętrznego alarmu system automatycznie opóźni wyłączenie alarmu i aktywowanego wyjścia o określoną liczbę sekund.
- Tour (Trasa): Opcja ta służy do włączenia funkcji trasy w momencie wystąpienia alarmu. System obsługuje wyświetlanie trasy w 1/8 oknach. Należy pamiętać, iż konfiguracja trasy ustawiona w tym interfejsie ma wyższy priorytet niż konfiguracja trasy ustawiona w interfejsie „Display (Wyświetlanie)”. Po aktywowaniu obu tras system może włączyć trasę alarmową ustawioną na wypadek wystąpienia alarmu. W sytuacji, gdy nie występuje alarm, wprowadzona zostanie konfiguracja trasy ustawiona w interfejsie „Display (Wyświetlanie)”.
- Snapshot (Wykonywanie zdjęć): System może zrobić zdjęcie danego kanału w chwili wystąpienia alarmu. Uwaga, zdjęcie aktywowane alarmem ma wyższy priorytet niż zdjęcie według harmonogramu. Jeśli oba typy są aktywne jednocześnie, system może zrobić zdjęcie aktywowane alarmem w momencie aktywacji alarmu, inaczej wykonuje zdjęcia według harmonogramu.
- Matryca wideo: Zaznacz to pole wyboru, aby włączyć tę funkcję. Podczas wystąpienia alarmu na ekranie urządzenia wyjścia wideo podłączonego do portu SPOT OUT wyświetlany jest obraz wideo. Obraz wideo (obraz trasy wyświetlany w 1 oknie) przesyłany jest z kanału aktywowanego w momencie wystąpienia alarmu, zgodnie z ustawieniami pozycji „Record channel (Kanał nagrywania)”.
- Buzzer (Brzęczyk): Podświetl ikonę, aby włączyć tę funkcję. Brzęczyk emituje sygnał w momencie wystąpienia alarmu.
- Log (Rejestr): Zaznacz pole, system będzie mógł zapisywać lokalny rejestr alarmów.
- Komunikaty głosowe: Zaznacz pole, aby włączyć komunikaty głosowe. Możesz wybrać odpowiedni plik audio. System odtworzy plik audio przy wystąpieniu określonego alarmu.

Uwaga, alarm sieciowy oznacza sygnał alarmowy z TCP/IP. Możesz aktywować alarm sieciowy przez NET SDK. W przeciwieństwie do alarmu lokalnego, nie ma typu, anti-ditheringu ani opcji przesyłania alarmu.

Podświetl ikonę , aby wybrać odpowiednią funkcję. Po zakończeniu ustawiania wszystkich konfiguracji kliknij przycisk „Save (Zapisz)”. System wróci do poprzedniego menu.



Rysunek 4-112



Rysunek 4-113



Rysunek 4-114



Rysunek 4-115



Rysunek 4-116

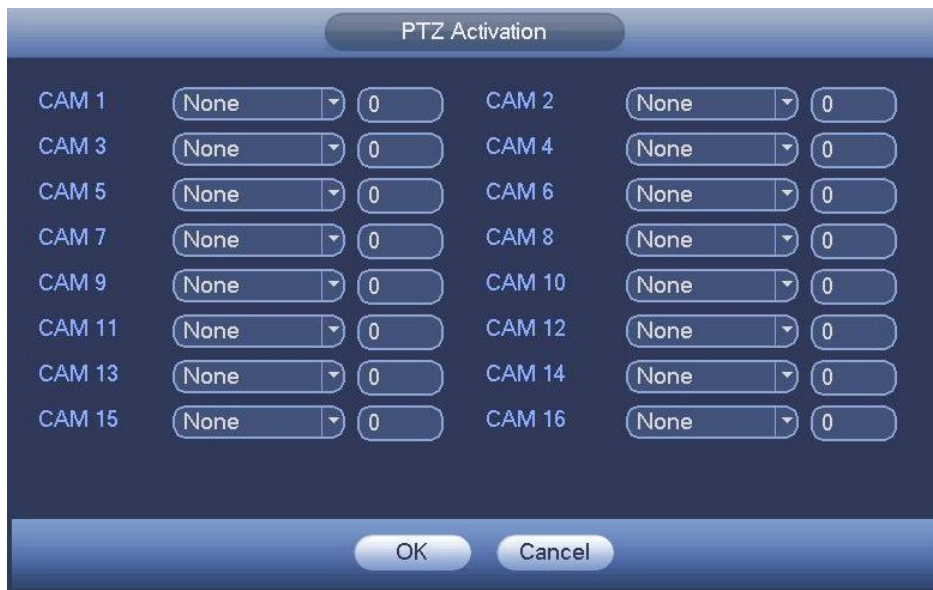

Rysunek 4-117

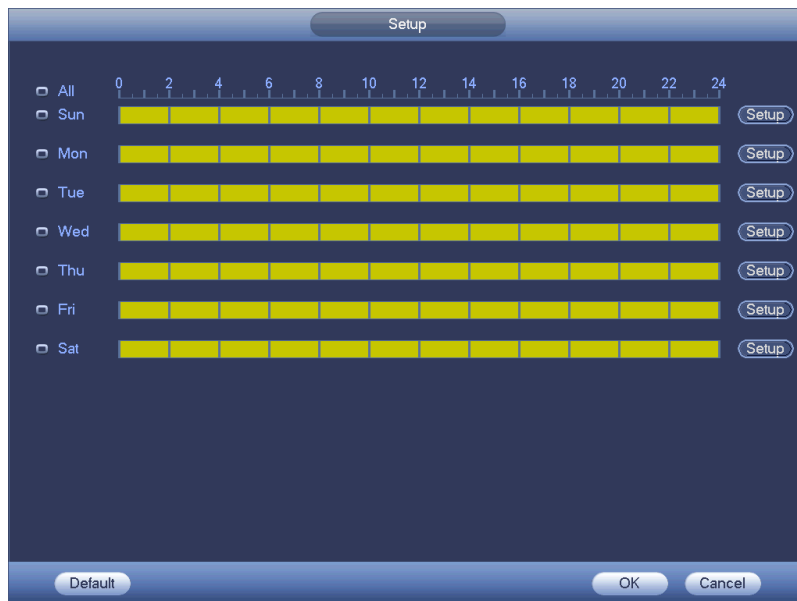

Rysunek 4-118



Rysunek 4-119

4.11.3.3 Nieprawidłowości

Dostępne są dwa typy: Dysk twardy/Sieć.

- ✧ HDD (Dysk twardy): Błąd dysku twardego, brak dysku, brak miejsca. Zobacz Rysunek 4-120 i Rysunek 4-121.
- ✧ Network (Sieć): Detekcja, konflikt IP, konflikt MAC, nieprawidłowy login. Zobacz Rysunek 4-122 i Rysunek 4-123.
- Alarm output (Wyjście alarmu): Wybierz port wyjścia sygnału aktywacji alarmu (wiele dostępnych opcji).

- **Less than (Mniej niż):** System zaalarmuje użytkownika, gdy ilość wolnego miejsca na dysku twardym jest mniejsza niż ustawiona wartość progowa (funkcja ta jest dostępna tylko dla opcji „HDD no space (Brak miejsca na dysku twardym)”).
- **Latch (Blokada):** W interfejsie tym można ustawić odpowiedni czas opóźnienia. Dostępne wartości mieszczą się w zakresie od 1 do 300 s. Po anulowaniu zewnętrznego alarmu system automatycznie opóźni wyłączenie alarmu i aktywowanego wyjścia o określoną liczbę sekund.
- **Próba(próby):** Ustalenie liczby prób logowania. Jeśli liczba prób logowania przekroczy określony próg, konto zostanie zablokowane. Funkcja tylko dla nieprawidłowego loginu.
- **Czas blokady:** Czas blokady konta po przekroczeniu liczby nieudanych prób logowania. Funkcja tylko dla nieprawidłowego loginu.
- **Wyświetlanie wiadomości:** system może wyświetlić powiadomienie na ekranie, aby powiadomić o wystąpieniu alarmu.
- **Alarm upload (Przesyłanie alarmu):** Po włączeniu tej funkcji system prześle sygnał alarmu za pośrednictwem sieci (w tym do centrum alarmowego). Funkcja ta nie jest dostępna dla zdarzeń: brak połączenia z siecią, konflikt adresów IP, konflikt adresów MAC.
- **Send email (Wyślij wiadomość e-mail):** System może wysłać wiadomość e-mail, aby poinformować użytkownika o wystąpieniu alarmu.
- **Buzzer (Brzęczyk):** Podświetl ikonę, aby włączyć tę funkcję. Brzęczyk emituje sygnał w momencie wystąpienia alarmu.
- **Log (Rejestr):** Zaznacz pole, system będzie mógł zapisywać sieciowy rejestr alarmów.
- **Komunikaty głosowe:** Zaznacz pole, aby włączyć komunikaty głosowe. Możesz wybrać odpowiedni plik audio. System odtworzy plik audio przy wystąpieniu określonego alarmu.



Rysunek 4-120



Rysunek 4-121



Rysunek 4-122



Rysunek 4-123

4.11.3.4 Wyjście alarmu

Tutaj ustawisz odpowiednie wyjście alarmu: według harmonogramu, ręczne.

Podświetl ikonę , aby wybrać odpowiednie wyjście alarmu.

Po zakończeniu ustawień kliknij przycisk „OK”. System wróci do poprzedniego menu. Patrz Rysunek 4-124.



Rysunek 4-124

4.11.4 Przechowywanie danych

4.11.4.1 Harmonogram

4.11.4.1.1 Nagrywaj

Uwaga:

Aby wprowadzić poniższe ustawienia, wymagane są odpowiednie uprawnienia. Upewnij się, że dyski twarde są odpowiednio zainstalowane.

Po włączeniu systemu przez 24 godziny aktywny jest domyślny tryb normalny. Możesz wybrać rodzaj i czas nagrania w interfejsie harmonogramu.

Menu harmonogramu otworzysz z menu głównego: Settings->Storage->Schedule (Ustawienia->Pamięć->Harmonogram). Patrz Rysunek 4-128.

Pamiętaj, że bez ustawienia dat świąt w Main menu->Settings->System->General->Holiday (Menu główne->Ustawienia->System->Ogólne->Święta) nie będą one obowiązywały.

- Channel (Kanał): Najpierw wybierz numer kanału. Możesz także wybrać opcję „All (Wszystkie)”, jeśli chcesz wprowadzić ustawienia dla wszystkich kanałów.

✧ : Ikona synchronizacji. Wybierz ikonę  dla kilku dat, wszystkie zaznaczone pozycje można edytować zbiorczo. Teraz ikona zmieni się na .

✧ : Kliknij, aby usunąć typ nagrywania z jednego okresu.

- Record Type (Typ nagrywania): Zaznacz pole, aby wybrać odpowiedni typ nagrywania. Pięć typów: Zwykły/MD (detekcja ruchu)/Alarm/MD&Alarm/Inteligentny.
- Week day (Dzień tygodnia): Dostępnych jest osiem opcji: od soboty do niedzieli i opcja „All (Wszystkie)”.
- Holiday (Święta): Funkcja służy do ustawienia konfiguracji świąt. Pamiętaj, że najpierw musisz dodać święta w interfejsie głównym (Menu główne->System->Ogólne). W przeciwnym wypadku funkcja ta nie będzie wyświetlana.
- Pre-record (Nagrywanie wstępne): System może wykonać nagranie wstępne przed wystąpieniem zdarzenia i zapisać w pliku. Zakres dostępnych wartości to od 1 do 30 sekund w zależności strumienia bitów.
- Redundancy (Nadmiarowość): System obsługuje funkcję zapisu dodatkowej kopii zapasowej. Aby aktywować tę funkcję, podświetl przycisk „Redundancy (Nadmiarowość)”. Należy pamiętać, aby przed włączeniem tej funkcji ustawić przynajmniej jeden z dysków twardej jako dysk dodatkowy. Idź do „Main menu->Setting->Storage->HDD Manager (Menu główne->Ustawienia->Przechowywanie danych->Menedżer dysków twardej)”. **Należy pamiętać, iż ta funkcja nie jest obsługiwana wówczas, gdy system dysponuje tylko jednym dyskiem twardym.**
- ANR: Zaznacz pole ANR, rejestrator może automatycznie nagrywać, gdy kamera sieciowa jest niedostępna. Tutaj możesz ustawić długość nagrywania. **Upewnij się, że podłączona kamera obsługuje funkcję ANR.**
- Period setup (Konfiguracja okresu): kliknij przycisk  znajdujący się po prawej stronie daty lub świąt. Wyświetli się interfejs przedstawiony na Rysunek 4-129. Dostępne są cztery typy

nagrywania: „Regular, Motion detection (MD), Alarm, MD & Alarm (Zwykłe, Detekcja ruchu, Alarmowe, Detekcja ruchu i alarmowe)”.

Aby ręcznie zakreślić okres, należy postępować zgodnie z poniższymi krokami.

- ✧ Wybierz kanał, który chcesz ustawić. Patrz Rysunek 4-125.



Rysunek 4-125

- ✧ Wybierz typ nagrywania. Patrz Rysunek 4-126.



Rysunek 4-126

- ✧ Ręcznie zakreśl okres nagrywania, aby go ustawić. Jeden dzień obejmuje sześć przedziałów czasowych. Patrz Rysunek 4-127.

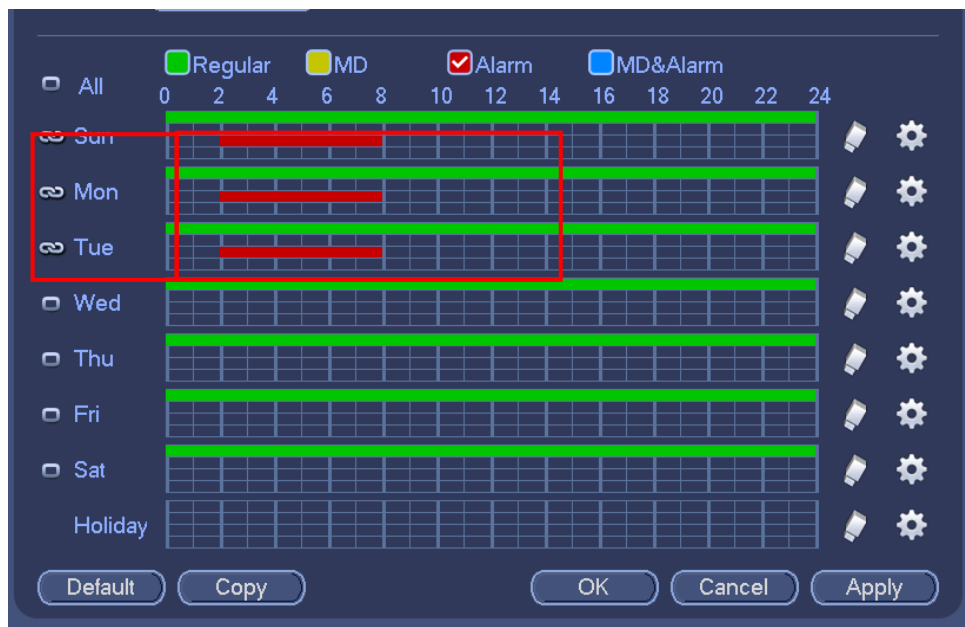

Rysunek 4-127

Podświetl ikonę , aby wybrać odpowiednią funkcję. Po zakończeniu konfiguracji kliknij przycisk „Save (Zapisz)”. System wróci do poprzedniego menu.

W interfejsie wyświetlane są paski kolorów, które ułatwiają orientację. Kolor zielony oznacza nagrywanie zwykłe, kolor żółty oznacza nagrywanie detekcji ruchu, a czerwony oznacza nagrywanie alarmowe. Kolor biały oznacza jednoczesne nagrywanie detekcji ruchu i nagrywanie alarmowe. Po wybraniu jednoczesnego nagrywania detekcji ruchu i nagrywania alarmowego, system nie będzie nagrywał ani detekcji ruchu, ani alarmu występujących osobno.

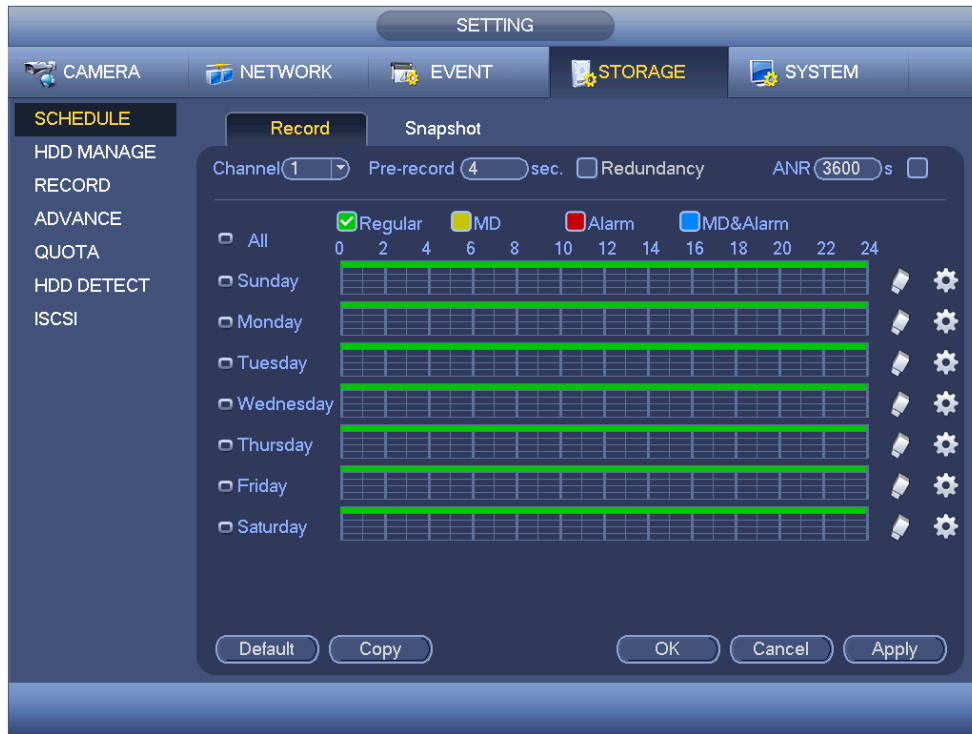

Rysunek 4-128



Rysunek 4-129

4.11.4.1.1.1 Szybka konfiguracja

Funkcja kopiowania pozwala skopiować ustawienia jednego kanału i zastosować je do innego. Po skonfigurowaniu kanału 1, kliknij przycisk „Copy (Kopiuj)”, aby przejść do interfejsu przedstawionego na Rysunek 4-130. Nazwa bieżącego kanału, np. kanał 1, zostanie podświetlona na szaro. Wybierz kanał, do którego chcesz zastosować ustawienia, np. kanał 5/6/7. Jeśli chcesz zapisać bieżącą konfigurację kanału 1 i zastosować ją do wszystkich kanałów, kliknij pierwsze pole „ALL (WSZYSTKIE)”. Kliknij przycisk „OK”, aby zapisać bieżącą konfigurację kopiowania. Kliknij przycisk „OK” w interfejsie kodowania, aby pomyślnie zakończyć kopiowanie.

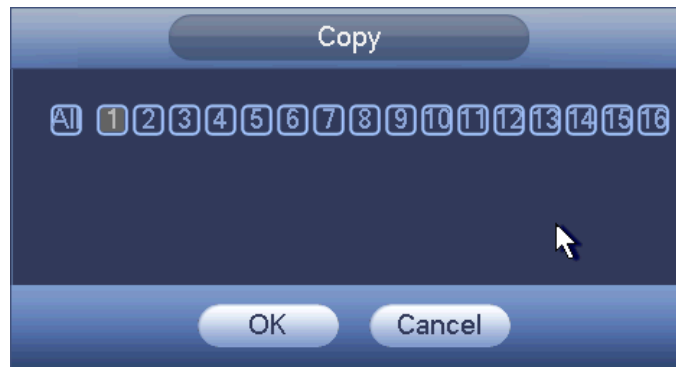

Rysunek 4-130

4.11.4.1.1.2 Redundancy (Nadmiarowość)

Nadmiarowość umożliwia zapis plików na kilku różnych dyskach. Jeśli plik na dysku jest uszkodzony, istnieje jego kopia na innym dysku. Dzięki tej funkcji dane są bezpieczne i niezawodne.

- Funkcję aktywujesz włączając przycisk Redundancy (Nadmiarowość), z menu głównego: Settings->Storage->Schedule (Ustawienia->Pamięć->Harmonogram).
- Ustawienie jednego lub więcej dysków nadmiarowych: Main menu->Settings->Storage->HDD Manager (Menu główne->Ustawienia->Pamięć->Menadżer dysków twardych) Możesz wybrać z listy. Kiedy dysk jest pełen, system automatycznie nadpisuje stare pliki.

Uwaga, tylko dysk do odczytu/zapisu lub tylko do odczytu może być użyty do tworzenia kopii zapasowych z opcją wyszukiwania, aby móc nagrywać, należy ustawić co najmniej jeden dysk do odczytu/zapisu.

Uwaga

O ustawieniach nadmiarowości:

- Jeśli dany kanał nie jest nagrywany, obecne ustawienia zostaną aktywowane kiedy kanał będzie nagrywany.
- Jeśli dany kanał jest nagrywany, ustawienia zostaną aktywowane od razu, obecny plik zostanie zapisany jako plik, system zaczyna nagrywanie zgodnie z ustawieniami.

Po zakończeniu wszystkich ustawień kliknij przycisk „Save (Zapisz)”. System wróci do poprzedniego menu.

Odtwarzanie i wyszukiwanie na dysku nadmiarowym.

Odtwarzać i wyszukiwać na dysku nadmiarowym można na dwa sposoby.

- Ustaw nadmiarowy dysk(i) jako tylko do odczytu lub do odczytu/zapisu (Main menu->Settings->Storage->HDD Manager) (Menu główne->Ustawienia->Pamięć->Menadżer dysków twardych). Aby aktywować zmiany, należy ponownie uruchomić system. Można wyszukiwać i odtwarzać pliki na dysku nadmiarowym.
- Odłącz dysk i podłącz do innego komputera.

4.11.4.1.2 Zdjęcie

4.11.4.1.2.1 Harmonogram wykonywania zdjęć

- W interfejsie podglądu kliknij prawym przyciskiem myszy i wybierz Manual->Record (Ręczne->Nagrywanie), lub w menu głównym: Settings->Storage->Record (Ustawienia->Pamięć->Nagrywanie) zaznacz pole włączające robienie zdjęć dla odpowiednich kanałów. Patrz Rysunek 4-131.

- Menu główne: Settings->Camera->Encode->Snapshot
(Ustawienia->Kamera->Kodowanie->Zdjęcia): tutaj możesz ustawić rozmiar, jakość i częstotliwość zdjęć. Patrz Rysunek 4-132.
- Menu główne: Settings->Camera->Encode->Schedule
(Ustawienia->Kamera->Kodowanie->Harmonogram) włącz funkcję normalnego robienia zdjęć. Interfejs z prawej strony Rysunek 4-133.

W poniższej tabeli znajdują się informacje dodatkowe.

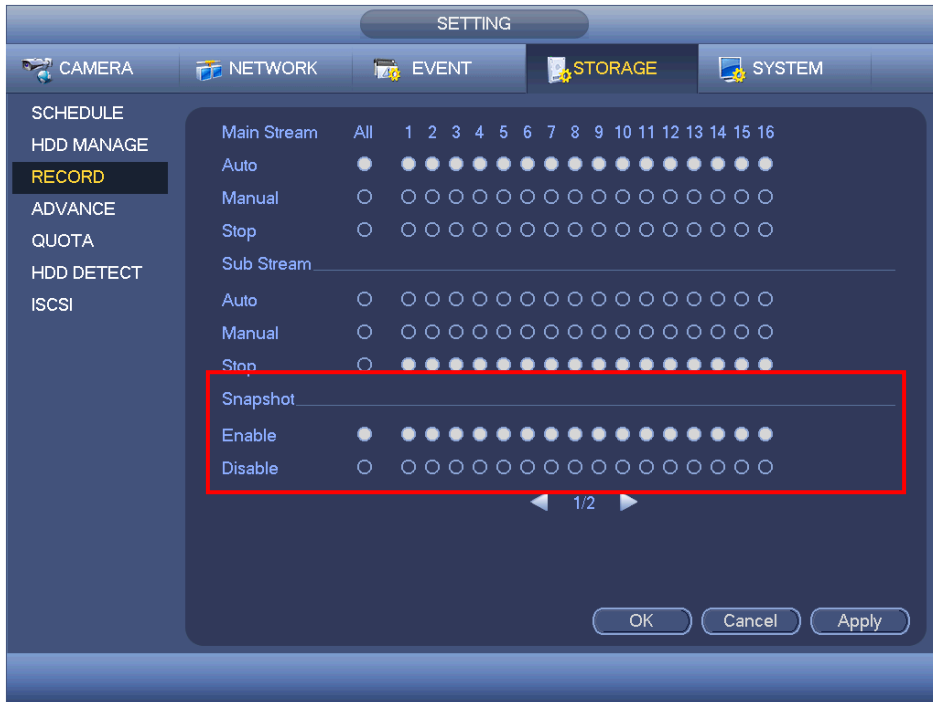

Rysunek 4-131

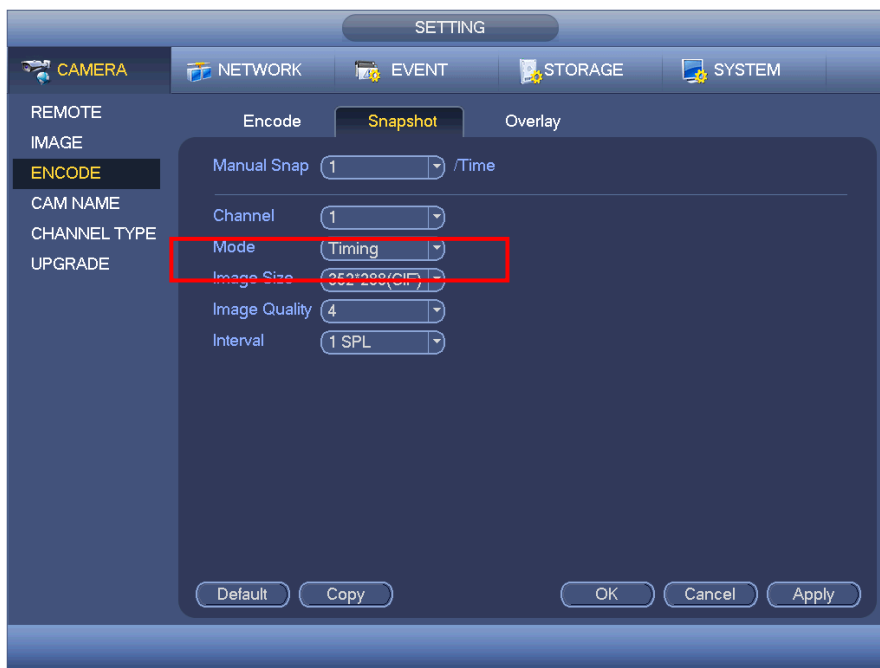

Rysunek 4-132

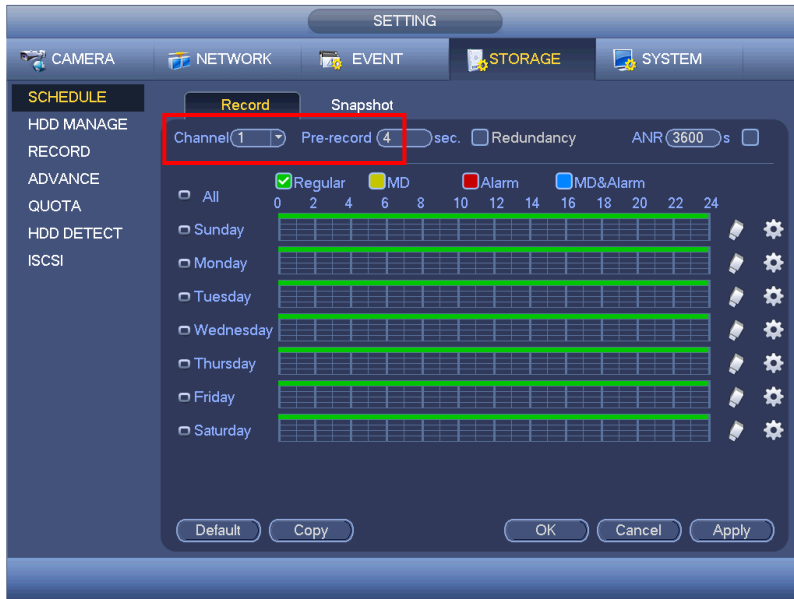

Rysunek 4-133

4.11.4.1.2.2 Aktywacja zdjęcia

Aby aktywować funkcję zdjęcia, należy postępować zgodnie z wymienionymi poniżej krokami. Po włączeniu funkcji system może robić zdjęcia przy wystąpieniu odpowiedniego alarmu.

- Menu główne: Settings->Camera->Encode->Snapshot (Ustawienia->Kamera->Kodowanie->Zdjęcia): możesz ustawić aktywację zdjęć, rozmiar, jakość i częstotliwość. Patrz Rysunek 4-134.
- Menu główne: Settings->Event->Detect (Ustawienia->Zdarzenia->Detekcje) - aktywuj robienie zdjęć dla odpowiednich kanałów (Rysunek 4-135). Lub menu główne: Settings->Event->Alarm (Ustawienia->Zdarzenia->Alarmy) (Rysunek 4-136) włącz robienie zdjęć dla konkretnych kanałów.

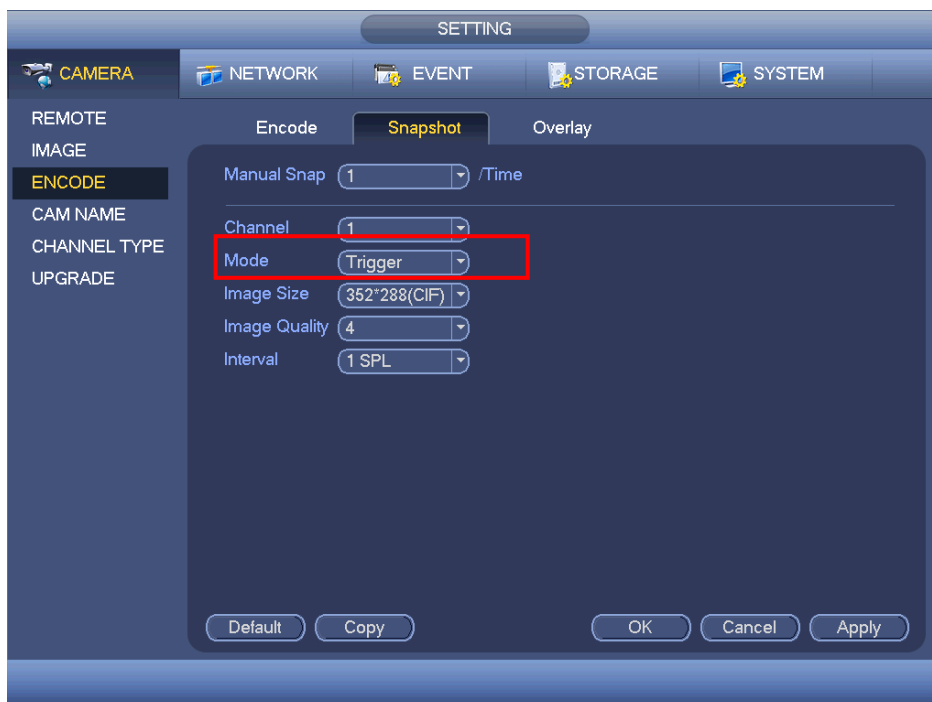

Rysunek 4-134

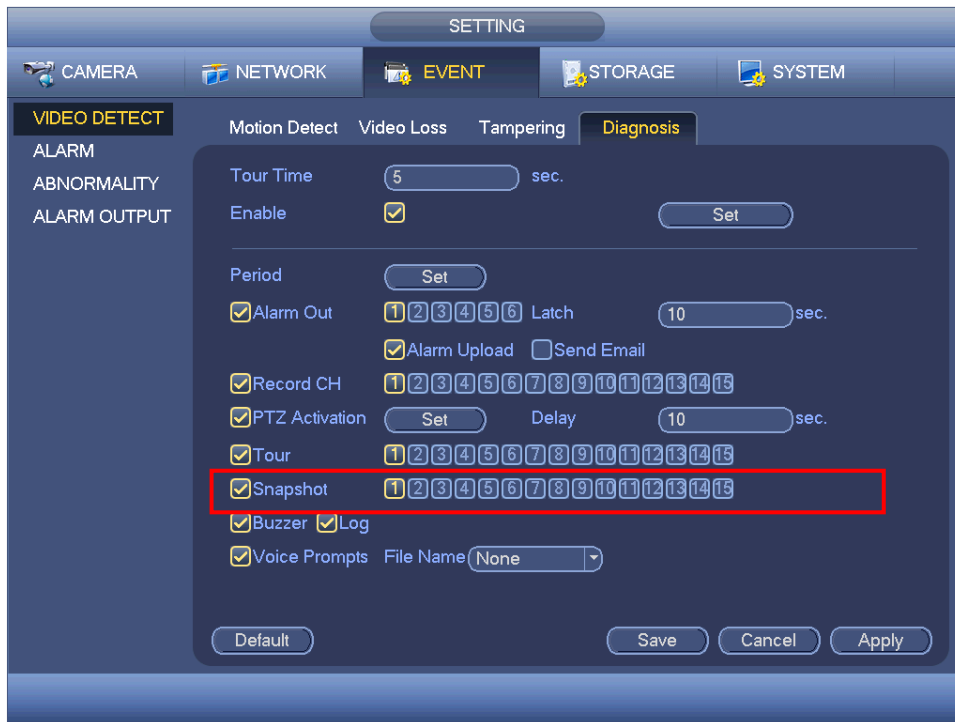

Rysunek 4-135

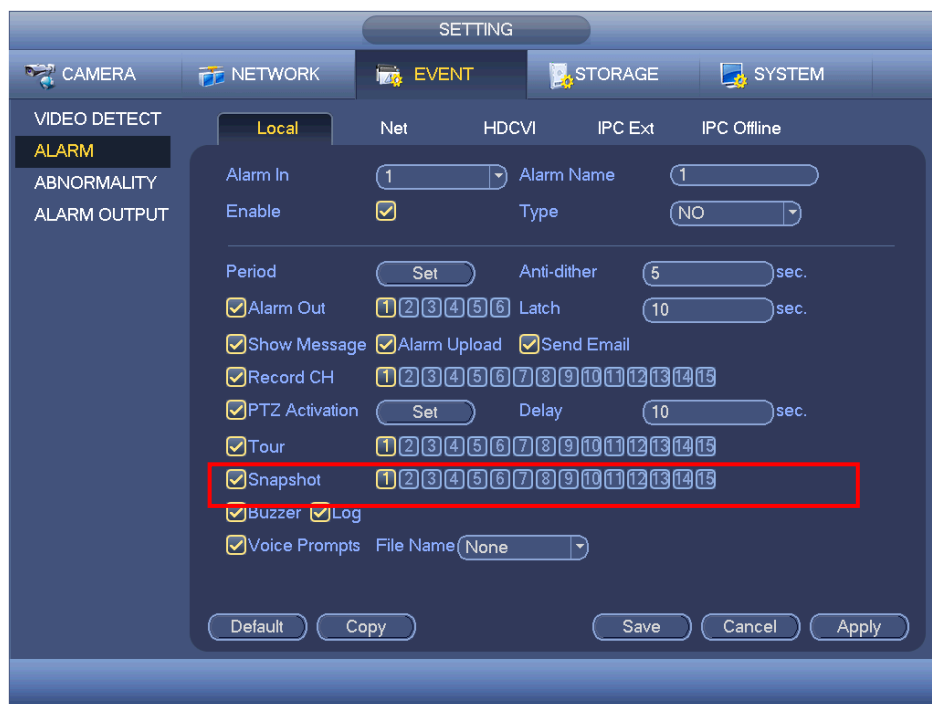

Rysunek 4-136

4.11.4.1.2.3 Priorytety

Uwaga, zdjęcie aktywowane alarmem ma wyższy priorytet niż zdjęcie według harmonogramu. Jeśli oba typy są aktywne jednocześnie, system może zrobić zdjęcie aktywowane alarmem w momencie aktywacji alarmu, inaczej wykonuje zdjęcia według harmonogramu.

4.11.4.1.2.4 Obraz FTP

Menu główne: Settings->Network->FTP(Ustawienia->Sieć->FTP) - ustawienia serwera FTP. Włącz funkcję FTP i naciśnij Save (Zapisz). Patrz Rysunek 4-137.

Włącz odpowiedni serwer FTP.

Aktywuj zdjęcia według harmonogramu (Rozdział 4.11.4.1.2.1) lub aktywowane (Rozdział 4.11.4.1.2.2), aby system mógł wgrzywać zdjęcia na serwer FTP.

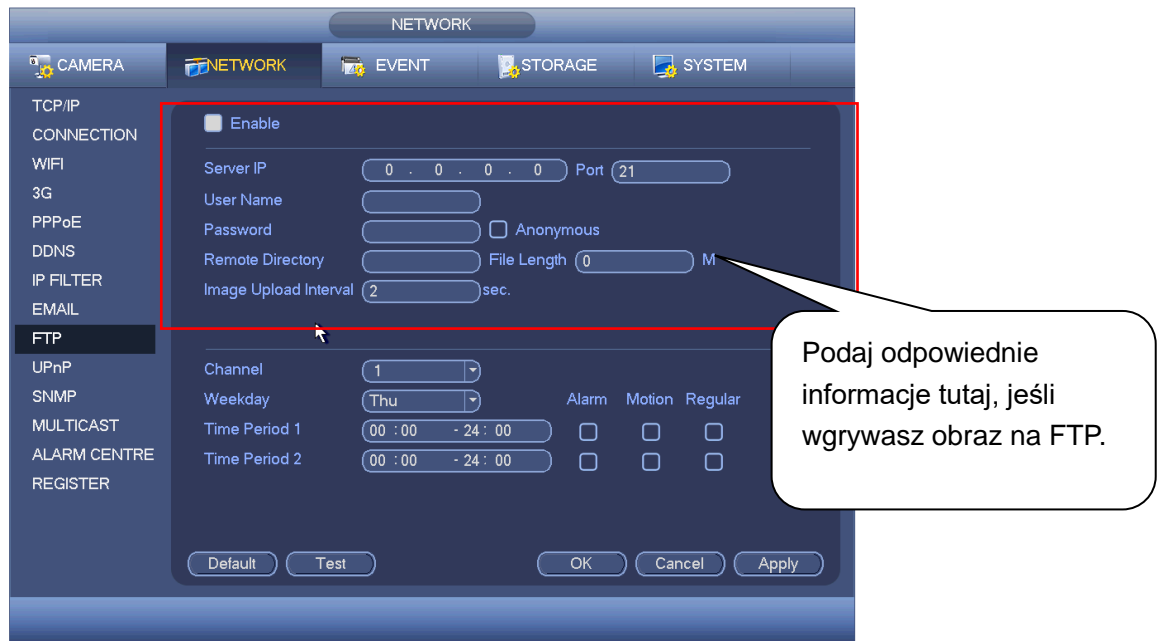

Rysunek 4-137

4.11.4.2 Menedżer dysku twardego

Tutaj dostępny jest podgląd i zarządzanie dyskami twardymi. Patrz Rysunek 4-138.

Widoczne informacje: typ dysków twardych, stan, pojemność itp. Możliwe jest formatowanie dysków, zmiana ich właściwości HDD (odczyt i zapis/tylko do odczytu/nadmiarowy).

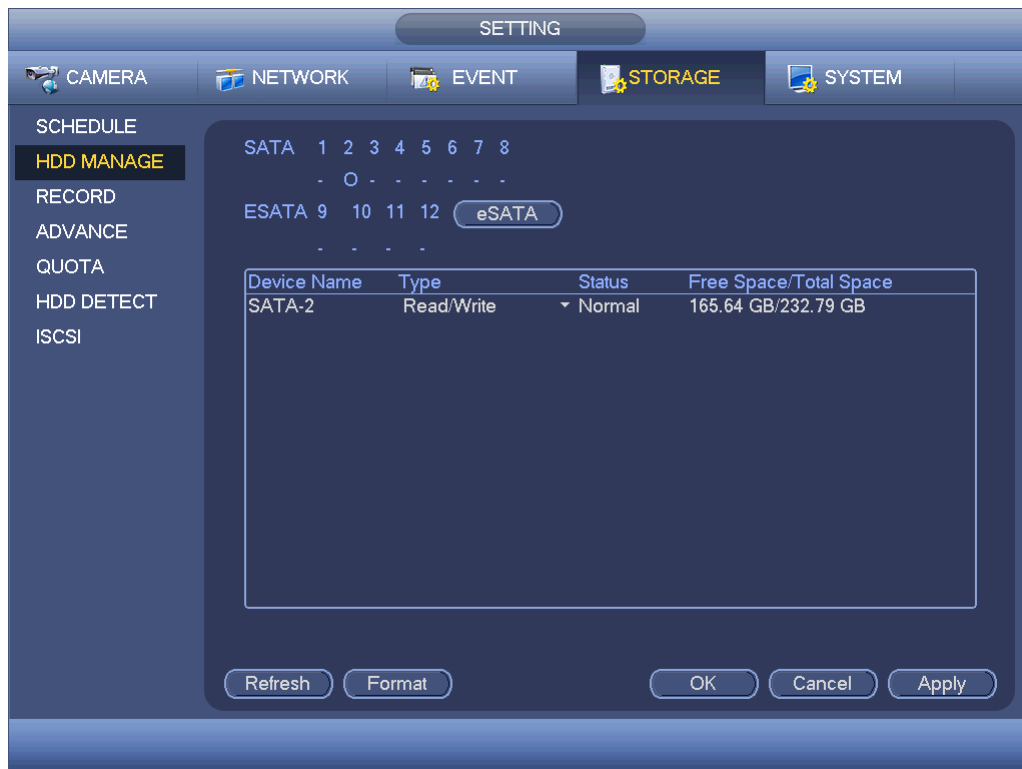

Rysunek 4-138

4.11.4.3 Nagrywaj

4.11.4.3.1 Kontrola nagrywania

Uwaga:

Aby wprowadzić poniższe ustawienia, wymagane są odpowiednie uprawnienia. Upewnij się, że dysk twardy jest odpowiednio zainstalowany.

Menu nagrywania ręcznego można otworzyć na trzy sposoby.

- Kliknij PPM, wybierz Manual->Record (Ręczne->Nagrywanie).
- Menu główne: Settings->Storage->Record (Ustawienia->Pamięć->Nagrywanie).
- W trybie podglądu na żywo kliknij przycisk nagrywania na panelu przednim lub na pilocie zdalnego sterowania.

System obsługuje strumień główny i podstrumienie. Trzy stany: harmonogram/ręcznie/stop. Patrz Rysunek 4-139. Aby wybrać odpowiedni kanał, zaznacz ikonę „o”.

- Manual (Tryb ręczny): Najwyższy priorytet. Po ustawieniu ręcznym wszystkie kanały będą nagrywały normalnie.
- Harmonogram: Kanał nagrywa według wprowadzonych ustawień: Main Menu->Settings->System->Schedule (Menu główne->Ustawienia->System->Harmonogram)
- Zatrzymaj: Kanał wstrzymuje nagrywanie.
- All (Wszystkie): Zaznacz pole All (Wszystkie) po odpowiednim statusie aby włączyć/wyłączyć harmonogram/nagrywanie ręczne dla wszystkich kanałów lub zatrzymać/wznowić nagrywanie na wszystkich kanałach.

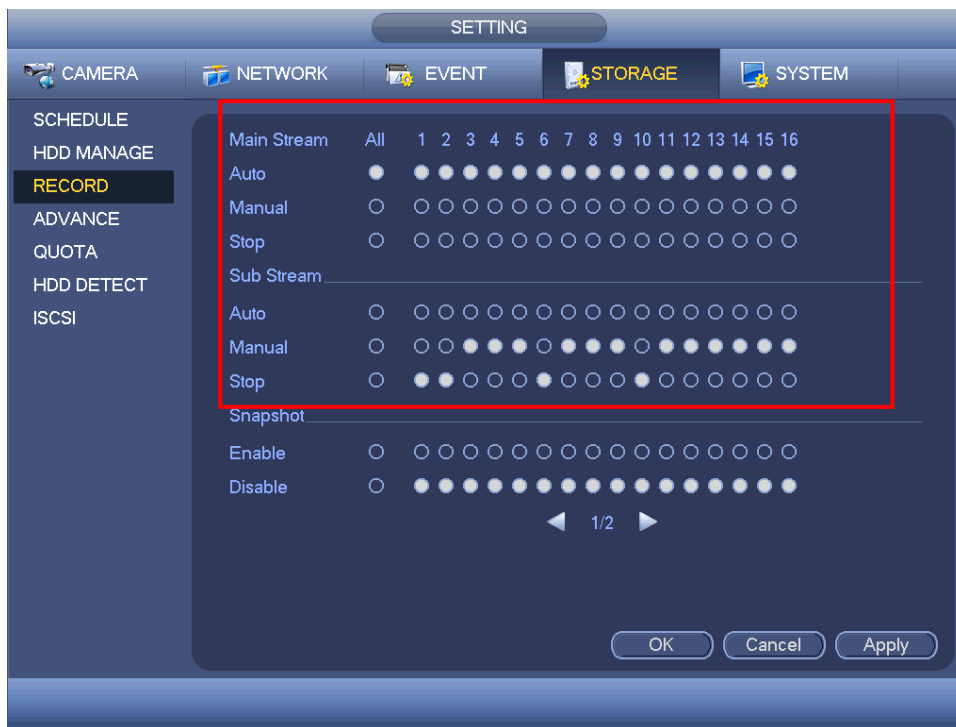

Rysunek 4-139

4.11.4.3.2 Zdjęcie

Zaznacz pole, aby włączyć/wyłączyć funkcję robienia zdjęć według harmonogramu. Patrz Rysunek 4-140.

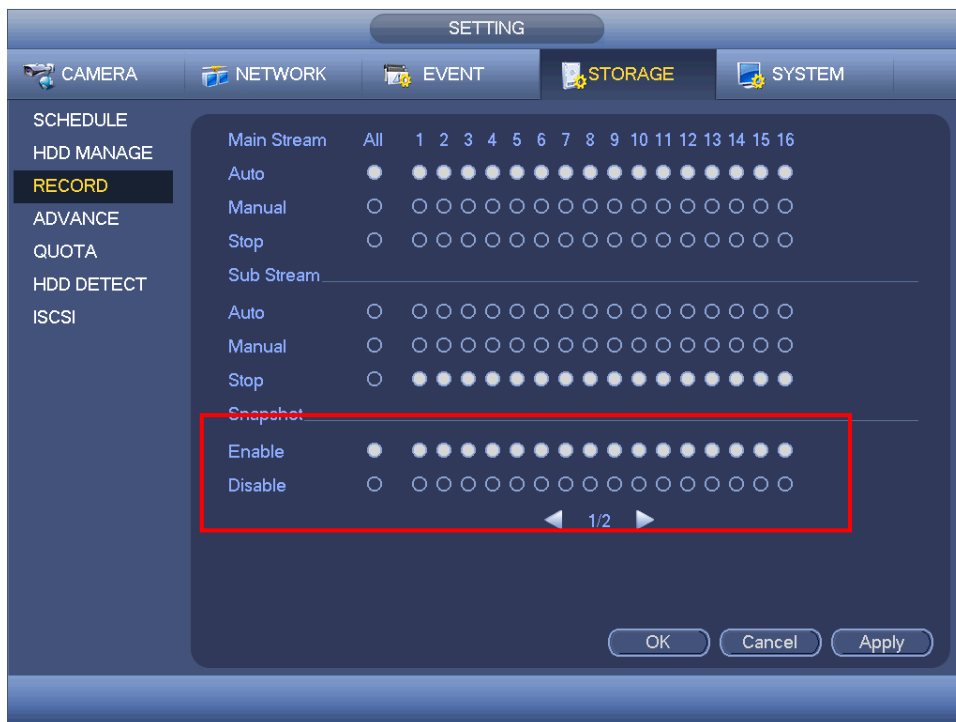

Rysunek 4-140

Wskazówki

Zaznaczenie pola All (Wszystkie) po odpowiednim statusie powoduje włączenie/wyłączenie funkcji robienia zdjęć dla wszystkich kanałów.

4.11.4.4 Zaawansowane

W interfejsie tym można ustawić i skonfigurować grupę dysków twardych dla strumienia głównego, podstrumienia i funkcji wykonywania zdjęć.

4.11.4.4.1 Dyski twarde

Ważne

Tryb grupy dysków twardych i tryb przydziału nie mogą być obsługiwane jednocześnie. Po zmianie trybu należy ponownie uruchomić system.

Tryb grupy dysków twardych przedstawiono na Rysunek 4-141.

- HDD (Dysk twardy): W kolumnie tej wyświetla się liczba dysków twardych obsługiwanych przez urządzenie.
- Group (Grupa): Numer grupy dysków twardych dla bieżącego dysku twardego.



Rysunek 4-141

Wybierz odpowiednią grupę z listy rozwijanej, a następnie kliknij przycisk „Apply (Zastosuj)”. Kliknij przycisk „Main stream/Sub stream/Snapshot (Strumień główny/Podstrumień/Zdjęcie)”, aby ustawić informacje o odpowiedniej grupie dysków twardych. Patrz Rysunek 4-142.

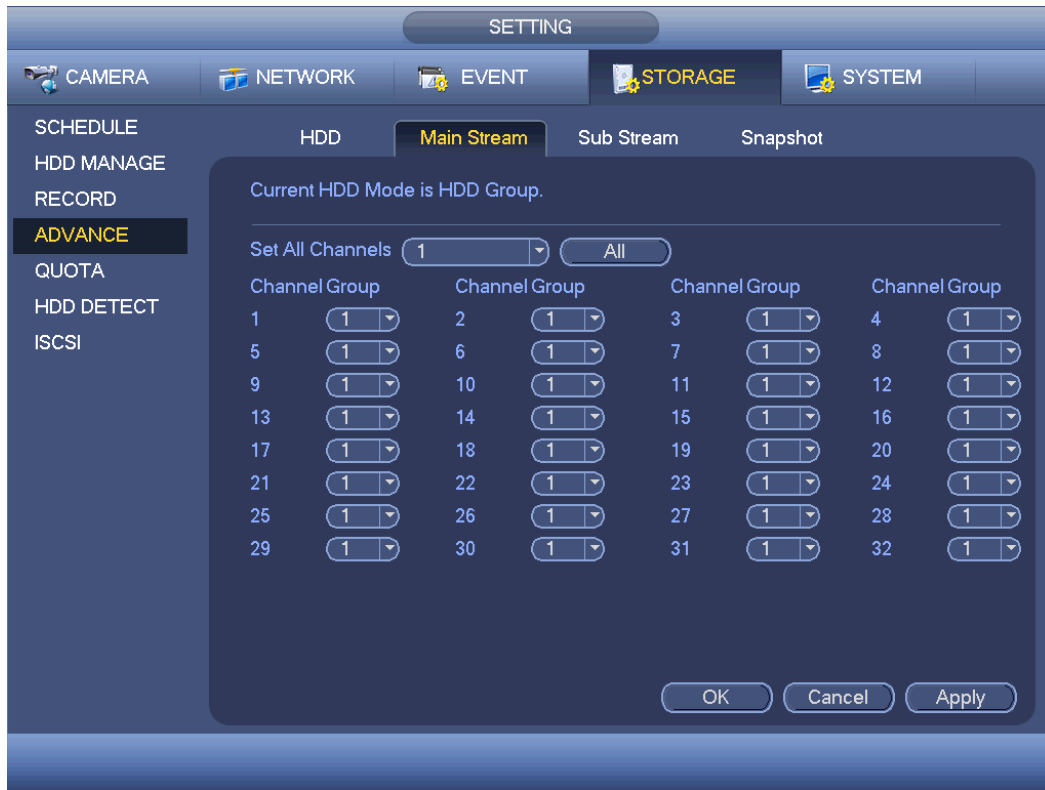

Rysunek 4-142



Rysunek 4-143

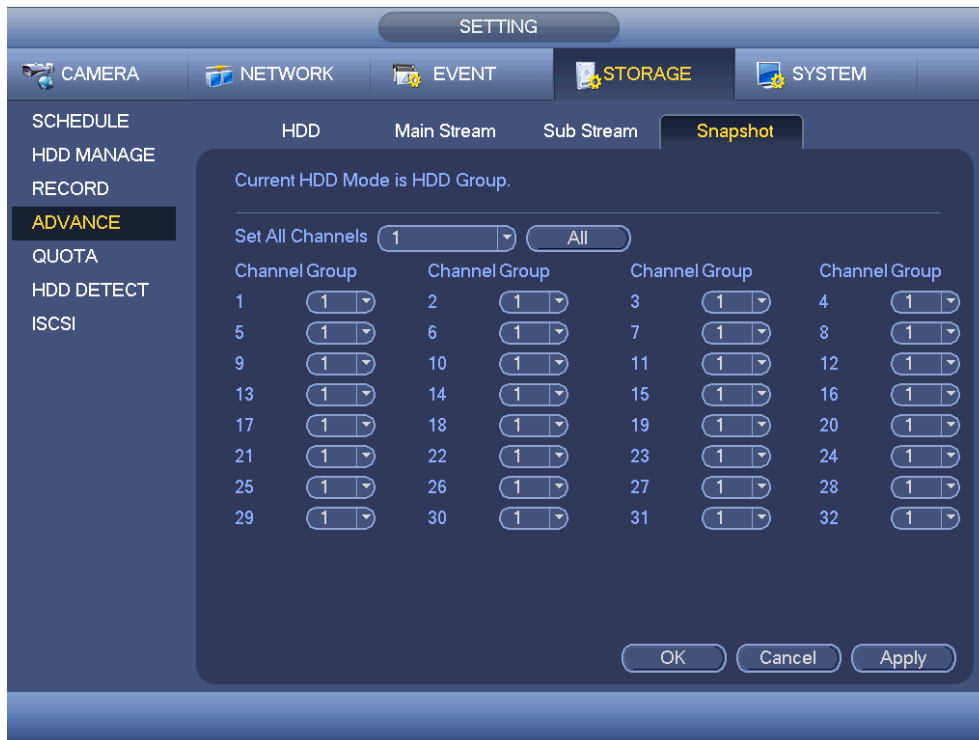

Rysunek 4-144

4.11.4.5 Limity

Tutaj możesz ustawić ograniczenia pamięci. Patrz Rysunek 4-145.

Wybierz kanał z rozwijanej listy i wybierz odpowiednie ograniczenie pamięci.



Rysunek 4-145

Po kliknięciu Quota Statistics (Statystyki limitów), włączy się poniższy interfejs. Możliwe jest sprawdzenie pojemności dysków twardych dla każdego z kanałów. Patrz Rysunek 4-146.



	Channel	Quota
1	Channel 1	1.02 TB
2	Other Channels	1.25 TB

Rysunek 4-146

4.11.4.6 Detekcja dysku twardego

Funkcja detekcji dysku twardego służy do wykrywania stanu bieżącego dysku twardego, co pozwala lepiej zrozumieć działanie dysku i wymienić nieprawidłowo funkcjonujący dysk twardy.

Dostępne są dwa typy detekcji:

- Szybkie wykrywanie: Do wykrywania plików na dysku twardym. Do naprawy uszkodzonej ścieżki można użyć funkcji format. System nie wykryje uszkodzonej ścieżki jeśli na dysku twardym nie ma zapisu.
- Wykrywanie globalne: Wykrywa na całym dysku twardym. Proces może być długi i może mieć wpływ na zapis nagrań na dysku twardym. Wykrycie uszkodzonej ścieżki może spowodować uszkodzenie dysku twardego.

4.11.4.6.1 Detekcja ręczna

Interfejs ręcznego wykrywania pokazano na rysunku poniżej. Patrz Rysunek 4-147.

Wybierz typ detekcji i dysk twardy. Kliknij przycisk „Start detect (Rozpocznij detekcję)”, aby rozpocząć. Wyświetlą się odpowiednie informacje o detekcji.

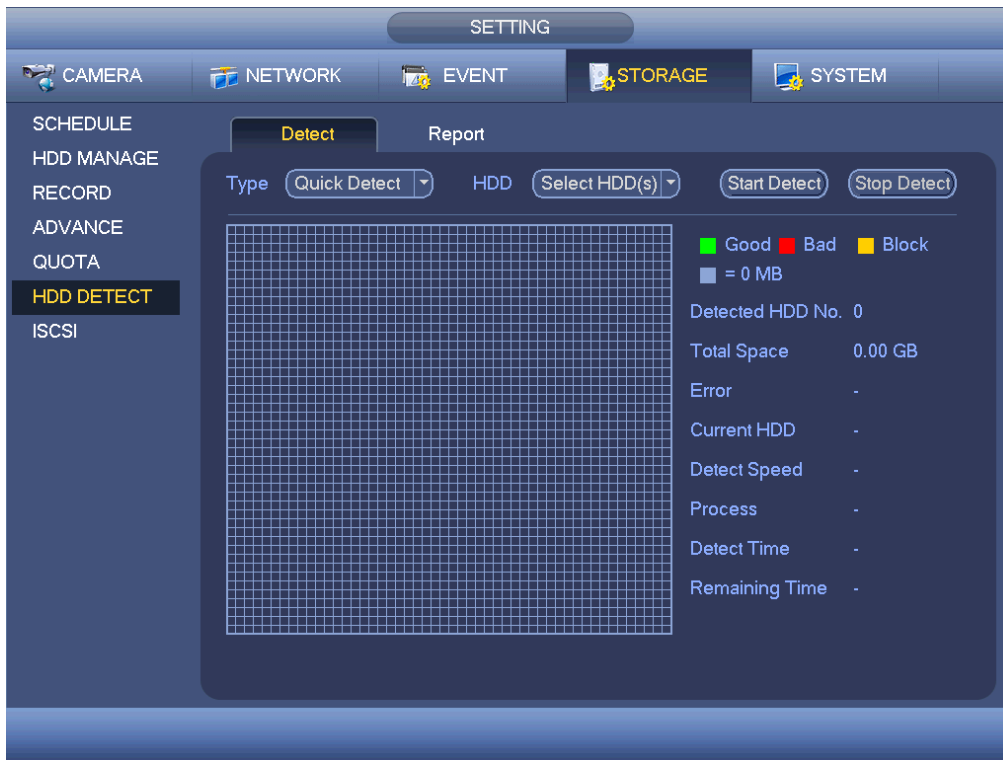

Rysunek 4-147

4.11.4.6.2 Raport z detekcji

Po zakończeniu detekcji można przejść do raportu z detekcji i wyświetlić odpowiednie informacje. Interfejs raportu wykrywania pokazano na rysunku poniżej. Patrz Rysunek 4-148.

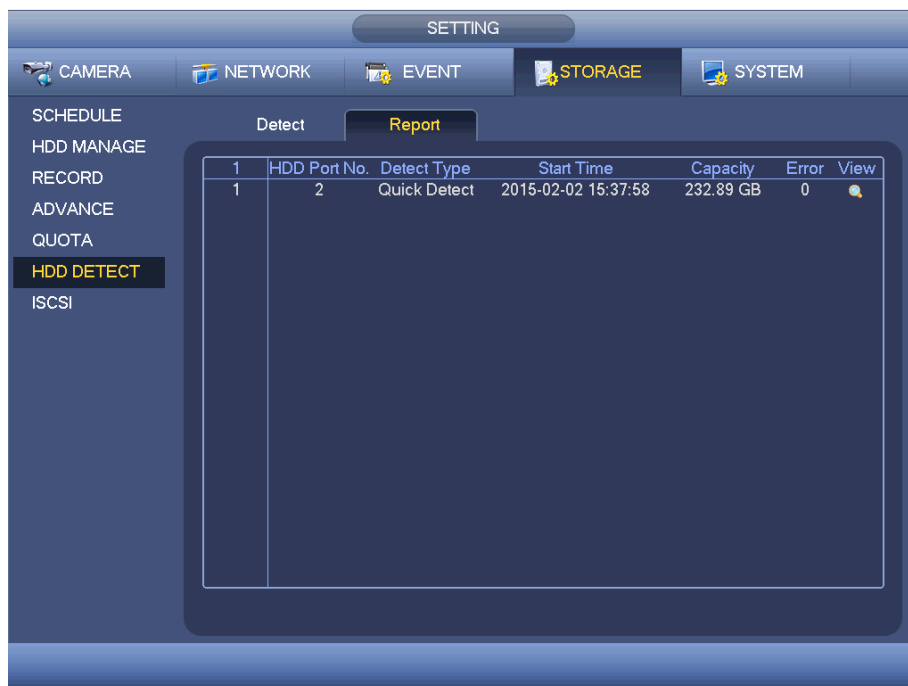

Rysunek 4-148

Kliknij przycisk „View (Wyświetl)”, aby wyświetlić szczegółowe informacje, np. wyniki detekcji, informacje o kopii zapasowej i funkcji S.M.A.R.T. Zobacz Rysunek 4-149 i Rysunek 4-150.

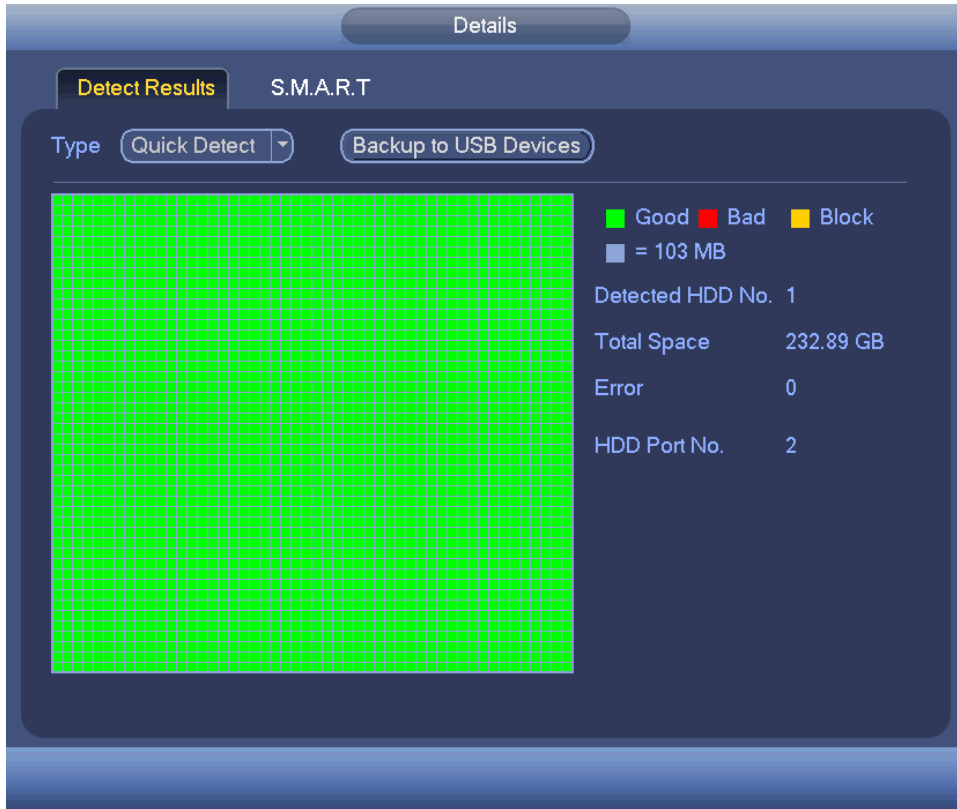

Rysunek 4-149

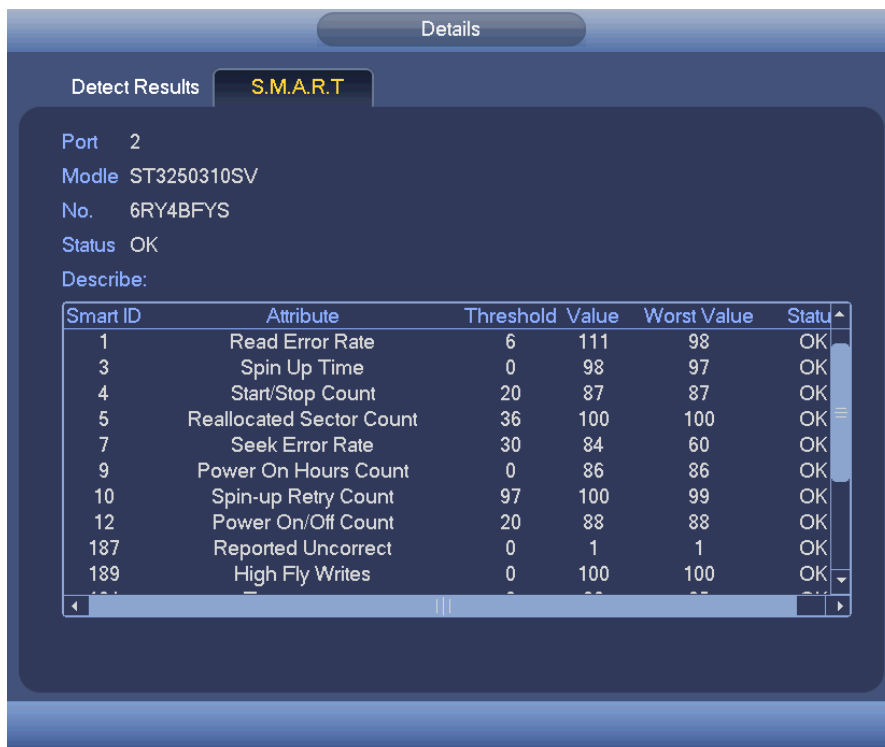

Rysunek 4-150

4.11.4.7 iSCSI

Funkcja iSCSI dostępna jest tylko dla niektórych serii produktów.

Można skonfigurować mapowanie sieci tak, aby system zapisywał dźwięk/wideo na dysku sieciowym. Aby włączyć interfejs: Main menu->Settings->Storage->iSCSI (Menu główne->Ustawienia->Pamięć->iSCSI). Patrz Rysunek 4-151.

- Adres IP serwera: Podaj adres IP serwera iSCSI.
- Port: Służy do podania wartości portu iSCSI. Wartość domyślna to 3260.
- Nazwa użytkownika/hasło: Służy do podania wartości nazwy użytkownika iSCSI i hasła. Aby zalogować się anonimowo, zaznacz przycisk Anonymous (Anonimowo).
- Ustawienie ścieżki: Kliknij przycisk Set path (Wyznacz ścieżkę), aby wybrać zdalną ścieżkę zapisu. Wszystkie ścieżki oznaczają współdzielone dyski iSCSI. Ścieżka jest generowana przy zapisie na serwerze.
- Dodaj: Po wprowadzeniu powyższych informacji kliknij przycisk Add (Dodaj), aby dodać nowe dane do listy.

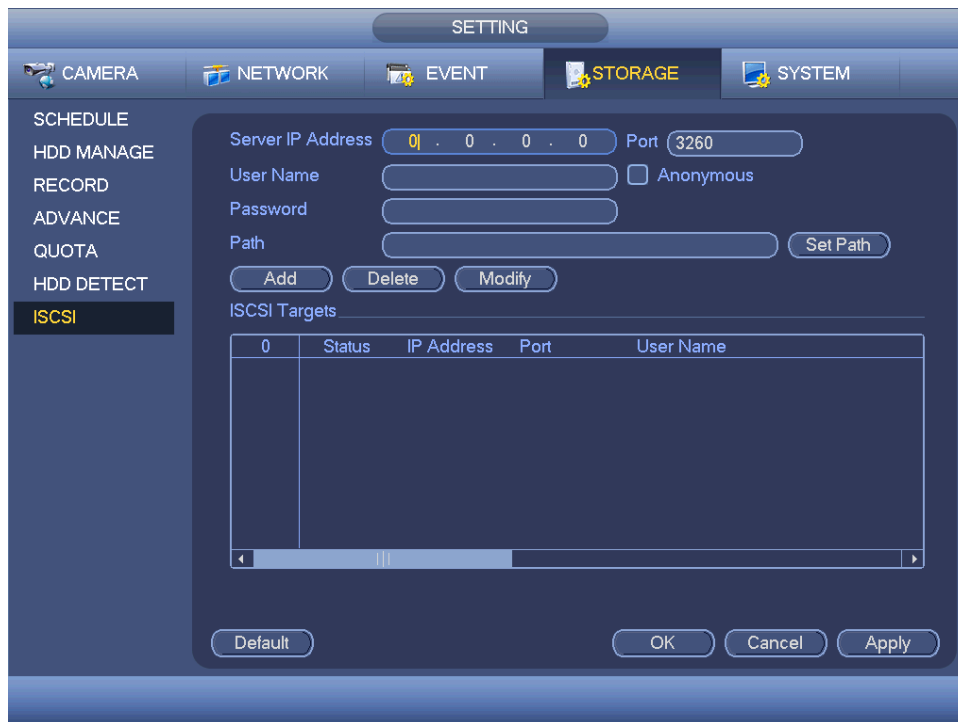

Rysunek 4-151

Aby zakończyć konfigurację, kliknij OK.

Wskazówki

Aby zmodyfikować/usunąć dysk iSCSI, kliknij przycisk Modify/Delete (Modyfikuj/Usuń).

Main Menu->Settings->Storage-> HDD manager (Menu główne->Ustawienia->Pamięć->Menadżer dysków twardech), aby wyświetlić interfejs. Patrz Rysunek 4-152.



Rysunek 4-152

4.11.4.8 RAID

Funkcja RAID dostępna jest tylko w niektórych seriach produktów, wyłącznie w serii HCVR7816S-URH. System obsługuje RAID0/RAID1/RAID5/RAID10. Więcej informacji znajdziesz w Aneksie G.

4.11.4.8.1 Konfiguracja macierzy RAID

Interfejs konfiguracji RAID przedstawiono na Rysunek 4-153. Możesz skonfigurować typ i ustawienia RAID.

- Stwórz ręcznie: Sprawdź dysk twardy, aby ręcznie stworzyć RAID.
- Stwórz RAID: Kliknij, aby automatycznie stworzyć macierz RAID.

Dla funkcji tworzenia RAID możesz wybrać fizyczny dysk twardy nie wchodzący w skład grupy RAID lub stworzyć grupę dysków do stworzenia macierzy RAID5. Przykładowe sytuacje:

- Brak RAID, brak dysku typu hotspare: System bezpośrednio tworzy macierz RAID5 i jednocześnie dysk hotspare.
- Brak RAID, ale jest dysk hotspare: System tworzy tylko RAID5. Wykorzystuje obecny dysk hotspare.
- Istnieje RAID: System anuluje istniejącą macierz RAID i tworzy nową macierz RAID5. Jeśli nie ma dysku hotspare, system tworzy nowy. Jeśli dysk hotspare jest dostępny, system korzysta z niego.
- Wirtualny dysk zostanie sformatowany.



Rysunek 4-153

4.11.4.8.2 Informacje o RAID

Wyświetla nazwę RAID, miejsce, typ, dyski wchodzące w skład macierzy, dysk hotspare, status itp. Tutaj możesz usunąć RAID. Patrz Rysunek 4-154.



Rysunek 4-154

4.11.4.8.3 Dysk Hotspare

W tym interfejsie możesz dodać/skasować dysk hotspare. Patrz Rysunek 4-155.



Rysunek 4-155

Kliknij , możesz dobrać dysk hotspare do danego dysku.

- Prywatny hotspare: Wybierz dysk RAID do dodania. Zostanie on dyskiem hotspare danej macierzy RAID.
- Globalny hotspare: Dla więcej niż jednej macierzy RAID. Dla wszystkich dysków RAID.

Wskazówki

Kliknij , aby skasować dysk hotspare.

4.11.5 System

4.11.5.1 Ogólne

4.11.5.1.1 Urządzenie

Ustawienia ogólne obejmują: Patrz Rysunek 4-156.

- Device ID (Identyfikator urządzenia): Wprowadź odpowiednią nazwę urządzenia.
- Device No (Nr urządzenia): Konfiguracja numeru urządzenia.
- Language (Język): System obsługuje różne języki: chiński (uproszczony), chiński (tradycyjny), angielski, włoski, japoński, francuski, hiszpański (wszystkie wymienione języki są opcjonalne; Między seriami mogą wystąpić nieznaczące różnice.)
- Video standard (Standard wideo): Dostępne są dwa formaty: NTSC i PAL.
- HDD full (Pełny dysk twardy): Funkcja ta służy do wyboru trybu pracy, gdy dysk twardy jest pełny. Dostępne są dwie opcje: „Stop recording (Zatrzymaj nagrywanie)” lub „Rewrite (Zastąp)”. Jeśli pliki

na działającym dysku twardym zostały zastąpione lub jeśli bieżący dysk twardy jest pełny, a następny dysk twardy nie jest pusty, system przerwie nagrywanie. Jeśli bieżący dysk twardy jest pełny, a następny dysk twardy nie jest pusty, wówczas system zastąpi wcześniej nagrane pliki.

- Tryb pakietów: określ długość nagrania. Dostępne są dwa tryby: Długość nagrania/Rozmiar pliku.
- Długość nagrania: Dopasowanie pakietu do długości nagrania. Dostępne wartości mieszczą się w zakresie od 1 do 60 minut. Domyślne ustawienie to 60 minut.
- Długość pliku: Dopasowanie pakietu do rozmiaru pliku. Zakres: 128M do 2048Mb. Domyślnie: 1024Mb.
- Odtwarzanie w czasie rzeczywistym: Opcja ta służy do ustawienia czasu odtwarzania, który jest wyświetlany w interfejsie podglądu. Dostępne wartości mieszczą się w zakresie od 5 do 60 minut.
- Auto logout (Automatyczne wylogowanie): Opcja ta służy do ustawienia przedziału czasu, po upływie którego użytkownik zostanie automatycznie wylogowany, jeśli nie wykonał w danym czasie żadnego działania. Dostępne wartości mieszczą się w zakresie od 0 do 60 minut.
- IPC Time Sync (Synchronizacja z czasem kamery IP): Możesz podać odstęp czasu synchronizacji czasu rejestratora i czasu IPC.
- Navigation bar (Pasek nawigacyjny): Zaznacz to pole wyboru, aby wyświetlić pasek nawigacyjny w interfejsie.
- Startup wizard (Kreator startowy): Jeśli to pole wyboru zostanie zaznaczone, wówczas podczas kolejnego uruchomienia systemu użytkownik zostanie przekierowany bezpośrednio do kreatora startowego. Jeśli to pole wyboru nie zostanie zaznaczone, wówczas użytkownik zostanie przekierowany do interfejsu logowania.
- Mouse property (Właściwość myszy): Przeciągnij suwak, aby ustawić szybkość dwukrotnego kliknięcia myszą. Aby przywrócić ustawienia domyślne, kliknij przycisk „Default (Ustawienia domyślne)”.



Rysunek 4-156

4.11.5.1.2 Data i godzina

Interfejs przedstawiono na Rysunek 4-157.

- Date format (Format daty): Dostępne są trzy typy: RRRR-MM-DD: MM-DD-RRRR lub DD-MM-RRRR.
- Date separator (Separator daty): Dostępne są trzy znaki interpunkcyjne służące do oddzielania poszczególnych części daty: kropka, linie prosta i ukośnik.
- DST (Czas letni): Tutaj możesz ustawić datę i godzinę. Możesz ustawić czas rozpoczęcia i zakończenia przez ustawienie odpowiedniego tygodnia lub daty.
- NTP: Do wprowadzenia ustawień serwera NTP.



Rysunek 4-157

4.11.5.1.3 Święta

Interfejs ustawień świąt przedstawiono na Rysunek 4-158. Kliknij Add new holiday (Dodaj nowe święto), aby dodać informacje o święcie. Patrz Rysunek 4-159. Możesz podać nazwę święta, cykliczność czas rozpoczęcia/zakończenia.

Uwaga

- Przy jednoczesnym włączeniu ustawień świątecznych i harmonogramu, ustawienia świąteczne mają priorytet. Jeśli w danym dniu przypada święto, system nagrywa według ustawień dla świąt. Jeśli nie przypada święto, system nagrywa według ustawień harmonogramu.
- Uwaga, w konfiguracji świąt nie podaje się roku. Przykładowo, jeśli ustawiono święto 30 października 2012, dzień 30 października będzie świętem każdego roku.

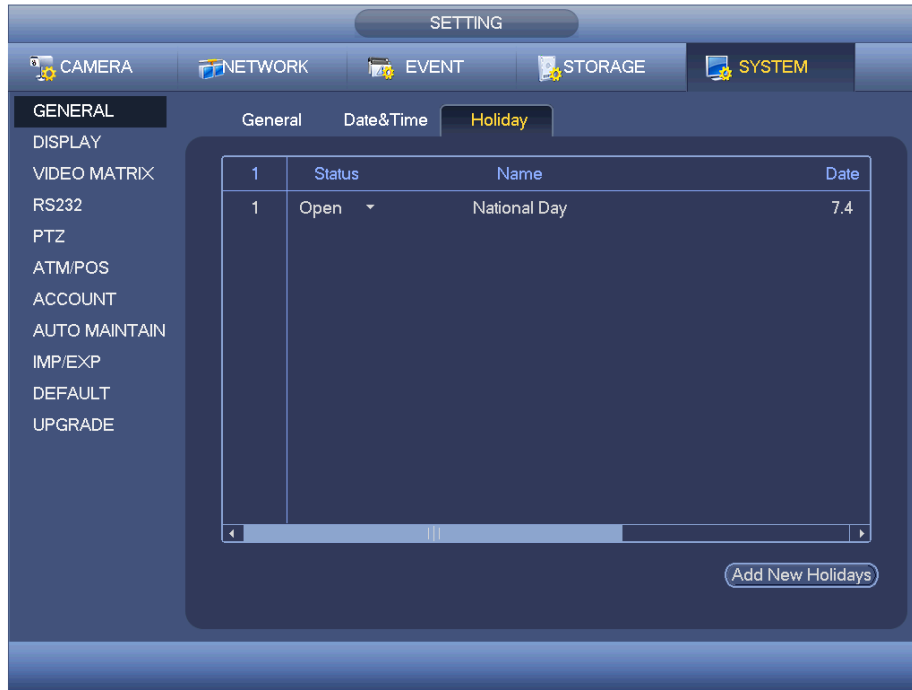

Rysunek 4-158



Rysunek 4-159

4.11.5.2 Wyświetlanie

4.11.5.2.1 Wyświetlanie

Interfejs wyświetlania pokazano na rysunku poniżej. Patrz Rysunek 4-160.

- Time display (Wyświetlanie czasu): Funkcja służy do ustawienia wyświetlania czasu podczas odtwarzania.

- Channel display (Wyświetlanie kanału): Funkcja służy do ustawienia wyświetlania nazwy kanału podczas odtwarzania.
- Rzeczywisty rozmiar obrazu: Zaznacz pole, a wideo będzie wyświetlane w rozmiarze rzeczywistym.
- Transparency (Przezroczystość): Tutaj możesz regulować przejrzystość menu. Im wyższa wartość, tym bardziej przejrzyste menu.
- Resolution (Rozdzielczość): Dostępne są cztery opcje: 1920×1080, 1280×1024 (domyślna), 1280×720, 1024×768. Należy pamiętać, iż do aktywacji bieżącej konfiguracji konieczne jest ponowne uruchomienie systemu.
- Poprawa jakości podglądu: Zaznacz pole; optymalizacja jakości video podglądu.

Podświetl ikonę , aby wybrać odpowiednią funkcję.

Po zakończeniu konfiguracji kliknij przycisk „Save (Zapisz)”. System wróci do poprzedniego menu.

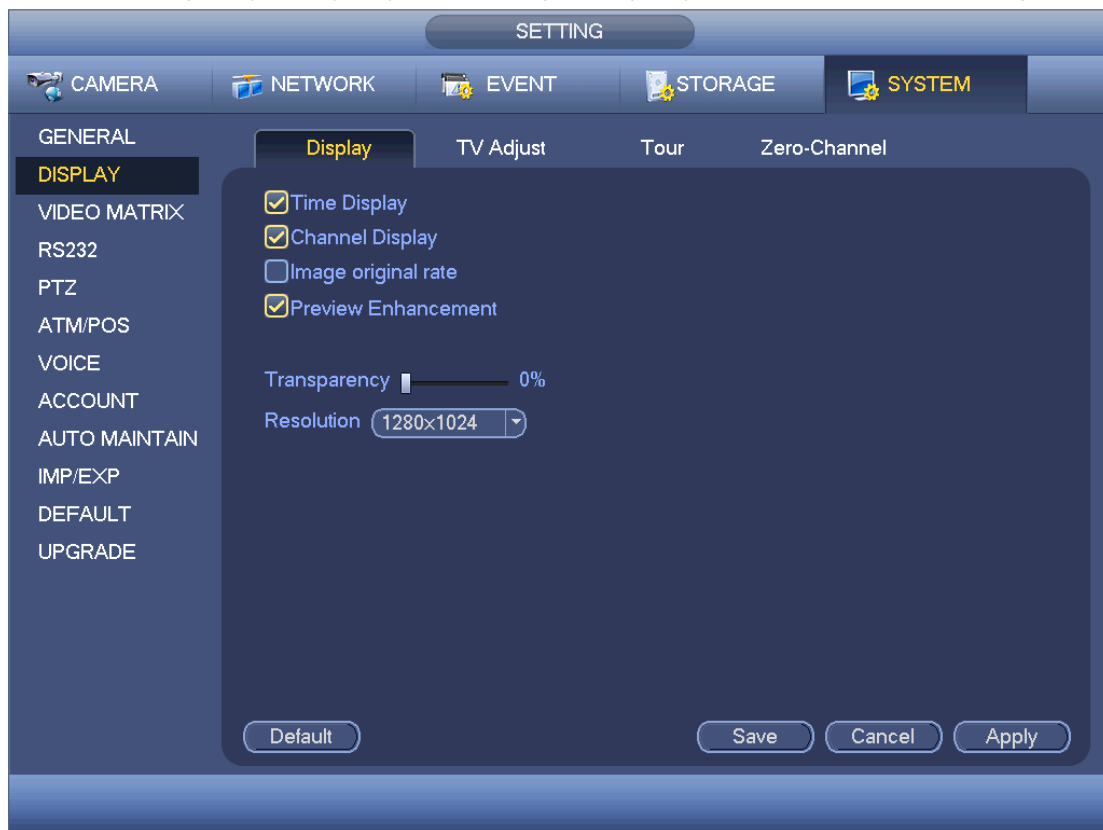

Rysunek 4-160

4.11.5.2.2 Regulacja telewizji

Tutaj możesz skonfigurować wyjście TV. Patrz Rysunek 4-161.

Użyj suwaków do regulacji poszczególnych opcji.

Po zakończeniu ustawień kliknij przycisk „OK”. System wróci do poprzedniego menu.



Rysunek 4-161

4.11.5.2.3 Trasa

Tutaj możesz aktywować trasę. Kliknij przycisk Setup (Ustawienia), wyświetli się interfejs, jak przedstawiono na Rysunek 4-162

- Enable tour (Włącz trasę): Zaznacz pole, aby aktywować daną funkcję,
- Interval (Interwał): System obsługuje trasy dla 1/8 okien. Wprowadź odpowiednią wartość interwału. Wartości mieszczą się w zakresie od 5 do 120 sekund. Harmonogram trasy/alarmu/trasy detekcji ruchu.
- Podział: Możesz wybrać tryb podziału okna z rozwijanego menu.
- Grupa kanału: Wyświetla wszystkie grupy kanałów w obecnym trybie podziału. Tutaj możesz edytować i usuwać grupy kanałów. Kliknij dwukrotnie pozycję na liście; możesz edytować ustawienia grupy kanałów. System obsługuje do 32.
- Dodaj: Kliknij pod trybem podziału danego okna, aby dodać grupę kanałów.
- Delete (Usuń): Kliknij, aby usunąć wybraną grupę kanałów.
- W górę: Kliknij aby przenieść wybrany kanał w górę.
- W dół: Kliknij aby przenieść wybrany kanał w dół.
- Default (Ustawienia domyślne): Naciśnij ten przycisk, aby przywrócić ustawienia domyślne.

Wskazówki:

- Użyj myszy lub przycisku Shift do przełączania między i aby włączyć/wyłączyć trasę. oznacza, że funkcja trasy jest włączona, a - że jest wyłączona.
- Kliknij lub na pasku nawigacyjnym, aby włączyć/wyłączyć trasę.



Rysunek 4-162

4.11.5.2.4 Kodowanie zero-channel

Kliknij przycisk Zero-channel encoding, przejdziesz do interfejsu. Patrz Rysunek 4-163. Tutaj możesz włączyć i skonfigurować kodowanie zero-channel, aby móc oglądać kilka źródeł wideo na jednym ekranie.

- **Enable (Włącz):** Domyślnie: wyłączone. Zaznacz pole, aby aktywować funkcję i móc kontrolować kodowanie zero-channel z poziomu sieci.
- **Compression (Kompresja):** Domyślnie: H.264. Możesz dostosować ustawienia do wydajności urządzenia.
- **Resolution (Rozdzielczość):** Rozdzielczość może się różnić, w zależności od możliwości urządzenia. Wybierz z listy rozwijanej.
- **Frame rate (Częstotliwość odświeżania):** Liczba klatek na sekundę może się różnić, w zależności od możliwości urządzenia. Wybierz z listy rozwijanej.
- **Szybkość transmisji bitów:** Wartość transmisji bitów może różnić się w zależności od urządzenia i liczby klatek na sekundę. Wybierz z listy rozwijanej.
- **Zapisz:** Kliknij Save (Zapisz), aby zapisać ustawienia. Jeśli funkcja jest wyłączona, kodowanie zero-channel jest niedostępne za pośrednictwem sieci, wideo to czarny obraz lub brak obrazu. Po aktywowaniu funkcji zaloguj się przez sieć, możesz wybrać tryb kodowania zero-channel w prawym

rogu interfejsu . Wybierz tryb; masz dostęp do podglądu lokalnego wideo.



Rysunek 4-163

4.11.5.3 Video Matrix (Matryca wideo)

Możesz skonfigurować kanał wyjścia matrycy i interwał. Możesz skonfigurować trasę portu HDMI2 i interwał, patrz: Rysunek 4-164.

- Enable tour (Włącz trasę): Zaznacz to pole wyboru, aby włączyć tę funkcję.
- Interval (Interwał): Wprowadź odpowiednią wartość interwału.
- Resolution (Rozdzielczość): Rozdzielczość okna trasy. Opcja dostępna tylko dla HDMI.
- Podział: Możesz wybrać tryb podziału okna z rozwijanego menu. Dla BNC dostępny jest tylko tryb 1 podziału. Dla HDMI dostępne są tryby 1/4/9/16 podziału.
- Dodaj: Kliknij pod trybem podziału danego okna, aby dodać grupę kanałów. Patrz Rysunek 4-165.
- Modyfikuj: Kliknij dwukrotnie kanał i kliknij przycisk Modify (Modyfikuj), aby zmienić ustawienia kanału. Patrz Rysunek 4-166.
- Delete (Usuń): Kliknij, aby usunąć wybraną grupę kanałów.
- W górę: Kliknij aby przenieść wybrany kanał w górę.
- W dół: Kliknij aby przenieść wybrany kanał w dół.
- Default (Ustawienia domyślne): Naciśnij ten przycisk, aby przywrócić ustawienia domyślne.



Rysunek 4-164



Rysunek 4-165



Rysunek 4-166

4.11.5.4 RS232

Złącze RS232 pokazano poniżej. W interfejsie dostępnych jest pięć opcji. Patrz Rysunek 4-167.

- Function (Funkcja): Użytkownik ma do wyboru różne urządzenia. Opcja „Console (Konsola)” służy do wyboru portu szeregowego COM lub oprogramowania w celu uaktualnienia lub debugowania programu. Opcja „Control keyboard (Klawiatura sterująca)” służy do wyboru sterowania urządzeniem za pomocą specjalnej klawiatury. Opcja „Transparent COM (adapter) (Transparentny port szeregowy COM; karta sieciowa)” służy do wyboru połączenia z komputerem w celu bezpośredniego przesyłania danych. Opcja „Protocol COM (Protokół COM)” służy do wyboru funkcji nakładki karty. Opcja „Network keyboard (Klawiatura sieciowa)” służy do wyboru sterowania urządzeniem za pomocą specjalnej klawiatury. Opcja „PTZ matrix (Matryca PTZ)” służy do połączenia z zewnętrzną matrycą sterującą.
- Baud rate (Szybkość transmisji): Opcja ta służy do wyboru odpowiedniej szybkości transmisji.
- Data bit (Bit danych): Opcja ta służy do wyboru odpowiedniego bitu danych. Zakres: 5 do 8.
- Stop bit (Bit zatrzymania): Dostępne są trzy wartości: 1/1,5/2.
- Parity (Parzystość): Pięć opcji: brak/nieparzyste/parzyste/znak spacji.

Domyślna konfiguracja systemu to:

- Function (Funkcja): Console (Konsola)
- Baud rate (Szybkość transmisji): 115200
- Data bit (Bit danych): 8
- Stop bit (Bit zatrzymania): 1
- Parity (Parzystość): None (Brak)

Po zakończeniu konfiguracji kliknij przycisk „Save (Zapisz)”. System wróci do poprzedniego menu.



Rysunek 4-167

4.11.5.5 PTZ

Menu obrót/przechył/powiększenie zawiera następujące pozycje. Najpierw wybierz kanał. Patrz Rysunek 4-168.

- PTZ type (Typ kamery PTZ): Dostępne są dwie opcje: „Local/Remote (Lokalna/Zdalna)”. Wybierz zdalnie, jeśli łączysz się z PTZ. Patrz Rysunek 4-169.
- Typ sterowania: Wybierz typ sterowania z rozwijanej listy. Dostępne są 2 opcje: Szeregowe/HDCVI. Dla serii HDCVI, wybierz HDCVI. Sygnał sterowania jest przesyłany do PTZ przez przewód koncentryczny. W trybie szeregowym, sygnał sterowania jest przesyłany do PTZ przez złącze RS485.
- Protocol (Protokół): Jeśli wybrano sterowanie HDCVI, wybierz HD-CVI.
- Adres: podaj odpowiedni adres PTZ.
- Baud rate (Szybkość transmisji): Ustaw szybkość transmisji.
- Data bit (Bit danych): Ustaw bit danych.
- Stop bit (Bit zatrzymania): Ustaw bit zatrzymania.
- Parity (Parzystość): Trzy opcje: brak/nieparzyste/parzyste.

Po zakończeniu konfiguracji naciśnij przycisk Save (Zapisz), system powróci do poprzedniego menu.



Rysunek 4-168



Rysunek 4-169

4.11.5.6 ATM/POS

Funkcja ATM/POS jest stosowana w obszarach . Obejmuje Sniffera, analizę danych i nakładanie tytułu. Tryb Sniffer obejmuje COM i sieć.

4.11.5.6.1 COM

Interfejs COM pokazano na rysunku poniżej. Patrz Rysunek 4-170.

- Protocol (Protokół): Wybierz z listy rozwijanej.
- Nakładanie kanału: Wybierz kanał, na który chcesz nałożyć numer karty.
- Tryb nakładania: Dwie opcje: podgląd i kodowanie. W trybie podglądu numer nakładany jest na obraz na lokalnym monitorze. W trybie kodowania numer jest nakładany na nagrywany plik.
- Pozycja nałożonego numeru: Możesz wybrać pozycję z rozwijanej listy.

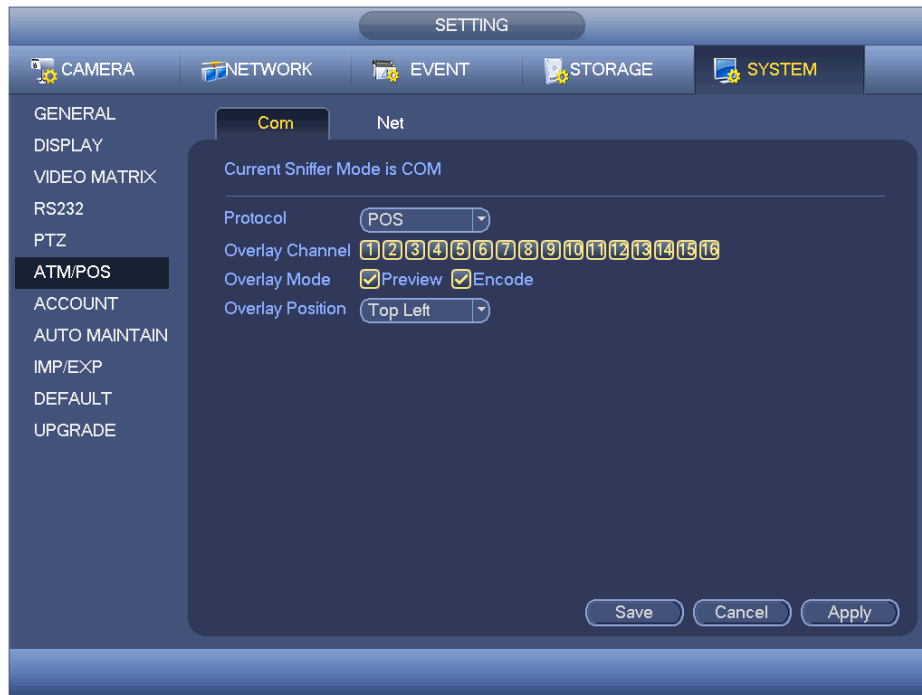

Rysunek 4-170

4.11.5.6.2 Typ sieci

Typ sieci pokazano na rysunku poniżej. Patrz Rysunek 4-171.

Jeśli łączysz się z urządzeniem przez sieć, określ jej typ. Interfejs jest taki sam, jak interfejs COM. Protokół jest zależny od używanego protokołu. Konfiguracja może się różnić, ponieważ podłączane urządzenie i protokoły mogą być inne.

Kontynuujemy na podstawie protokołu ATM/POS.

- Protocol (Protokół): Do konfiguracji protokołu sniffera COM. Wybierz protokół odpowiedni dla instalacji.
- Tryb nakładania: Dwie opcje: podgląd i kodowanie. W trybie podglądu numer nakładany jest na obraz na lokalnym monitorze. W trybie kodowania numer jest nakładany na nagrywany plik. Odpowiednie informacje są dostępne w trakcie odtwarzania.
- Pozycja nałożonego numeru: Możesz wybrać pozycję z rozwijanej listy.
- Grupa danych: Istnieją cztery grupy IP.
- IP źródłowe: IP źródłowe oznacza adres IP hosta wysyłającego dane (zazwyczaj urządzenie-host).
- Destination IP (Docelowy adres IP): IP docelowy oznacza system, który odbiera dane.
- Port źródłowy/docelowy: Podaj odpowiednie dla sytuacji.
- Record channel (Kanał nagrywania): Do sprawdzania kanału nagrywania. Kanał nagrywania ma zastosowanie dla jednej grupy (opcja).

- Identyfikacja klatek: Identyfikacja sześciu klatek grupy gwarantuje poprawność i legalność nagrania. Musisz podać pozycję startową, długość, klucz itp. zależnie od protokołu komunikacyjnego i zawartości pakietów danych.



Rysunek 4-171

Na Rysunek 4-171, kliknij przycisk po ID klatki, wyświetli się interfejs, jak przedstawiono na Rysunek 4-172. Tutaj możesz ustawić pozycję startową, długość i nakładany tytuł.



Rysunek 4-172

4.11.5.7 Funkcja audio

Funkcja audio umożliwia zarządzanie plikami audio i ustawienie harmonogramu odtwarzania. Funkcja ta służy do aktywacji emisji audio.

4.11.5.7.1 Lista plików

W interfejsie tym można dodawać i odsłuchiwać pliki audio oraz zmieniać ich nazwę/usuwać pliki audio. Można także ustawić głośność audio. Patrz Rysunek 4-173.



Rysunek 4-173

Kliknij przycisk „Add (Dodaj)”, aby dodać plik audio i importować plik audio z urządzenia USB. Patrz Rysunek 4-174.



Rysunek 4-174

Plik audio można zapisać na dysku twardym lub urządzeniu USB.

- Ilus. Rysunek 4-173, w trybie dysku twardego nowy plik audio może być automatycznie zapisany na dysku twardym. Nie trzeba podłączać urządzenia USB jeśli chcesz z niego skorzystać ponownie.

- Ilus. Rysunek 4-173, w trybie USB po imporcie, musisz podłączyć urządzenie USB za każdym razem; w przeciwnym razie może wystąpić błąd funkcji audio. Jeśli chcesz używać funkcji aktywacji audio, upewnij się, że plik audio jest na urządzeniu UBS, a urządzenie USB zostało podłączone do rejestratora zanim został on włączony. Jeśli chcesz zarządzać plikami audio i korzystać z nich, upewnij się, że urządzenie USB jest stale podłączone do rejestratora NVR.
- Jeśli urządzenie USB (z plikiem audio) i dysk twardy (z plikiem audio) są podłączone jednocześnie, priorytet ma dysk twardy. Innymi słowy rejestrator używa pliku audio z dysku twardego.

4.11.5.7.2 Harmonogram

Interfejs ten służy do ustawienia harmonogramu emisji. Różne pliki audio mogą zostać odtworzone w określonych przedziałach czasu. Patrz Rysunek 4-175.

- **Period (Okres):** Sześć okresów. Zaznacz pole, aby aktywować obecną konfigurację.
- **Nazwa pliku:** Wybierz plik audio do odtworzenia.
- **Interval (Interwał):** Jest to częstotliwość odtwarzania pliku audio w danym okresie.
- **Powtórz:** Liczba powtórzeń pliku audio w określonym czasie.
- **Port wyjściowy:** Dostępne są 2 opcje: MIC (domyślnie)/audio. Przy korzystaniu jednocześnie z portu MIC i portu rozmowy dwukierunkowej, to rozmowa dwukierunkowa ma priorytet. Uwaga, niektóre serie produktów nie obsługują funkcji audio.

Uwaga

- Czas zakończenia pliku audio zależy od jego długości i ustawień powtarzania.
- **Priorytet:** Bidirectional talk>Event trigger alarm>Trial listening>Audio schedule broadcast (Rozmowa dwukierunkowa->Alarm zdarzenia->Odsłuch próbny->Harmonogram nadawania audio)



Rysunek 4-175

4.11.5.8 Konto

Interfejs ten służy do zarządzania kontami. Trzy interfejsy: Użytkownik/grupa/pytanie bezpieczeństwa. Patrz Rysunek 4-176.

Interfejs obsługuje funkcje:

- Dodawania nowego użytkownika

- Modyfikuj użytkownika
- Dodawania grupy
- Modyfikuj grupę
- Modyfikowania hasła.
- Reset pytań bezpieczeństwa.

W przypadku zarządzania kontami, należy pamiętać, iż:

- Nazwa użytkownika i nazwa grupy powinny składać się maksymalnie z 6 znaków. Nazwy te nie mogą się zaczynać lub kończyć spacją. Spacja może występować w środku nazwy. Nazwy mogą składać się z odpowiednich znaków: liter, cyfr, podkreślenia, znaku odejmowania i kropki.
- Domyślna liczba użytkowników to 64, a domyślna liczba grup to 20. Konta systemowe posiadają dwa stopnie zarządzania: zarządzanie grupą i użytkownikami. Nie ma ograniczeń dla liczby grup lub użytkowników.
- Zarządzanie grupą lub użytkownikami odbywa się na dwóch poziomach: administratora i użytkownika.
- Nazwa użytkownika i nazwa grupy mogą składać się z ośmiu znaków. Jedna nazwa może być wykorzystana tylko raz. Troje użytkowników: admin/888888 ukryty użytkownik „default” (domyślny).
- „Domyślny” użytkownik ukryty istnieje tylko do wewnętrznego użytku systemowego i nie może być usunięty. Jeśli nie ma zalogowanego użytkownika, ukryty użytkownik „default” jest automatycznie logowany. Dla tego użytkownika można ustawić niektóre uprawnienia, np. uprawnienia do monitorowania, dzięki czemu możliwe jest wyświetlanie obrazu z niektórych kanałów bez konieczności logowania.
- Jeden użytkownik powinien przynależeć do jednej grupy. Uprawnienia użytkownika nie mogą przekraczać uprawnień grupy.
- Funkcja wielokrotnego dostępu: funkcja ta pozwala wielu użytkownikom korzystać z jednego konta.
- Konto użytkownika i adres MAC. Podczas dodawania nowego użytkownika można wprowadzić adres MAC bieżącego użytkownika. Zdalnie połączyć się z urządzeniem może tylko użytkownik tego samego adresu MAC. (Adres MAC urządzenia tej samej sieci LAN.) Jeśli podczas dodawania nowego użytkownika adres MAC pozostawiono jako pusty, użytkownik łączący się z dowolnego adresu MAC może uzyskać zdalny dostęp do urządzenia. Podczas dodawania lub modyfikowania użytkownika można ustawić lub zmienić adres MAC. Adres MAC jest także obsługiwany podczas logowania PSS. **Należy pamiętać, iż bieżąca funkcja nie obsługuje adresów w formacie IPV6.**



Rysunek 4-176

4.11.5.8.1 Dodawanie użytkownika

Kliknij przycisk modyfikacji użytkownika w interfejsie przedstawionym na Rysunek 4-176. Wyświetli się interfejs przedstawiony na Rysunek 4-177.

Wprowadź nazwę użytkownika, hasło i wybierz z listy rozwijanej grupę, do której należy użytkownik. Następnie można zaznaczyć uprawnienia odpowiednie dla bieżącego użytkownika.

Aby ułatwić zarządzanie użytkownikami, zazwyczaj zaleca się, aby uprawnienia zwykłego użytkownika były mniejsze niż uprawnienia administratora.

- **Nazwa użytkownika:** admin. **Hasło:** admin. (administrator, lokalny i sieci)
- **Nazwa użytkownika:** 888888, **Hasło:** 888888, (administrator, tylko lokalny)
- **Nazwa użytkownika:** domyślne. **Hasło:** domyślne (użytkownik ukryty). „Domyślny” użytkownik ukryty istnieje tylko do wewnętrznego użytku systemowego i nie może być usunięty. Jeśli nie ma zalogowanego użytkownika, ukryty użytkownik „default” jest automatycznie logowany. Dla tego użytkownika można ustawić niektóre uprawnienia, np. uprawnienia do monitorowania, dzięki czemu możliwe jest wyświetlanie obrazu z niektórych kanałów bez konieczności logowania.



Rysunek 4-177

Podczas tworzenia nowego konta użytkownika można wprowadzić adres MAC bieżącego użytkownika. Jeśli to pole pozostanie puste, użytkownik łączący się z dowolnego adresu MAC będzie mógł zalogować się do tego konta. Należy pamiętać, iż system musi sprawdzić poprawność adresu MAC. Tylko adresy w formacie 0-f składające się z 12 znaków mogą zostać uznane za poprawne. Adres MAC zapisywany jest w postaci małych liter, nawet jeśli wprowadzono wielkie litery. Jeśli wprowadzono niedozwolony znak, wyświetli się odpowiedni komunikat.

Kliknij przycisk „Set (Ustaw)” znajdujący się za okresem, aby ustawić okres, w trakcie którego można korzystać z bieżącego konta. Patrz Rysunek 4-178.

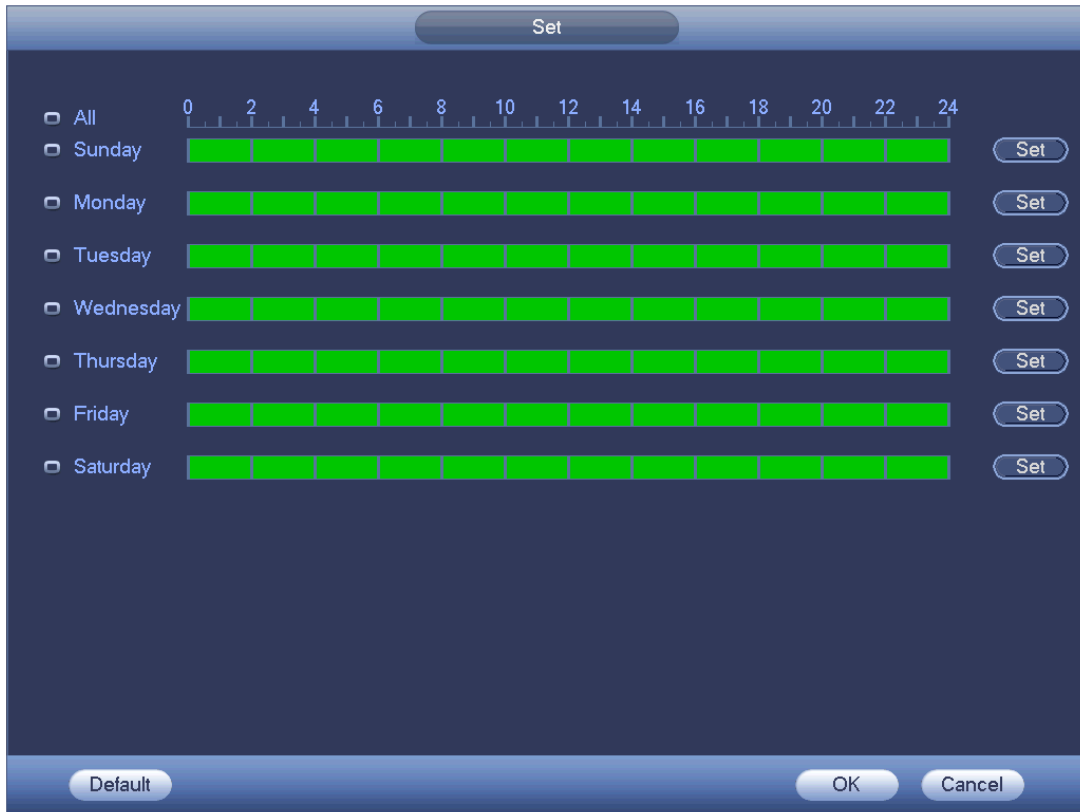

Rysunek 4-178

Kliknij przycisk „Set (Ustaw)”. Można ustawić sześć okresów w jednym dniu. Patrz Rysunek 4-179. Zaznacz pole wyboru znajdujące się za okresem, aby włączyć bieżącą konfigurację.



Rysunek 4-179

4.11.5.8.1 Modyfikuj użytkownika

Kliknij przycisk , aby przejść do poniższego interfejsu i zmienić informacje o użytkowniku. Patrz Rysunek 4-180.

Nie można zmienić konfiguracji okresów dla użytkowników: admin, 888888, i użytkownika „default” (użytkownik ukryty, domyślny).



Rysunek 4-180

4.11.5.8.2 Zmiana hasła

W interfejsie przedstawionym na Rysunek 4-180 zaznacz pole wyboru „Modify password (Modyfikuj hasło)”, aby zmienić hasło. Wprowadź stare hasło, a następnie dwukrotnie wprowadź nowe hasło, aby potwierdzić.

Hasło może być 32-bitowe a spacje przed i po hasle nie są brane pod uwagę. Spacja może się znajdować w środku hasła. Użytkownik posiadający uprawnienia do korzystania z konta może zmieniać hasła innych użytkowników.

4.11.5.8.3 Dodawanie/modyfikowanie grupy

W interfejsie na Rysunek 4-176 kliknij przycisk „Group (Grupa)”. Wyświetli się poniższy interfejs. Patrz Rysunek 4-181.



Rysunek 4-181

Kliknij przycisk „Add Group (Dodaj grupę)” w interfejsie przedstawionym na Rysunek 4-181. Wyświetli się poniższy interfejs. Patrz Rysunek 4-182.

W interfejsie tym można wprowadzić nazwę grupy, a następnie dodać notatkę, jeśli jest to konieczne. W sumie dostępnych jest 98 różnych uprawnień, takich jak uprawnienia do sterowania panelem, zamykania systemu, monitorowania w czasie rzeczywistym, odtwarzania, nagrywania, tworzenia kopii zapasowych plików nagrań, sterowania PTZ, korzystania z konta użytkownika, wyświetlania informacji o systemie, konfiguracji wejścia/wyjścia alarmu, konfiguracji systemu, wyświetlania rejestru, czyszczenia rejestru, uaktualnienia systemu, sterowania urządzeniem itp.



Rysunek 4-182

4.11.5.8.4 Pytania zabezpieczające

Interfejs pytań zabezpieczających przedstawiono poniżej. Patrz Rysunek 4-183.

W interfejsie tym można zmienić pytania zabezpieczające.

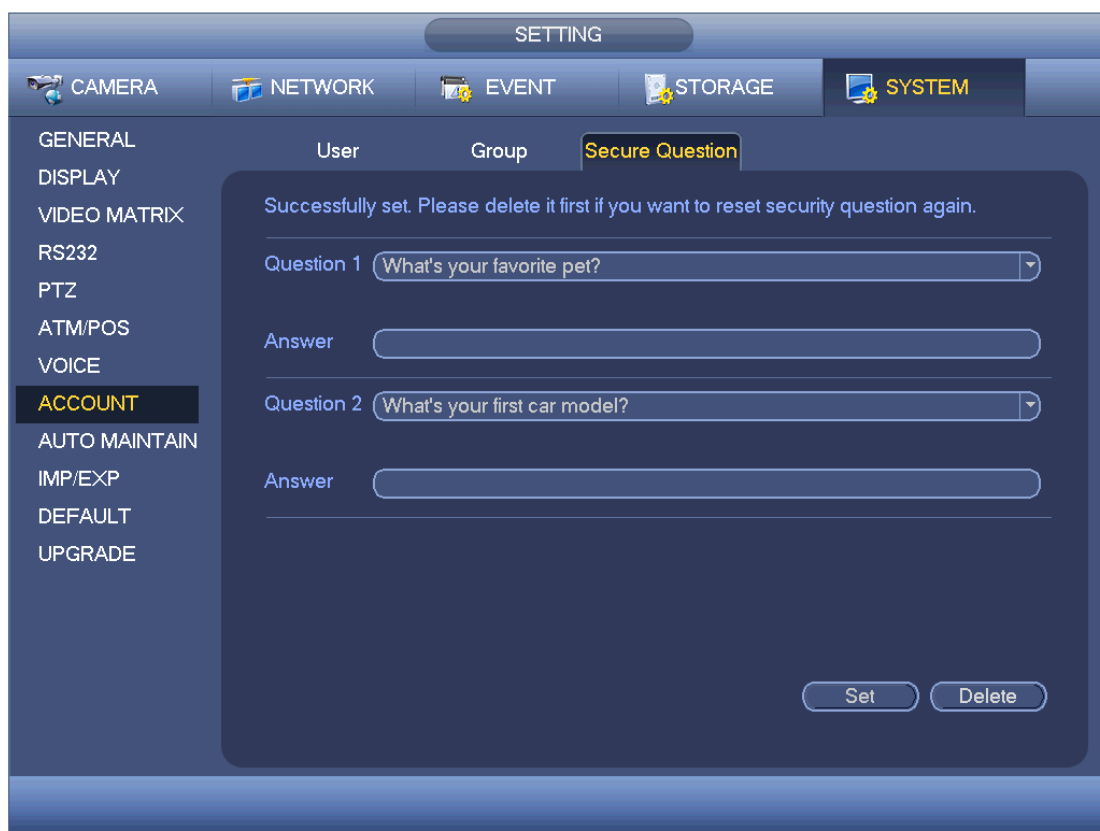

Rysunek 4-183

4.11.5.9 Automatyczna konserwacja

W interfejsie tym można ustawić czas automatycznego ponownego uruchomienia systemu i automatycznego usuwania starych plików. Funkcję usuwania można skonfigurować tak, aby usuwać pliki z określonych dni. Patrz Rysunek 4-184.

Z listy rozwijanej można wybrać odpowiednią konfigurację.

Po zakończeniu wszystkich ustawień kliknij przycisk „Save (Zapisz)”. System wróci do poprzedniego menu.

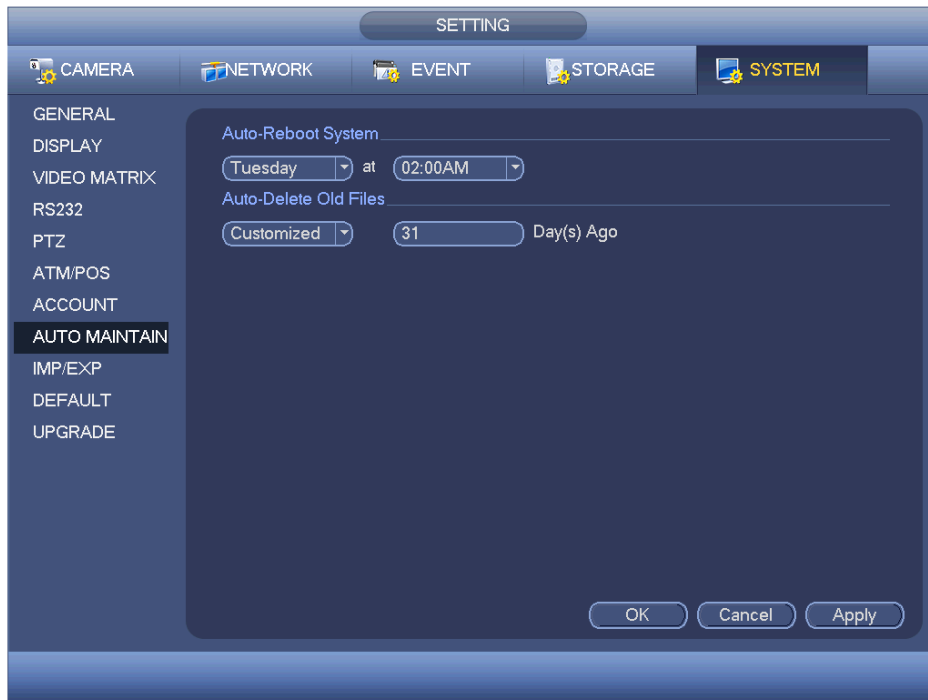

Rysunek 4-184

4.11.5.10 Kopia zapasowa konfiguracji

Interfejs kopii zapasowej konfiguracji przedstawiono poniżej. Patrz Rysunek 4-185.

Umożliwia import/eksport konfiguracji. Możesz skorzystać z tej funkcji, kiedy jest kilka urządzeń, które mogą mieć identyczną konfigurację.

- **Export (Eksportuj):** Najpierw podłącz urządzenie zewnętrzne, a następnie przejdź do poniższego interfejsu. Kliknij przycisk „Export (Eksportuj)”. Wyświetli się odpowiedni folder „Config_Time”. Dwukrotnie kliknij folder, aby wyświetlić pliki kopii zapasowych.
- **(Import) Importuj:** Funkcja ta służy do importowania plików konfiguracji z urządzenia zewnętrznego do bieżącego urządzenia. Najpierw należy wybrać folder. Podczas wybierania pliku wyświetli się okno dialogowe z prośbą o wybranie folderu. System wyświetli okno dialogowe, jeśli w bieżącym folderze nie ma żadnego pliku konfiguracji. Po pomyślnym importowaniu należy ponownie uruchomić system, aby aktywować nową konfigurację.
- **Format (Formatuj):** Kliknij przycisk „Format (Formatuj)”. System wyświetli okno dialogowe z prośbą o potwierdzenie bieżącej czynności. System rozpocznie proces formatowania po kliknięciu przycisku „OK”.

Uwaga:

- Podczas trwania procesu tworzenia kopii zapasowej nie można otworzyć ponownie interfejsu kopii zapasowej konfiguracji.

- System odświeża widok dostępnych urządzeń za każdym razem, gdy użytkownik przechodzi do interfejsu kopii zapasowej konfiguracji, oraz ustawia bieżący katalog jako katalog główny urządzenia zewnętrznego.
- Po włączeniu interfejsu tworzenia kopii zapasowej konfiguracji i podłączeniu urządzenia naciśnij przycisk Refresh (Odśwież), aby wyświetlić nowe urządzenia.



Rysunek 4-185

4.11.5.11 Wartości domyślne

Kliknij ikonę „Default (Ustawienia domyślne)”. Wyświetli się okno dialogowe. Zaznacz , aby przywrócić domyślne ustawienia fabryczne. Patrz Rysunek 4-186.

- Kamera
- Sieć
- Wydarzenie
- Przechowywanie danych
- System

Wskazówki

Kliknij przycisk Factory default (Ustawienia domyślne), system wyświetli okno dialogowe. kliknij OK, aby przywrócić ustawienia fabryczne.



Rysunek 4-186

4.11.5.12 Aktualizuj

Tutaj widoczne są specyfikacje sprzętu, wersja oprogramowania, data builda, informacje o wersji itp. Tutaj możesz też zaktualizować system. Patrz Rysunek 4-187.

- **Rozpocznij:** Podłącz urządzenie USB z plikami aktualizacyjnymi do urządzenia i kliknij przycisk Start, aby rozpocząć aktualizację.

Ważne

Upewnij się, że plik aktualizacji ma rozszerzenie .bin.

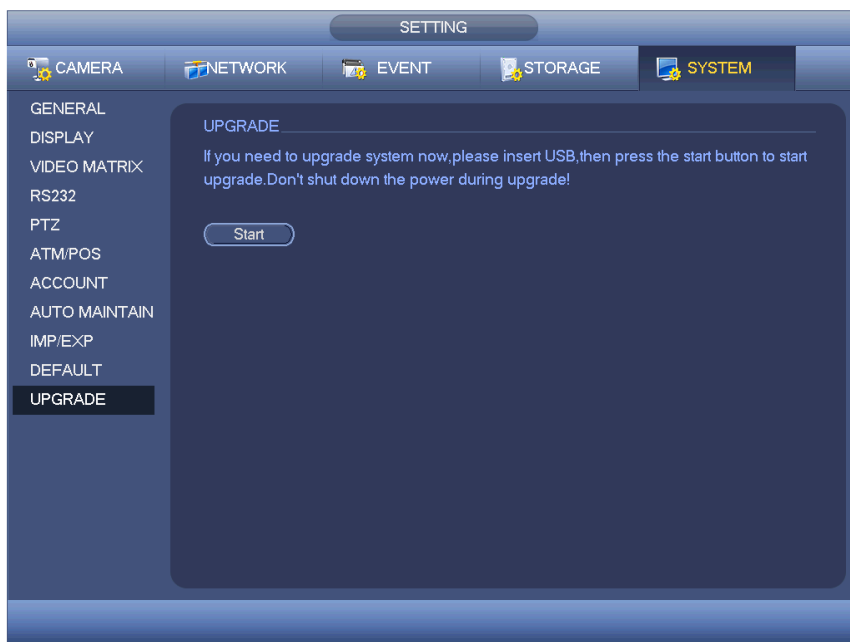

Rysunek 4-187

Kiedy rejestrator jest włączany, w trakcie rozruchu automatycznie wykryje urządzenie USB i odpowiedni plik. System może automatycznie zaktualizować się, jeśli znajdzie odpowiedni plik.

**Ważne**

- Na urządzeniu USB powinny być dwa pliki: „u-boot.bin.img” i „update.img”
- Urządzenie USB powinno być podłączone do panelu przedniego, inaczej aktualizacja może się nie udać.

5 OBSŁUGA PRZEZ SIEĆ

Pomiędzy poszczególnymi seriami mogą występować nieznaczne różnice.

5.1 Połączenie do sieci

Przed włączeniem klienta sieciowego sprawdź:

- Połączenie z siecią działa prawidłowo
- Poprawność konfiguracji sieci rejestratora i komputera. Patrz: konfiguracja sieci: Main menu->Settings->Network (Menu główne->Ustawienia->Sieć)
- Użyj polecenia ping `***.***.***.***` (gdzie * to adres IP rejestratora) aby sprawdzić połączenie. Zazwyczaj wartość TTL odpowiedzi powinna być mniejsza niż 255.
- Obecnie serie obsługują różne przeglądarki takie jak Safari, Firefox, Google Chrome. Urządzenie obsługuje monitory wielokanałowe, sterowanie PTZ, konfiguracją rejestratora przez Apple PC.

5.2 Logowanie

Otwórz IE i wpisz adres cyfrowego rejestratora w polu adresowym. Na przykład, jeśli adres IP cyfrowego rejestratora wizyjnego to 10.10.3.16, w polu adresu przeglądarki IE należy wpisać `http://10.10.3.16`. System wyświetli komunikat pytający, czy chcesz zainstalować sterowanie. Kliknąć przycisk Install (Zainstaluj). Patrz Rysunek 5-1.

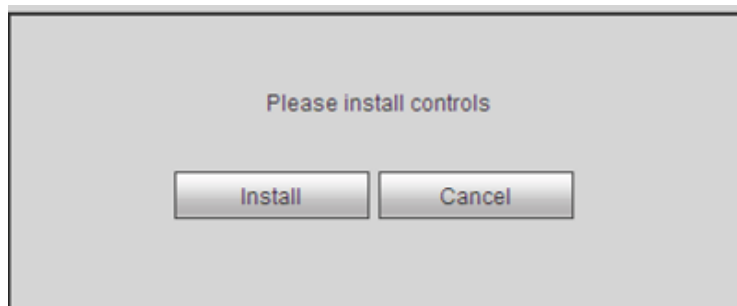

Rysunek 5-1

Po instalacji wyświetli się interfejs przedstawiony poniżej. Patrz Rysunek 5-2.

Wprowadź nazwę użytkownika i hasło.

Domyślna nazwa fabryczna to **admin** a hasło to **admin**.

Uwaga: Ze względów bezpieczeństwa należy zmodyfikować hasło po pierwszym zalogowaniu.

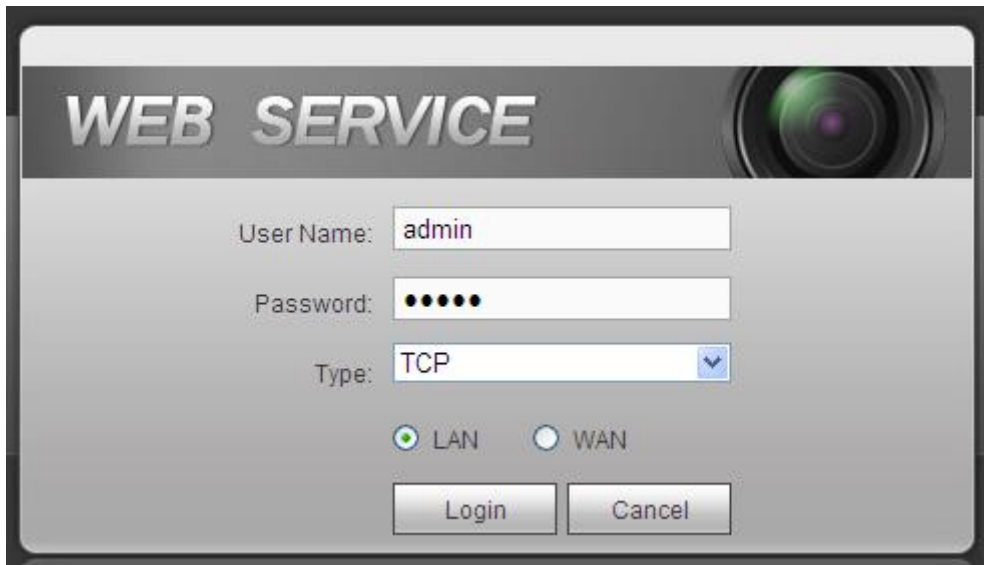

Rysunek 5-2

System wyświetli okno powiadomienia o konieczności zmiany hasła administratora. Patrz Rysunek 5-3.



Rysunek 5-3

Ze względów bezpieczeństwa należy zmodyfikować hasło po pierwszym zalogowaniu. Kliknij Cancel (Anuluj), system wyświetli okno dialogowe potwierdzające wyjście. Patrz Rysunek 5-4. Zaznacz poniższe pole, aby system nie wyświetlał ponownie komunikatu przypominającego o zmianie hasła.

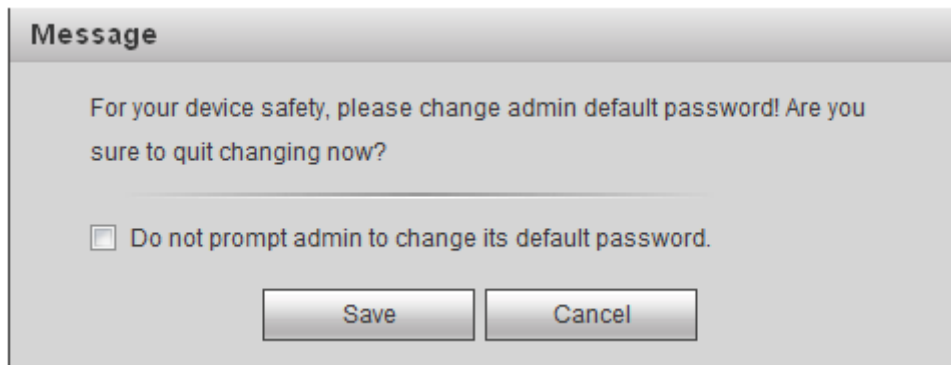

Rysunek 5-4

5.3 Tryb sieci LAN

W trybie sieci LAN po zalogowaniu wyświetli się okno główne. Patrz Rysunek 5-5.

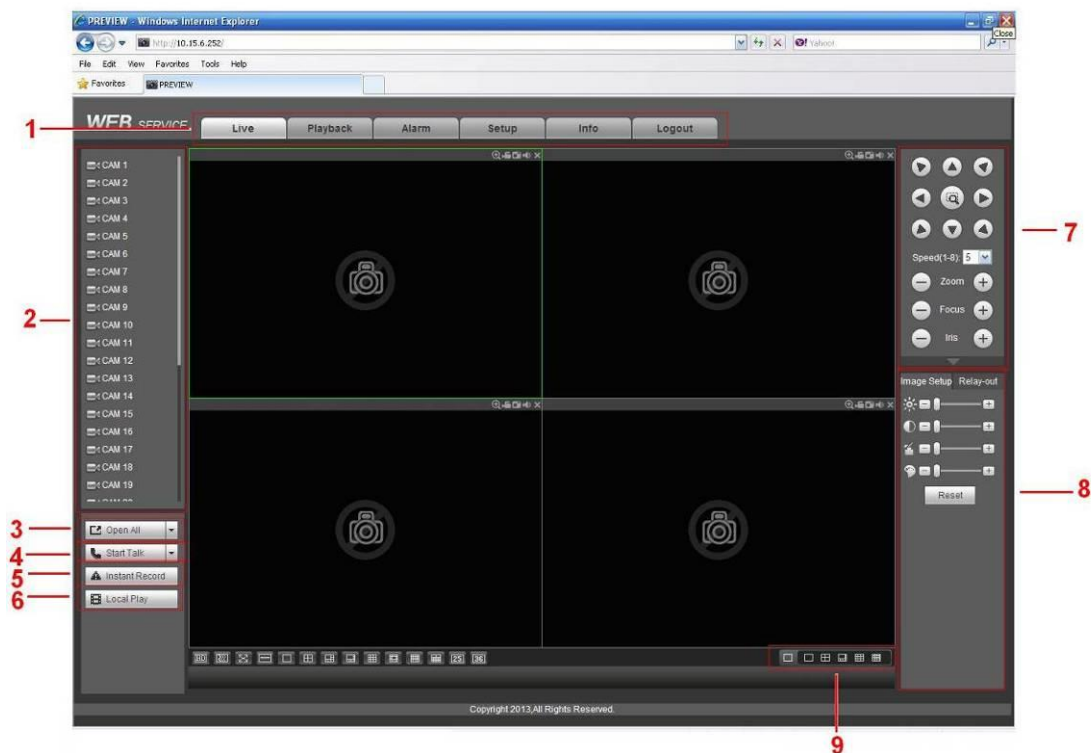

Rysunek 5-5

Okno główne może zostać podzielone na następujące sekcje.

- Sekcja 1: pięć przycisków kontrolnych: Na żywo (rozdział 5.4), konfiguracja (rozdział 5.8), wyszukiwanie (rozdział 5.10 **Błąd! Nie można odnaleźć źródła odwołania.**), alarm (rozdział 5.11) i wylogowanie (rozdział 5.12).
- Pole 2: Numer kanału i jeden przycisk: Włącz wszystkie. Przycisk Start all (Wł. wszystkie) służy do włączenia/wyłączenia monitoringu wszystkich kanałów w czasie rzeczywistym. Kliknij, przycisk zmieni kolor na żółty. Patrz Rysunek 5-6.

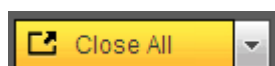

Rysunek 5-6

Aby uzyskać informacje o przełączaniu pomiędzy strumieniem głównym a strumieniem extra, należy zapoznać się z Rysunek 5-7.

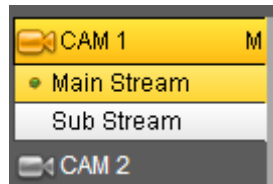

Rysunek 5-7

- Pole 3: Przycisk Start dialogue (Rozp. dialogu).

Kliknij ten przycisk, aby włączyć rozmowę audio. Kliknij przycisk [▼], aby wybrać tryb dwukierunkowej rozmowy. Dostępne są cztery opcje: „DEFAULT (DOMYŚLNE)”, „G711a”, „G711u” i „PCM”. Po włączeniu funkcji dwukierunkowej rozmowy przycisk „Start talk (Rozpocznij rozmowę)” zmieni się na żółty przycisk „End talk (Zakończ rozmowę)”. Patrz Rysunek 5-8.

Należy pamiętać, iż jeśli port wejścia sygnału audio z kamery IP wykorzystuje pierwszy kanał portu, wówczas podczas rozmowy dwukierunkowej dane audio z pierwszego kanału nie będą kodowane.

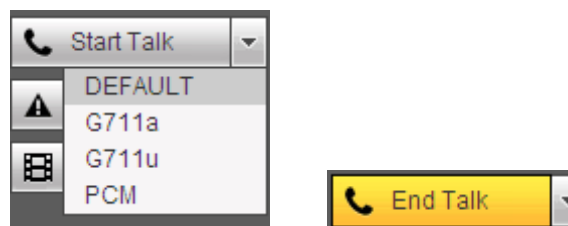

Rysunek 5-8

- Pole 4: Przycisk „Instant record (Nagrywanie natychmiastowe)”. Po kliknięciu tego przycisku jego kolor zmieni się na żółty, a system rozpocznie nagrywanie ręczne. Patrz Rysunek 5-9. Ponownie kliknij przycisk, aby przywrócić poprzedni tryb nagrywania.

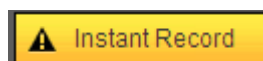

Rysunek 5-9

- Pole 5: Przycisk „Local play (Odtwarzanie lokalne)”.

W interfejsie sieciowym można odtworzyć pliki (z rozszerzeniem .dav) zapisane w komputerze. Kliknij przycisk „Local play (Odtwarzanie lokalne)”. Wyświetli się poniższy interfejs, w którym należy wybrać pliki do lokalnego odtwarzania. Patrz Rysunek 5-10.



Rysunek 5-10

- Pole 6: Od lewej do prawej: jakość wideo/płynność/peten ekran/1 okno/4 okna/6 okien/8 okien/9 okien/13 okien/16 okien/20 okien/25 okien/36 okien. Jako priorytet można ustawić płynność obrazu wideo i monitorowanie w czasie rzeczywistym.
- Pole 7: Panel działań PTZ. Aby uzyskać szczegółowe informacje, należy zapoznać się z rozdziałem 5.5.
- Pole 8: Konfiguracja obrazu i alarmu. Aby uzyskać szczegółowe informacje, należy zapoznać się z rozdziałem 5.6.
- Sekcja 9: Kodowanie zerokanałowe. Dzięki tej funkcji możesz oglądać kilka okien w jednym kanale. 1/4/8/9 okien.

5.4 Monitorowanie w czasie rzeczywistym

W sekcji 2 kliknij lewym przyciskiem myszy nazwę kanału, który chcesz wyświetlić. Odpowiedni obraz wideo zostanie wyświetlony w bieżącym oknie.

W lewym górnym rogu jest IP urządzenia, numer kanału, strumień bitów. Patrz Rysunek 5-11.



Rysunek 5-11

W prawym górnym rogu znajduje się sześć przycisków funkcyjnych. Patrz Rysunek 5-12.

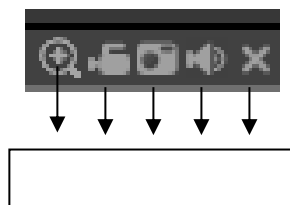

Rysunek 5-12

- 1: Zoom cyfrowy: Kliknij ten przycisk, a następnie kliknij lewy przycisk myszy i przeciągnij kursor w strefie, aby ją powiększyć. Kliknij prawy przycisk myszy, aby przywrócić oryginalny rozmiar.

- 2: Lokalne nagrywanie. Po kliknięciu przycisku lokalnego nagrywania system rozpocznie nagrywanie, a przycisk ten zostanie podświetlony. Aby obejrzeć nagrany plik, przejdź do folderu systemowego RecordDownload.
- 3: Wykonywanie zdjęć. Funkcja służy do wykonywania zrzutu obrazu wideo w ważnym momencie. Wszystkie obrazy są zapisywane w systemowym folderze PictureDownload (folder domyślny).
- 4: Dźwięk: Włącz lub wyłącz audio. (Niezależnie od ustawień systemu audio)
- 5: Zamykanie pliku wideo.

5.5 PTZ

Przed włączeniem PTZ upewnij się, że protokół PTZ jest odpowiednio skonfigurowany. (Zobacz rozdział 5.8.5.5).

Dostępnych jest osiem przycisków kierunkowych. Pośrodku 8 przycisków kierunkowych znajduje się przycisk inteligentnego pozycjonowania 3D.

Kliknij przycisk inteligentnego pozycjonowania 3D, aby wrócić do trybu pojedynczego ekranu.

Przeciagnij kursor myszy, aby zaznaczyć obszar i dostosować jego rozmiar. Może także automatycznie pozycjonować kamerę PTZ.

Aby uzyskać informacje na temat konfiguracji kamery PTZ, zapoznaj się z poniższą tabelą.

Parametr	Funkcja
Skanuj	<ul style="list-style-type: none"> ● Z listy rozwijanej wybierz pozycję „Scan (Skanuj)”. ● Kliknij przycisk „Set (Ustaw)”, aby ustawić lewe i prawe położenie graniczne podczas skanowania. ● Użyj przycisków kierunkowych, aby przesunąć kamerę w pożądane miejsce, a następnie kliknij przycisk lewego położenia granicznego. Następnie ponownie zmień położenie kamery i kliknij przycisk prawego położenia granicznego, aby ustawić prawe położenie graniczne.
Ustawienie wstępne	<ul style="list-style-type: none"> ● Z listy rozwijanej wybierz pozycję „Preset (Ustawienie wstępne)”. ● Obróć odpowiednio kamerę, a następnie wprowadź wartość ustawienia wstępnego. Kliknij przycisk „Add (Dodaj)”, aby dodać ustawienie wstępne.
Trasa	<ul style="list-style-type: none"> ● Z listy rozwijanej wybierz pozycję „Tour (Trasa)”. ● Wprowadź wartość ustawienia wstępnego w polu trasy. Kliknij przycisk „Add preset (Dodaj ustawienie wstępne)”. Jedno ustawienie wstępne zostało dodane do trasy. ● Powtórz powyższą procedurę, aby dodać więcej ustawień wstępnych do trasy. ● Można także kliknąć przycisk „Delete preset (Usuń ustawienie wstępne)”, aby usunąć jedno ustawienie wstępne z trasy.
Wzór	<ul style="list-style-type: none"> ● Z listy rozwijanej wybierz pozycję „Pattern (Wzorzec)”. ● Wprowadź wartość wzorca, a następnie kliknij przycisk „Start (Rozpocznij)”, aby uruchomić funkcje kamery PTZ, np. powiększenie, wyostrenie, zmianę przysłony, kierunku itp. Następnie kliknij przycisk „Add (Dodaj)”, aby ustawić jeden wzorzec.
Funkcja pomocnicza	<ul style="list-style-type: none"> ● Wprowadź w tym polu odpowiednią wartość funkcji pomocniczej. ● Wybierz jedną opcję, a następnie kliknij przycisk „AUX on (Włącz funkcję pomocniczą)” lub „AUX off (Wyłącz funkcję pomocniczą)”.
Światło i wycieraczka	Możesz włączyć lub wyłączyć światło/wycieraczkę.

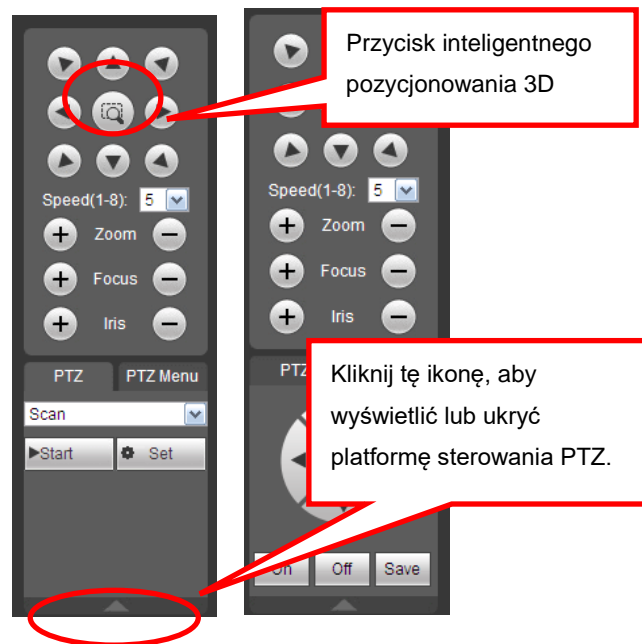

Rysunek 5-13

5.6 Obraz/Wyjście przekaźnika

Wybierz jeden kanał monitorowania, a następnie kliknij przycisk „Image (Obraz)” znajdujący się w sekcji 8 w interfejsie przedstawionym na Rysunek 5-14.

5.6.1 Obraz

W interfejsie tym można dostosować jasność, kontrast, barwę i nasycenie. (Klawędzie bieżącego kanału zmienia kolor na zielony).

Można także kliknąć przycisk „Reset (Resetuj)”, aby przywrócić domyślną konfigurację systemową.

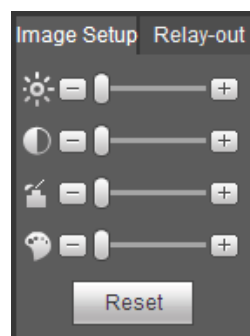

Rysunek 5-14

5.6.2 Wyjście przekaźnika

W interfejsie tym można włączyć lub wyłączyć sygnał alarmu odpowiedniego portu. Patrz Rysunek. 5-15.



Rysunek. 5-15

5.7 Login WAN

Po zalogowaniu się w trybie sieci WAN wyświetli się poniższy interfejs. Patrz Rysunek 5-16.

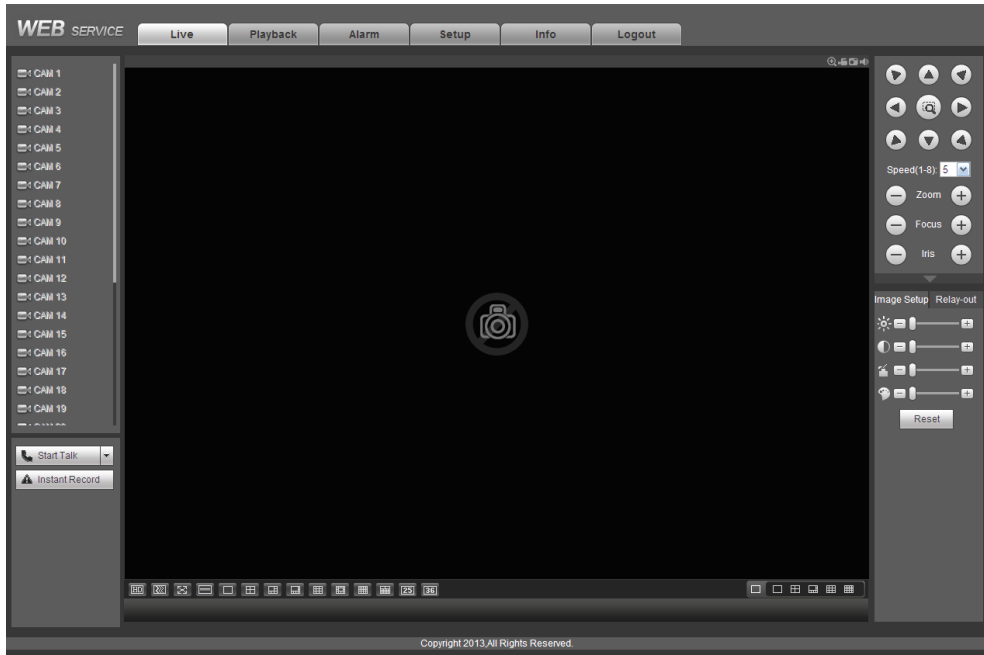

Rysunek 5-16

Aby dowiedzieć się więcej na temat różnic między logowaniem do sieci LAN, a logowaniem do sieci WAN, zapoznaj się z poniższymi informacjami.

- 1) W trybie WAN strumień główny pierwszego kanału jest domyślnie wykorzystywany do monitorowania. Przycisk otwierania/zamykania w lewym okienku jest nieaktywny.
- 2) U dołu interfejsu można wybrać różne kanały i różne tryby monitorowania. Patrz Rysunek 5-17.

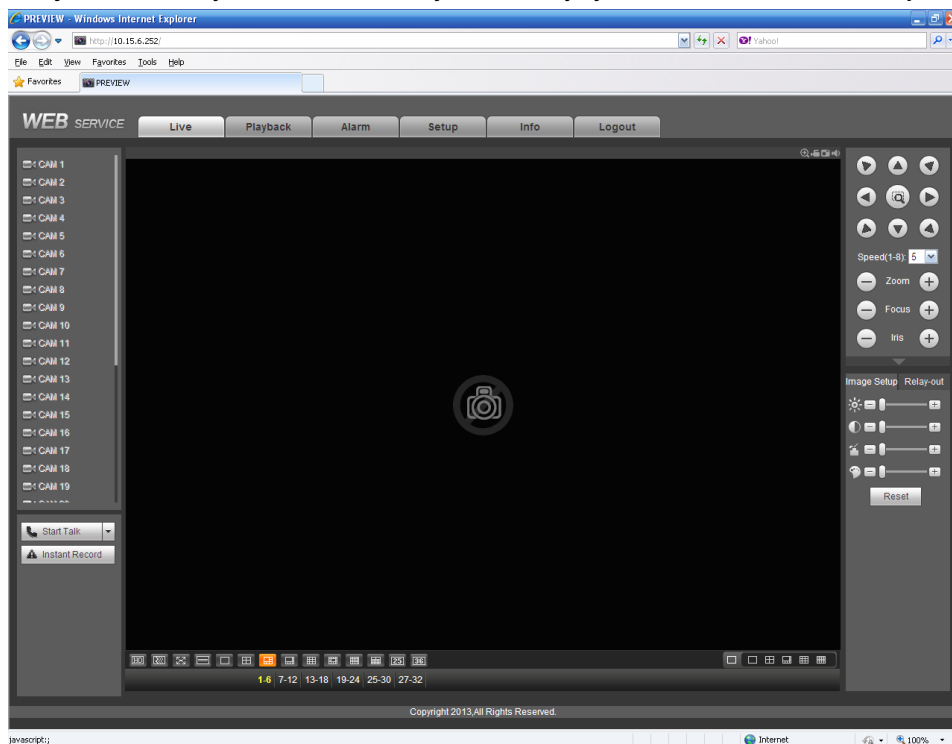

Rysunek 5-17

Ważne

Tryb wyświetlania okna i liczba kanałów są ustawiane domyślnie. Na przykład maksymalny tryb podziału okna dla 16 kanałów to 16 okien.

- 3) Do monitorowania w trybie monitorowania wielokanałowego domyślnie wykorzystywany jest strumień extra. Dwukrotnie kliknij jeden kanał, aby przełączyć na tryb jednokanałowy i wykorzystaj strumień główny do monitorowania. W lewym górnym rogu okna danego kanału wyświetlą się dwie ikony. Litera „M” oznacza strumień główny. Litera „S” oznacza podstrumień (strumień extra).
- 4) Po zalogowaniu się w trybie sieci WAN system nie obsługuje ustawionej w interfejsie konfiguracji alarmu funkcji aktywacji alarmu polegającej na uruchomieniu funkcji wideo.

Ważne

- Do monitorowania w trybie monitorowania wielokanałowego domyślnie wykorzystywany jest strumień extra. Nie można ręcznie modyfikować ustawień. Podjęta zostanie próba synchronizacji wszystkich kanałów. Należy pamiętać, iż końcowy efekt synchronizacji zależy od środowiska sieciowego.
- Z uwagi na ograniczenia przepustowości system nie może jednocześnie obsługiwać monitorowania i odtwarzania. Podczas wyszukiwania ustawień w interfejsie konfiguracji, interfejs monitorowania lub odtwarzania zostanie automatycznie zamknięty. Ma to na celu poprawę szybkości wyszukiwania.

5.8 Konfiguracja

5.8.1 Kamera

5.8.1.1 Urządzenie zdalne

Interfejs urządzeń zdalnych przedstawiono poniżej. Patrz Rysunek 5-18.

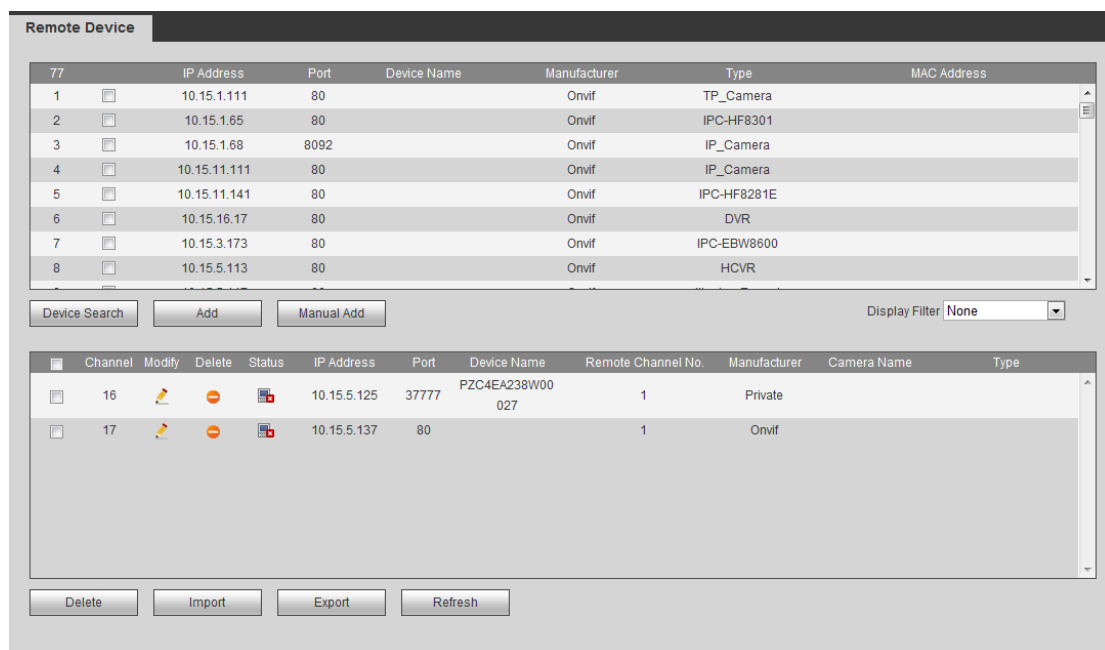



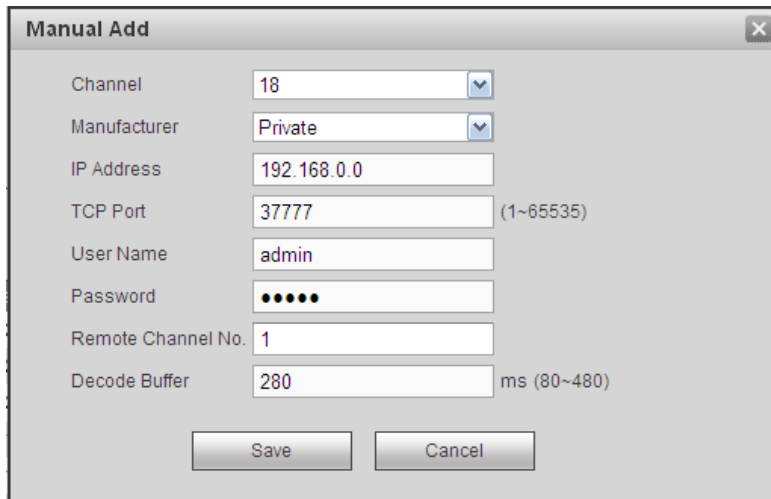

Rysunek 5-18



Rysunek 5-19

Informacje o konfiguracji rejestrze znajdziesz poniżej.

Parametr	Funkcja
Device search (Wyszukaj urządzenie)	Kliknij przycisk „Device search (Wyszukaj urządzenie)”, aby wyświetlić na liście informacje o wyszukanym urządzeniu. Informacje te obejmują adres IP urządzenia, numer portu, nazwę, typ i producenta urządzenia.
Add (Dodaj)	Wybierz urządzenie z listy i kliknij przycisk „Add (Dodaj)”. System automatycznie połączy się z urządzeniem i doda je do listy dodanych urządzeń. Aby dodać urządzenie, można także dwukrotnie kliknąć jedną z pozycji na liście.
Modify (Modyfikuj)	Kliknij przycisk  lub kliknij dowolne urządzenie na liście dodanych urządzeń, aby zmienić konfigurację odpowiedniego kanału.
Usuń	Kliknij  , aby skasować połączenie zdalne danego kanału.
Connection status (Stan połączenia)	 : Połączenie powiodło się.  : Połączenie nie powiodło się.
Usuń	Wybierz urządzenie z listy urządzeń dodanych, a następnie kliknij przycisk „Delete (Usuń)”. System przerwie połączenie z urządzeniem i usunie je z listy dodanych urządzeń.

Parametr	Funkcja
Manual Add (Dodawanie ręczne)	<p>Kliknij ten przycisk, aby wyświetlić interfejs przedstawiony na Rysunek 5-19. W interfejsie tym można ręcznie dodać kamerę sieciową.</p> <p>Wybierz kanał z listy rozwijanej (na liście tej wyświetlają się jedynie niepołączone kanały).</p> <p>Uwaga: System obsługuje standardowe protokoły producentów takich, jak Panasonic, Sony, Dynacolor, Samsung, AXIS, Arecont, Dahua i Onvif.</p> <p>Jeśli nie wprowadzono adresu IP, system zastosuje domyślny adres IP 192.168.0.0, ale nie nawiąże z nim połączenia.</p> <p>Nie można jednocześnie dodawać dwóch urządzeń. Kliknij przycisk „OK”. System połączy się jedynie z urządzeniem odpowiadającym bieżącemu kanałowi.</p>
Eksportuj	<p>Kliknij, system może wyeksportować listę dodanych urządzeń na komputer. Eksportowany plik ma format .CVS. Informacje zawierają adres IP, port, numer zdalnego kanału, producenta, nazwę użytkownika, hasło itp.</p>
Importuj	<p>Kliknij, aby zaimportować plik konfiguracyjny na urządzenie.</p> <p>Jeśli zaimportowane IP powoduje konflikt z obecnym urządzeniem, system wyświetli okno ostrzegawcze. Dwie opcje: OK: kliknij OK, system nadpisze zaimportowane ustawienia na dotychczasowe. Anuluj: Kliknij Cancel (Anuluj), system doda nowe ustawienia IP.</p>



Ważne

- Eksportowane pliki .CVS można edytować. **Nie zmieniaj formatu pliku; może to skutkować jego uszkodzeniem.**
- Nie obsługuje innych protokołów eksportu/importu.
- Urządzenie eksportujące i importujące powinny mieć ustawiony ten sam język.

5.8.1.2 Warunki

Tutaj masz podgląd właściwości urządzenia. Ustawienia są aktywne od razu po ustawieniu. Patrz: Rysunek 5-20 (kanał analogowy) i Rysunek 5-21 (kanał cyfrowy).

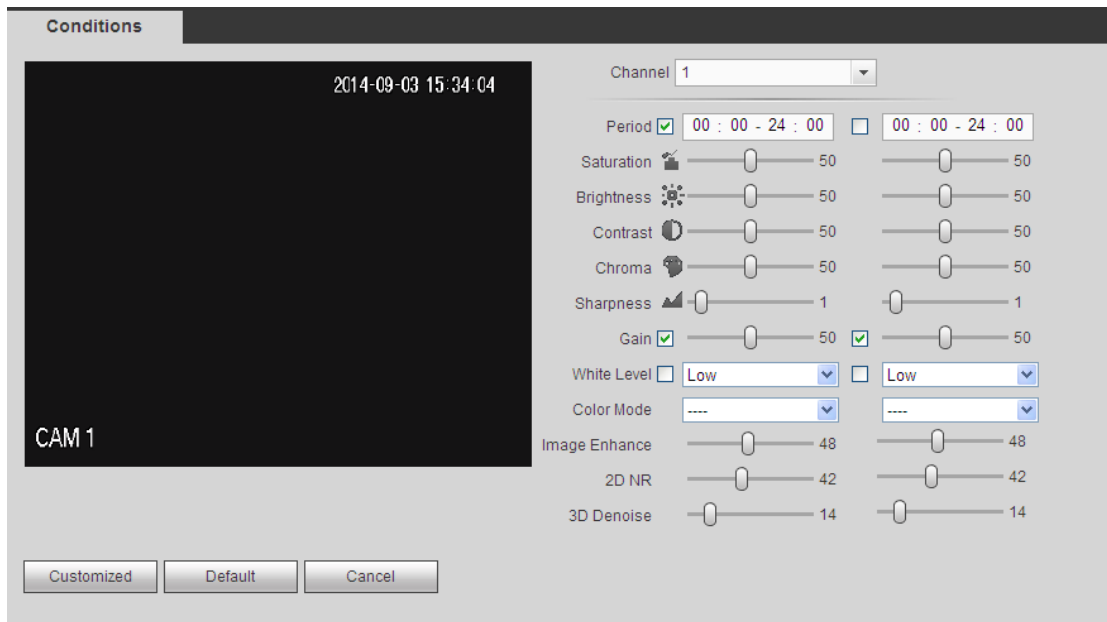

Rysunek 5-20

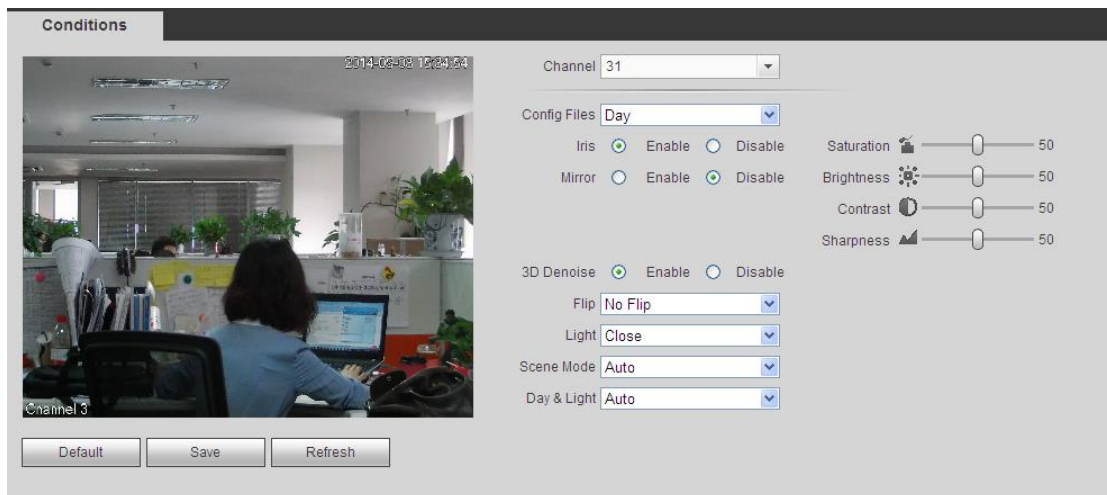

Rysunek 5-21

Aby uzyskać szczegółowe informacje, należy zapoznać się z poniższą tabelą.

Parametr	Funkcja
Channel (Kanał)	Wybierz kanał z listy rozwijanej.
Okres	Funkcja ta służy do podziału jednego dnia (24-godzinnej doby) na dwa okresy. Dla różnych okresów można ustawić inną barwę, jasność i kontrast.
Hue (Barwa)	Funkcja ta służy do dostosowania poziomu jasności i ciemności obrazu wideo. Domyślna wartość: 50. Im wyższa wartość, tym większy kontrast pomiędzy jasnymi a ciemnymi obszarami obrazu i odwrotnie.
Jasność	Regulacja jasności wideo. Domyślna wartość: 50. Im większa liczba, tym jaśniejszy obraz. Podanie wartości spowoduje

	kodyfikację jasności wideo. Możesz skorzystać z tej funkcji, gdy cały obraz wideo jest zbyt ciemny lub zbyt jasny. Jeśli wartość jest zbyt wysoka, obraz może stać się niewyraźny. Zakres dostępnych wartości to od 0 do 100. Zaleca się ustawienie wartości z przedziału od 40 do 60.
Kontrast	Regulacja kontrastu wideo. Zakres: 0 do 100. Domyślna wartość: 50. Im większa liczba, tym większy kontrast. Funkcja przydaje się, gdy jasność jest w porządku, ale kontrast nie jest idealny. Jeśli wartość jest zbyt niska, obraz może stać się niewyraźny. Jeśli wartość jest zbyt wysoka, ciemne obszary mogą być niedoświetlone, a jasne - prześwietlone. Zaleca się wartość z przedziału 40-60.
Nasycenie	Regulacja nasycenia wideo. Zakres: 0 do 100. Domyślna wartość: 50. Im większa liczba, tym bardziej wyrazisty kolor. Wartość nie ma wpływu na poziom jasności wideo. Jeśli wartość jest zbyt wysoka, kolory mogą być zbyt intensywne. Nieprawidłowy balans bieli może zniekształcić szarości. Jeśli wartość jest zbyt niska, obraz może stać się niewyraźny. Zaleca się wartość z przedziału 40-60.
Color mode (Tryb kolorów)	Funkcja obejmuje kilka trybów, takich jak tryb standardowy, kolorowy. Po wybraniu trybu kolorowego barwa, jasność, kontrast itp. zostaną odpowiednio dostosowane.

5.8.1.3 Kodowanie

5.8.1.3.1 Kodowanie

Interfejs kodowania przedstawiono poniżej. Patrz Rysunek 5-22.

The screenshot shows a configuration window for video encoding with the following sections and settings:

- Channel:** 1, SVC
- Main Stream:**
 - Code-Stream Type: Regular
 - Compression: H.264H
 - Resolution: 1920*1080(1080P)
 - Frame Rate(FPS): 25
 - Bit Rate Type: CBR
 - Bit Rate: Customized
 - Bit Rate: 3584 Kb/S
 - Reference Bit Rate: 3584-6144Kb/S
 - I Frame Interval: 1sec.
- Sub Stream:**
 - Video Enable
 - Compression: H.264H
 - Resolution: 352*288(CIF)
 - Frame Rate(FPS): 6
 - Bit Rate Type: CBR
 - Bit Rate: 160 Kb/S
 - Reference Bit Rate: 40-256Kb/S
 - I Frame Interval: 1sec.
- Audio Settings:**
 - Audio Enable
 - Audio Encode: G711a
 - Audio Sampling Rate: 8K
 - Audio Source: HDCVI
- Watermark:**
 - Watermark Enable
 - Watermark String: [Empty field]

Buttons at the bottom: Copy, Save, Refresh, Default.

Rysunek 5-22

Aby uzyskać szczegółowe informacje, należy zapoznać się z poniższą tabelą.

Parametr	Funkcja
Channel (Kanał)	Wybierz kanał z listy rozwijanej.
SVC	SVC oznacza Scalable Video Coding. Zaznacz pole, aby włączyć tę funkcję. W trakcie transmisji przez sieć system usuwa zbędne klatki w przypadku niedostatecznej przepustowości sieci lub niskiej wydajności dekodowania. Gwarantuje to jakość wideo i płynność transmisji.
Video enable (Włącz strumień wideo)	Zaznacz to pole wyboru, aby włączyć extra strumień wideo. Pozycja ta jest domyślnie włączona.
Code stream type (Typ strumienia kodowania)	<p>Funkcja ta obejmuje strumień główny, strumień detekcji ruchu i strumień alarmowy. Istnieje możliwość wybrania kodowania o różnej częstotliwości odświeżania dla różnych nagrywanych zdarzeń.</p> <p>System obsługuje funkcję aktywnej kontroli klatki (Active Control Frame; ACF). Funkcja ta umożliwi nagrywanie z różną częstotliwością odświeżania.</p> <p>Na przykład wysoką częstotliwość odświeżania można zastosować do nagrywania ważnych zdarzeń, natomiast nagrywanie zdarzeń zgodnie z harmonogramem może się odbywać przy użyciu niskiej częstotliwości odświeżania. Ponadto można ustawić różne częstotliwości odświeżania dla nagrywania detekcji ruchu i nagrywania alarmowego.</p>
Compression (Kompresja)	<p>Compression (Kompresja): System obsługuje H.264H, H.264, H.264B i MJPEG.</p> <ul style="list-style-type: none"> ✧ H.264H: Jest to algorytm wysokiego stopnia kodowania. Cechuje się wysokim współczynnikiem kompresji. Umożliwia kodowanie wysokiej jakości przy niskiej przepustowości. Zalecamy jego stosowanie. ✧ H.264 to standardowy algorytm kompresyjny. ✧ H.264B to podstawowy algorytm. Oferuje niski stopień kompresji. Wymaga wyższej przepustowości dla zapewnienia tej samej jakości.
Rozdzielczość	System obsługuje różne rozdzielczości, do wyboru z rozwijanego menu. Uwaga, opcje mogą różnić się w zależności od serii.
Frame Rate (Częstotliwość odświeżania)	PAL: 1-25f/s, NTSC: 1-30f/s.
Szybkość transmisji bitów	<ul style="list-style-type: none"> ● Main stream (Strumień główny): Funkcja ta służy do ustawienia szybkości transmisji bitów tak, aby zmienić jakość obrazu wideo. Im większa szybkość transmisji bitów, tym lepsza jakość. Szczegółowe informacje znajdują się w zalecanych transmisjach bitów. ● Extra stream (Strumień extra): W CBR wartość transmisji bitów jest maksymalna. W przypadku dynamicznego wideo system system musi obniżyć liczbę klatek na sekundę lub rozdzielczość, aby zachować wartość. W trybie VBR wartość wynosi zero.

Reference bit rate (Zalecana szybkość transmisji bitów)	Zalecana wartość transmisji bitów zależy od rozdzielczości i wybranej liczby klatek na sekundę.
Klatka I	Tutaj możesz ustalić liczbę klatek P między dwoma klatkami I. Zakres: 1 do 150. Domyślna wartość: 50. Wartość nagrywania to liczba klatek na sekundę*2.
Kodowanie audio	Wybierz z listy rozwijanej. Dostępne są trzy opcje: G711a/G711u/PCM.
Źródło audio	Wybierz z listy rozwijanej. Dostępne są 2 opcje: Normalny/HDCVI. W trybie normalnym sygnał audio pochodzi z portu wejścia audio. W trybie HDCVI sygnał audio pochodzi z przewodu koncentrycznego kamery.
Częstotliwość próbkowania audio:	Częstotliwość próbkowania audio oznacza częstotliwość próbkowania na sekundę. Dostępne opcje: 8/16/32K. Im wyższa wartość, tym bardziej naturalny i lepszy dźwięk. Domyślna wartość: 8K.
Watermark enable (Włącz znak wodny)	Funkcja ta pozwala sprawdzić, czy doszło do sabotażu sygnału wideo. Funkcja ta umożliwia wybór znaku wodnego dla strumienia bitów oraz wybór trybu i symbolu znaku wodnego. Domyślny symbol to „DigitalCCTV”. Maksymalna długość znaku wodnego to 85 znaków. Znak wodny może się składać jedynie z cyfr, liter i podkreślenia.

5.8.1.3.2 Zdjęcie

Interfejs zdjęcia przedstawiono na Rysunek 5-23.



Rysunek 5-23

Aby uzyskać szczegółowe informacje, należy zapoznać się z poniższą tabelą.

Parametr	Funkcja
Format zdjęcia	Dostępne są dwa tryby: „Regular (schedule) (Regularnie; zgodnie z harmonogramem)” i „Trigger (Wyzwalacz)”. <ul style="list-style-type: none"> ● Wykonywanie zdjęć w trybie „Regular (Regularnie)” oznacza, iż zdjęcia są wykonywane w wybranym okresie. ● Wykonywanie zdjęć w trybie „Trigger (Wyzwalacz)” oznacza, iż zdjęcia są wykonywane jedynie w momencie wystąpienia alarmu detekcji ruchu, sabotażu lub w momencie aktywacji lokalnego alarmu.

Rozmiar obrazu	Rozmiar obrazu jest taki sam, jak rozdzielczość strumienia głównego.
Jakość	Ustawienia jakości obrazu. Jest sześć poziomów.
Częstotliwość	Częstotliwość zdjęć. Zakres dostępnych wartości to od 1 do 7 s. Można także ustawić wartość niestandardową. Maksymalna konfiguracja to jedno zdjęcie wykonywane co 3600 s.
Copy (Kopiuj)	Kliknij ten przycisk, aby skopiować bieżącą konfigurację kanału i zastosować ją do innego kanału/kanałów.

5.8.1.3.3 Nałożenie wideo

Interfejs nakładania obrazu przedstawiono na Rysunek 5-24.

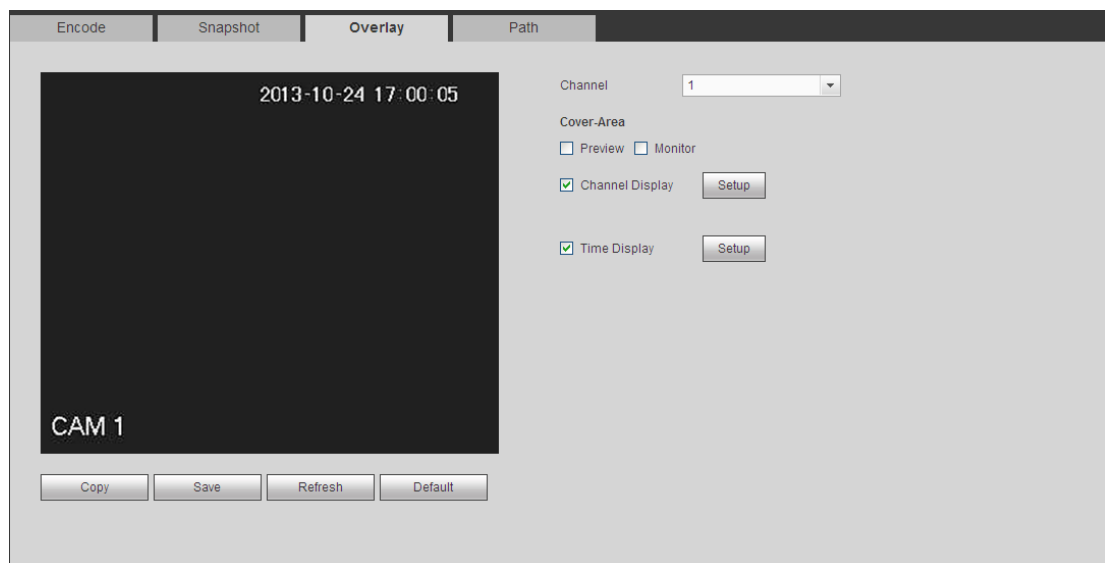



Rysunek 5-24

Aby uzyskać szczegółowe informacje, należy zapoznać się z poniższą tabelą.

Parametr	Funkcja
Cover-area (Obszar zasłonięty)	Najpierw zaznacz opcję „Preview (Podgląd)” lub „Monitor (Monitorowanie)”. Kliknij przycisk „Set (Ustaw)”, aby ustawić strefę prywatności w obrazie podglądu lub monitorowania. System obsługuje maksymalnie 4 strefy prywatności.
Czas	Możesz aktywować, aby system nakładał informacje o czasie w oknie wideo. Aby zmienić pozycję nazwy czasu, przesuń ją za pomocą myszki. Nazwa czasu zostanie wyświetlona na obrazie podglądu na żywo w interfejsie sieciowym lub podczas odtwarzania obrazu wideo.
Tytuł kanału	Możesz aktywować, aby system nakładał informacje o kanale w oknie wideo. Aby zmienić pozycję nazwy kanału, przesuń ją za pomocą myszki. Nazwa kanału zostanie wyświetlona na obrazie podglądu na żywo w interfejsie sieciowym lub podczas odtwarzania obrazu wideo.

5.8.1.3.4 Ścieżka

Interfejs ścieżki magazynu danych przedstawiono na Rysunek 5-25.

W tym interfejsie można ustawić ścieżkę zapisu zdjęć (ikona  w interfejsie podglądu) oraz ścieżkę zapisu nagrań (ikona  w interfejsie podglądu). Domyślnie: C:\PictureDownload i C:\RecordDownload.
Kliknij „Zapisz”, aby zapisać ustawienia.

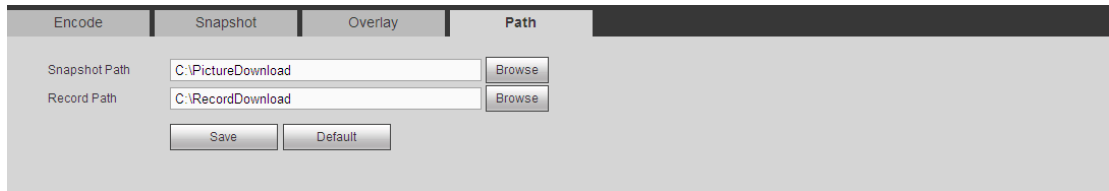

Rysunek 5-25

5.8.1.4 Nazwa kanału

W interfejsie tym można ustawić nazwę kanału. Patrz Rysunek 5-26.

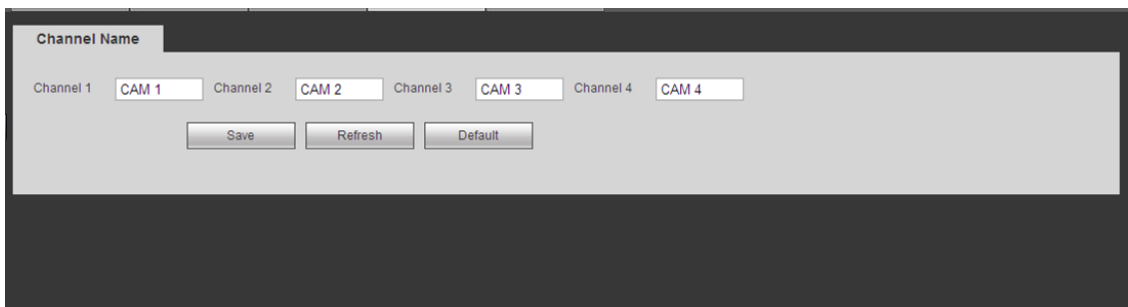

Rysunek 5-26

5.8.1.5 Typ kanału

- Ta funkcja jest obsługiwana tylko przez niektóre modele. Niektóre serie produktów obsługują złącza analogowe w rozdzielczości standard definition/złącza analogowe HD/złącza kamer sieciowych, a niektóre serie obsługują tylko złącza analogowe HD /złącza kamer sieciowych.
- Dla sygnałów HDCVI i analogowego SD system może automatycznie rozpoznać typ kanału, nie trzeba uruchamiać ponownie. Dla kanałów analogowych: interfejs wyświetla tylko typ kanału. Jeśli używasz HDCVI, możesz zmienić typ przewodu (koncentryczny/UTP).

Ustawienia typu kanału. Każdy z kanałów obsługuje połączenie z kamerą analogową (analogową standard definition/HDCVI)/kamerą sieciową. Aby aktywować ustawienia, należy zresetować rejestrator. Połączenie kamery sieciowej będzie realizowane na ostatnim kanale. Dla produktów z 16 kanałami (lub więcej), przejdź na następną stronę. Patrz Rysunek 5-27.

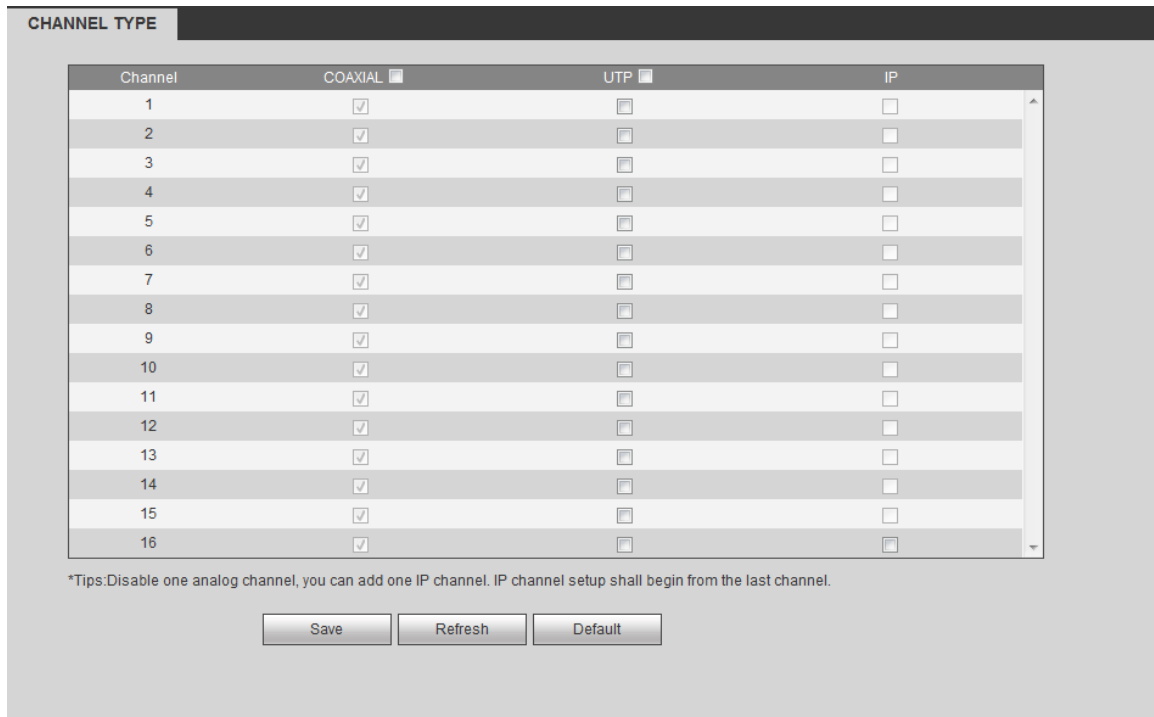

Rysunek 5-27

5.8.2 Sieć

5.8.2.1 TCP/IP

Interfejs TCP/IP przedstawiono na Rysunek 5-28.

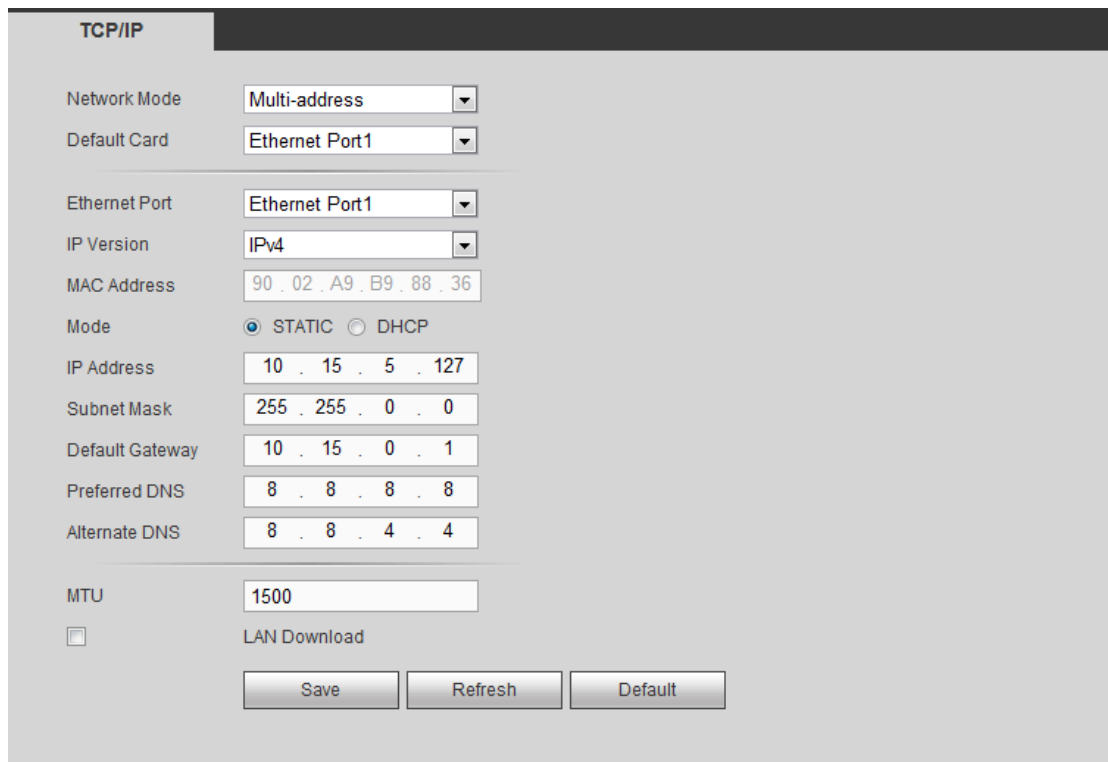

Rysunek 5-28

Aby uzyskać szczegółowe informacje, należy zapoznać się z poniższą tabelą.

Parametr	Funkcja
Tryb sieciowy	<p>Obejmuje: wielodostęp, fault tolerance, równoważenie obciążenia.</p> <ul style="list-style-type: none"> ● Tryb wielodostępu: Porty Ethernet działają niezależnie. Na dowolnym porcie Ethernet możesz korzystać z takich usług jak HTTP, RTP. Zazwyczaj trzeba ustawić jedną kartę domyślną (domyślnie: eth0) aby żądać od urządzenia automatycznych usług sieciowych takich jak DHCP, e-mail, FTP itp. W trybie wieloadresowym stan sieciowy wyświetlany jest jako niedostępny, kiedy karta jest wyłączona. ● Network fault-tolerance (Odporność na awarie sieci): W trybie tym urządzenie korzysta z portu bond0 do komunikacji z urządzeniami zewnętrznymi. Można ustawić jeden adres IP hosta. Jednocześnie należy ustawić jedną kartę główną. Zazwyczaj działa tylko jedna karta (karta główna). System może włączyć kartę alternatywną wówczas, gdy karta główna nie działa poprawnie. Jeśli wszystkie karty są wyłączone, system jest offline. Wszystkie karty muszą znajdować się w tej samej sieci LAN. ● Load balance (Równoważenie obciążenia): W trybie tym urządzenie korzysta z portu bond0 do komunikacji z urządzeniem zewnętrznym. Wszystkie karty działają i obsługują ruch sieciowy. Obciążenie sieci jest rozkładane w miarę równomiernie. Jeśli wszystkie karty są wyłączone, system jest offline. Wszystkie karty muszą znajdować się w tej samej sieci LAN.
Karta domyślna	Wybierz kartę Ethernet, jeśli sieć jest typu fault tolerance.
Karta sieciowa	Karta domyślnie przypisana do trybu wieloadresu lub fault tolerance.
Adres Mac	Funkcja służy do wyświetlania adresu MAC urządzenia.
Wersja IP	<p>Wybór wersji IP. IPV4 lub IPV6.</p> <p>Można uzyskać dostęp do adresów IP w obu formatach.</p>
Tryb	<p>Dostępne są dwa tryby: statyczny i DHCP.</p> <ul style="list-style-type: none"> ● Jeśli wybrano tryb DHCP w celu automatycznego wyszukania adresu IP, wówczas ustawienia adresu IP/maski podsieci/bramy należy pozostawić puste. ● Jeśli wybrano tryb statycznego adresu IP, należy ręcznie ustawić adres IP/maskę podsieci/bramę. ● Jeśli wybrano tryb DHCP, wówczas ustawienia adresu IP/maski podsieci/bramy można uzyskać od serwera DHCP. ● Po przełączeniu z trybu DHCP na tryb statycznego adresu IP, należy zresetować parametry adresu IP. ● Ponadto, jeśli włączono tryb połączenia PPPoE, wówczas adres IP/maska podsieci/brama mają status tylko do odczytu.
Adres IP	Przy pomocy klawiatury wprowadź nowy adres IP i odpowiadającą mu maskę podsieci oraz brankę domyślną.

Preferowany DNS	Adres IP DNS.
Alternatywny DNS	Alternatywny adres IP DNS.
Adres IP w formacie IPv6, adres domyślnej bramy oraz preferowany i alternatywny adres serwera DNS powinny składać się ze 128 cyfr. Pola te nie mogą być puste.	
LAN load (Pobieranie za pośrednictwem sieci LAN)	Po włączeniu tej funkcji system w pierwszej kolejności przetworzy pobrane dane. Prędkość pobierania jest 1,5 x lub 2,0 x większa od normalnej prędkości.

5.8.2.2 Połączenie

Interfejs połączenia przedstawiono na Rysunek 5-29.

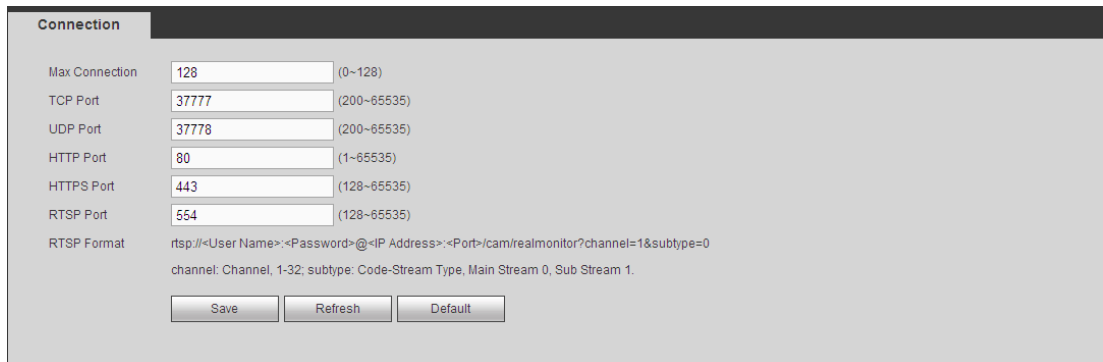

Rysunek 5-29

Aby uzyskać szczegółowe informacje, należy zapoznać się z poniższą tabelą.

Parametr	Funkcja
Maksymalna liczba połączeń	Jest równa maksymalnej liczbie połączeń sieciowych dla danego urządzenia. Zakres: 1 do 120. Wartość domyślna to 120.
Port TCP	Domyślna wartość: 37777. W razie konieczności możesz podać numer portu.
Port UDP	Domyślna wartość: 37778. W razie konieczności możesz podać numer portu.
Port HTTP	Domyślna wartość: 80. W razie konieczności możesz podać numer portu.
HTTPS	Domyślna wartość: 443. W razie konieczności możesz podać numer portu.
Port RTSP	Domyślna wartość: 554.

5.8.2.3 WIFI

Należy pamiętać, iż funkcja ta jest obsługiwana przez urządzenia z modułem dostępu do sieci WiFi.

Interfejs sieci WiFi przedstawiono na Rysunek 5-30.

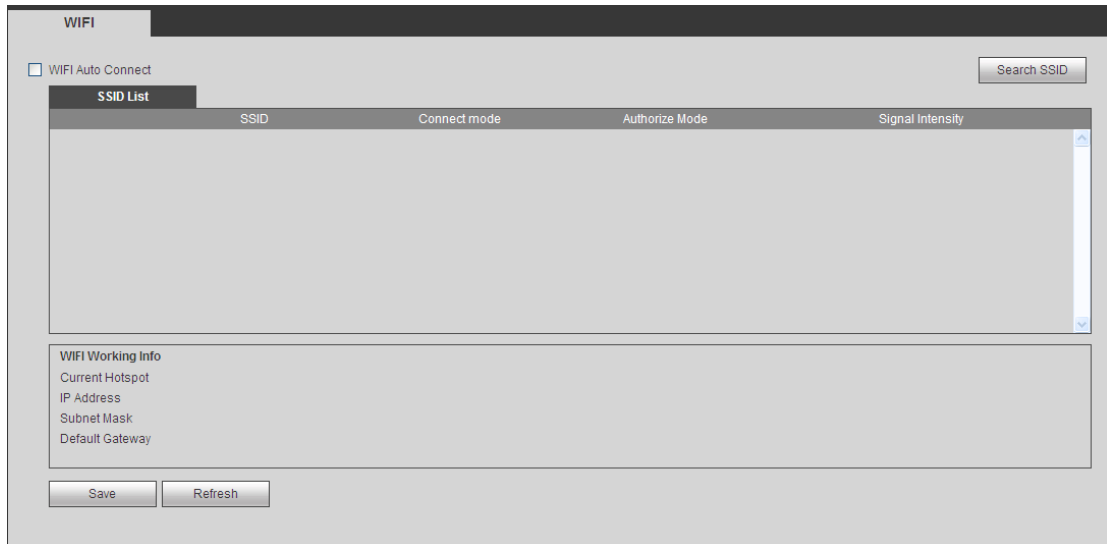

Rysunek 5-30

Zaznacz to pole wyboru, aby włączyć funkcję sieci WiFi, a następnie kliknij przycisk „Search SSID (Wyszukaj identyfikator SSID)”. Na liście wyświetlą się wszelkie informacje o sieci bezprzewodowej. Dwukrotnie kliknij nazwę sieci, aby się z nią połączyć. Kliknij przycisk „Refresh (Odśwież)”, aby wyświetlić najnowszy stan połączenia.

5.8.2.4 3G/4G

5.8.2.4.1 CDMA/GPRS

Interfejs funkcji CDMA/GPRS przedstawiono na Rysunek 5-31.



Rysunek 5-31

Aby uzyskać szczegółowe informacje, należy zapoznać się z poniższą tabelą.

Parametr	Funkcja
WLAN type (Typ sieci WLAN)	Tutaj możesz wybrać typ sieci: 3G/4G i przypisać moduły 3G/4G różnym dostawcom. WCDMA, CDMA1x itp.
APN/Dial No. (Punkt dostępu do sieci/nr wybierania)	Funkcja ta to istotny parametr protokołu PPP.
Authorization (Uwierzytelnianie)	Funkcja obejmuje opcje: „PAP”, „CHAP”, „NO_AUTH (BRAK UWIERZYTELNIANIA)”.
Pulse interval (Interwał między impulsami)	Ustawienie czasu do zakończenia połączenia 3G/4G po zamknięciu podglądu extra strumienia. Przykładowo: jeśli wprowadzisz 60, system zakończy połączenie 3G/4G jeśli wyłączysz podgląd extra strumienia na 60 sekund.
<p>Ważne</p> <ul style="list-style-type: none"> ✦ Jeśli wartość wynosi 0, system nie kończy połączenia 3G/4G po wyłączeniu podglądu extra strumienia. ✦ Ustawienia interwału między impulsami dotyczą jedynie strumienia extra. Funkcja ta nie jest obsługiwana wówczas, gdy użytkownik korzysta ze strumienia głównego do monitorowania. 	

5.8.2.4.2 Ustawienia mobilne

Interfejs ustawień mobilnych przedstawiono na Rysunek 5-32.

Tutaj możesz włączyć lub wyłączyć telefon lub telefon komórkowy 3G/4G lub telefon ustawiony do odbierania wiadomości alarmowych.

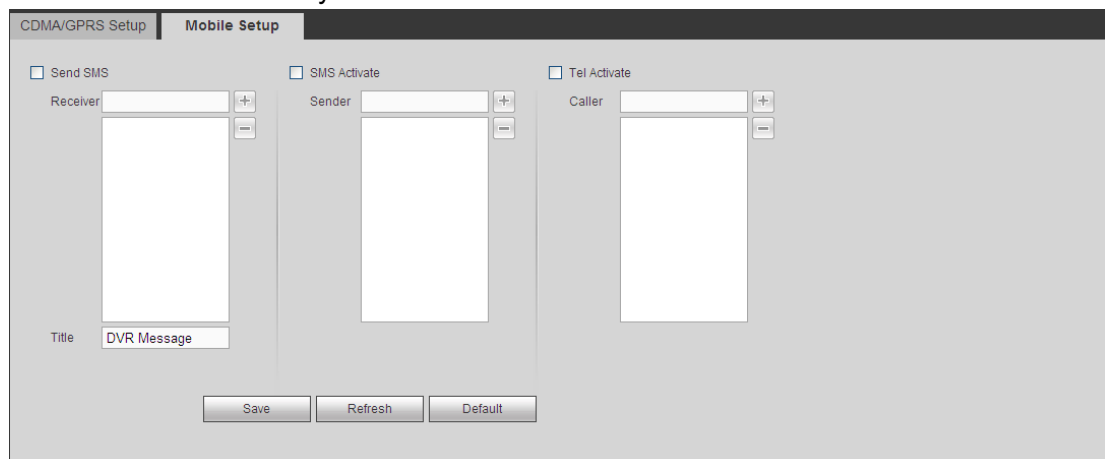

Rysunek 5-32

5.8.2.5 PPPoE

Interfejs PPPoE przedstawiono na Rysunek 5-33.

Podaj nazwę użytkownika i hasło PPPoE otrzymane od IPS (dostawcy usług internetowych) i aktywuj funkcję PPPoE. Zapisz ustawienia i uruchom urządzenie ponownie, aby aktywować nowe ustawienia. Po ponownym uruchomieniu urządzenie połączy się z siecią przez PPPoE. Adres IP znajdziesz w WAN w kolumnie z adresem IP.

Należy pamiętać, iż do zalogowania się wymagany jest adres IP ustawiony uprzednio w konfiguracji sieci LAN. Aby przejść do ustawień adresu IP, skorzystaj z opcji informacji o bieżącym urządzeniu. Za pomocą nowego adresu IP można uzyskać dostęp do komputera.

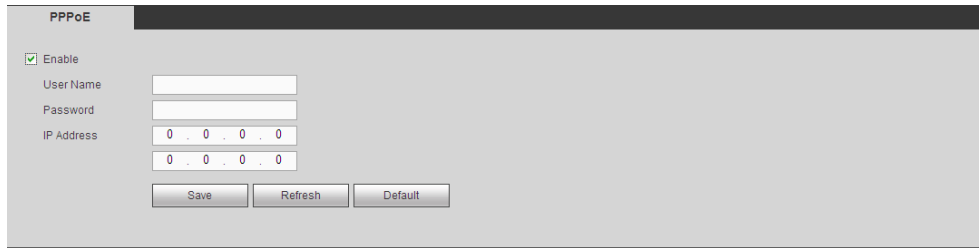

Rysunek 5-33

5.8.2.6 DDNS

Interfejs DDNS przedstawiono na Rysunek 5-34.

DDNS służy do konfiguracji połączenia z serwerami, aby system był dostępny za pośrednictwem serwera. Wejdź na stronę usługi i podaj nazwę domeny, po czym połącz się z systemem za pośrednictwem domeny. Działa nawet po zmianie adresu IP.

Z listy rozwijanej wybierz pozycję „DDNS” (wiele dostępnych opcji). Przed skorzystaniem z tej funkcji upewnij się, że zakupione urządzenie obsługuje bieżącą funkcję.

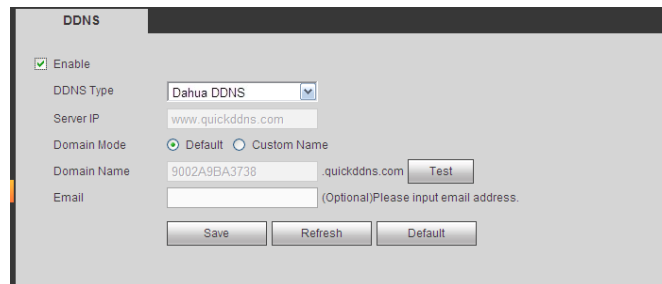

Rysunek 5-34

Aby uzyskać szczegółowe informacje, należy zapoznać się z poniższą tabelą.

Parametr	Funkcja
Typ serwera	Wybierz protokół DDNS z listy rozwijanej, a następnie włącz funkcję DDNS.
Server IP (Adres IP serwera)	Adres IP serwera DDNS
Server Port (Port serwera)	Port serwera DDNS.
Nazwa domeny	Nazwa domeny zdefiniowana przez użytkownika.
User (Użytkownik)	Nazwa użytkownika do logowania na serwerze.
Hasło	Hasło do logowania na serwerze.
Okres aktualizacji	Urządzenie regularnie wysyła do serwera sygnał o działaniu. Funkcja ta pozwala ustawić wartość interwału pomiędzy sygnałami wysyłanymi z urządzenia do serwera DDNS.

Wprowadzenie do funkcji Dahua DDNS i klienta DDNS

1) Wprowadzenie i informacje ogólne

Adres IP urządzenia nie jest stały, jeśli użytkownik korzysta z routera ADSL do połączenia z Internetem. Funkcja DDNS umożliwia połączenie z rejestratorem przez domenę z zarejestrowaną nazwą. W przeciwieństwie do zwykłej funkcji DDNS, funkcja Dahua DDNS obsługuje urządzenie producenta wraz z dodanymi rozszerzeniami.

2) Wprowadzenie do funkcji

Klient Dahua DDNS spełnia te same funkcje, co inni klienci DDNS. Umożliwia on powiązanie nazwy domeny z adresem IP. W tej chwili bieżący serwer DDNS obsługuje tylko urządzenia firmy Dahua. Należy regularnie odświeżać powiązanie pomiędzy domeną a adresem IP. Do rejestracji na serwerze nie są wymagane nazwa użytkownika, hasło lub identyfikator. Jednocześnie każde urządzenie posiada opcję domyślnej nazwy domeny (generowanej na podstawie adresu MAC). Można także ustawić niestandardową nazwę domeny (nazwa ta nie jest zarejestrowana).

3) Działanie

Przed skorzystaniem z usługi Dahua DDNS należy ją włączyć oraz ustawić odpowiedni adres serwera, wartość portu oraz nazwę domeny.

- Server address (Adres serwera): www.dahuaddns.com
- Port number (Numer portu): 80
- Domain name (Nazwa domeny): Dostępne są dwa tryby: Domyślna nazwa domeny i niestandardowa nazwa domeny.

Oprócz domyślnej nazwy domeny używanej do rejestracji, można także skorzystać z niestandardowej nazwy domeny (można wprowadzić własną nazwę domeny). Po pomyślnie zakończonej rejestracji nazwy domeny można używać do zalogowania zarejestrowanego urządzenia do serwera.

- User name (Nazwa użytkownika): Funkcja ta jest opcjonalna. W polu tym można wpisać swój standardowy adres e-mail.

Ważne

- Nie należy rejestrować się zbyt często. Odstęp pomiędzy dwiema rejestracjami powinien wynosić więcej niż 60 sekund. Zbyt wiele prób rejestracji może spowodować przeciążenie serwera.
- Jeśli nazwa domeny nie była używana przez rok, może ona zostać unieważniona. Jeśli ustawienia adresu e-mail są prawidłowe, użytkownik otrzyma wcześniej wiadomość e-mail z informacją o unieważnieniu.

5.8.2.7 Filtr IP

5.8.2.7.1 Uprawnienia dostępu

Main menu->Settings->Network->IP Filter (Menu główne->Ustawienia->Sieć->Filtr IP) - przejście do następującego interfejsu Patrz Rysunek 5-35.

Do poniższej listy można dodać adres IP. Lista obsługuje maksymalnie 64 adresy IP. System obsługuje poprawne adresy w formacie IPv4 i IPv6. **Należy pamiętać, iż system musi sprawdzić poprawność wszystkich adresów IPv6 i wprowadzić optymalizacje.**

Po włączeniu funkcji zaufanej witryny jedynie adresy IP z listy poniżej mogą połączyć się z rejestratorem.

Jeśli włączysz funkcję blokowania strony, adresy IP z listy nie będą mogły połączyć się z rejestratorem.

- Enable (Włącz): Zaznacz to pole wyboru, aby następnie zaznaczyć pole wyboru „Trusted sites (Zaufane strony)” lub „Blocked sites (Zablokowane strony)”. Jeśli pole wyboru „Enable (Włącz)” wyświetla się jako szare, powyższe dwa tryby nie są dostępne.
- Dodaj: Kliknij przycisk Add (Dodaj), wyświetli się interfejs, jak przedstawiono na Rysunek 5-36.
- Type (Typ): Możesz wybrać typ dodawania z rozwijanej listy. Dwie opcje: dodaj adres IP/zakres IP. Jeśli chcesz dodać zakres IP, musisz podać adres początkowy i końcowy.
- Delete (Usuń): Naciśnij ten przycisk, aby usunąć określoną pozycję.
- Edit (Edytuj): Naciśnij ten przycisk, aby edytować początkowy lub końcowy adres. Patrz Rysunek 4-90. Po przeprowadzeniu edycji system może sprawdzić poprawność adresu IP i wprowadzić optymalizację struktury adresu IPv6.
- Default (Ustawienia domyślne): Naciśnij ten przycisk, aby przywrócić ustawienia domyślne. Po przywróceniu ustawień domyślnych listy zaufanych i zablokowanych stron będą puste.

Uwaga:

- Po włączeniu funkcji zaufanych stron adresy IP znajdujące się na liście zaufanych stron będą miały dostęp do urządzenia.
- Po włączeniu funkcji zablokowanych stron adresy IP znajdujące się na liście zablokowanych stron nie będą miały dostępu do urządzenia.

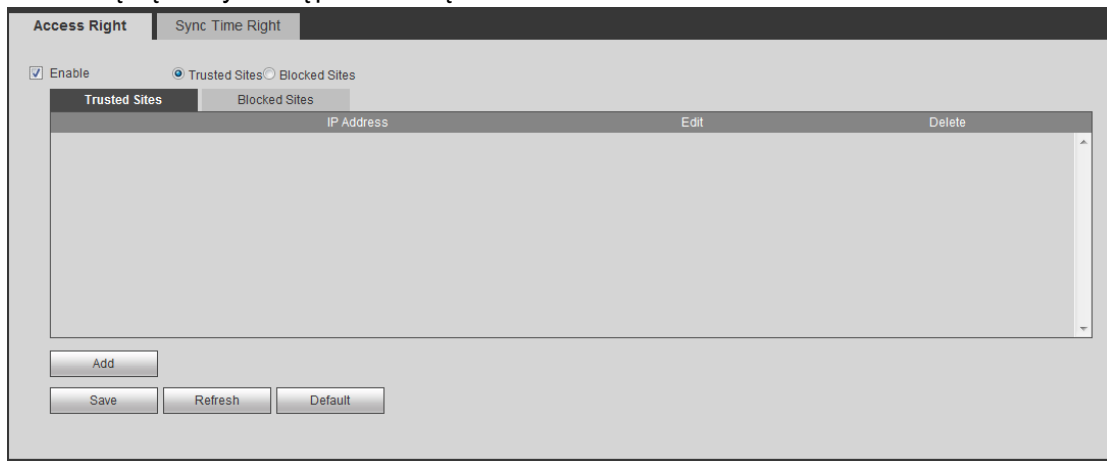

Rysunek 5-35

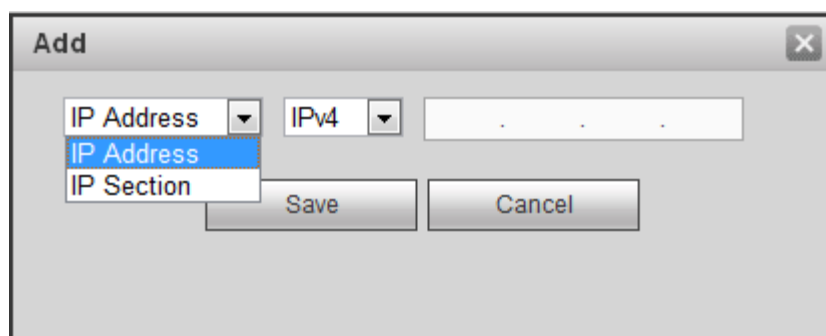

Rysunek 5-36

5.8.2.7.2 Uprawnienia synchronizacji czasu

Z Main menu->Settings->Network->IP Filter->Sync time right (Menu główne -> Ustawienia -> Sieć->Filtr IP->Uprawnienia synchronizacji czasu) możesz przejść do tego interfejsu. Patrz Rysunek 5-37.

Służy do ustalenia uprawnień synchronizacji czasu. Po włączeniu funkcji zaufanej witryny jedynie adresy IP z listy poniżej mogą synchronizować czas rejestratora.

Szczegółowe informacje znajdziesz w rozdziale 5.8.2.7.1.

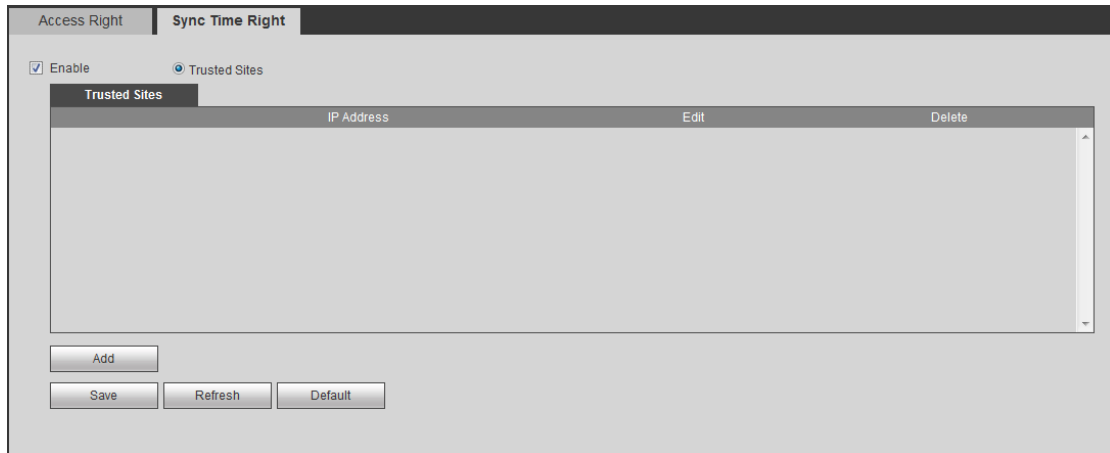

Rysunek 5-37

5.8.2.8 Wiadomość e-mail

Interfejs wiadomości e-mail przedstawiono na Rysunek 5-38.

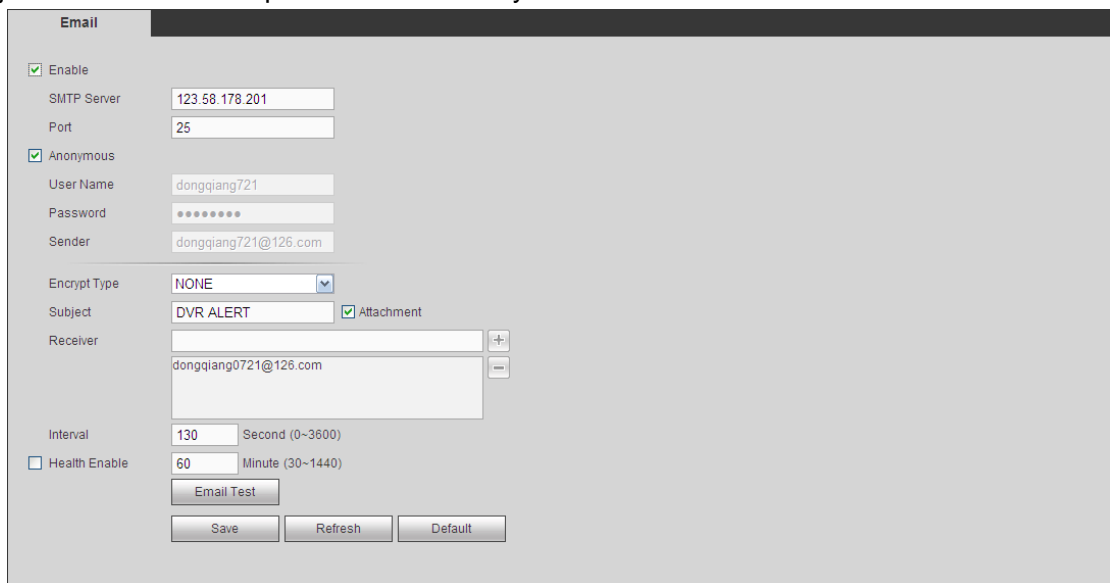

Rysunek 5-38

Aby uzyskać szczegółowe informacje, należy zapoznać się z poniższą tabelą.

Parametr	Funkcja
Włącz	Zaznacz to pole wyboru, aby włączyć funkcję wiadomości e-mail.
Serwer SMTP	Podaj adres serwera i aktywuj funkcję.
Port	Domyślna wartość: 25. W razie potrzeby można zmienić.
Anonimowość	Serwer obsługuje funkcję anonimowości. Możesz zalogować się anonimowo. Nie musisz podawać nazwy użytkownika, hasła i informacji o nadawcy.
Nazwa użytkownika	Nazwa użytkownika konta pocztowego nadawcy.

Parametr	Funkcja
Hasło	Hasło konta pocztowego nadawcy.
Nadawca	Adres e-mail nadawcy.
Uwierzytelnianie (szyfrowanie)	Można wybrać tryb „SSL” lub „None (Brak)”.
Subject (Temat)	Podaj tytuł maila.
Załącznik	Po zaznaczeniu pola system może wysyłać zdjęcia.
Receiver (Odbiorca)	Podaj adresata. Do trzech adresatów. System obsługuje konta szyfrowane za pomocą protokołu SSL i TLS.
Częstotliwość	Opóźnienie wynosi od 0 do 3600 sekund. 0 oznacza brak opóźnienia. Uwaga, system nie wyśle wiadomości od razu po wystąpieniu alarmu. Kiedy alarm, detekcja ruchu lub zdarzenie wyjątkowe spowodują wysłanie wiadomości, system wyśle wiadomość z ustalonym opóźnieniem. Funkcja ta jest przydatna, gdy wyjątkowe zdarzenia generują zbyt wiele wiadomości e-mail, co może obciążyć serwer pocztowy.
E-maile z testem kondycji	Zaznacz, aby włączyć funkcję.
Update period (interval) (Okres/interwał aktualizacji)	Funkcja ta umożliwi wysłanie testowej wiadomości e-mail w celu sprawdzenia czy połączenie działa poprawnie. Zaznacz to pole wyboru, aby włączyć tę funkcję, a następnie ustaw odpowiedni interwał. System może regularnie wysyłać wiadomości e-mail zgodnie z ustawieniami.
E-mail testowy	System automatycznie wyśle wiadomość e-mail po sprawdzeniu połączenia. Przed wykonaniem testu zapisz informacje o konfiguracji funkcji e-mail.

5.8.2.9 FTP

Interfejs zapisu na serwerze FTP przedstawiono na Rysunek 5-39.

Do konfiguracji IP, portu itp. serwera FTP zdalnej pamięci.

Aby uzyskać szczegółowe informacje, należy zapoznać się z rozdziałem 4.11.2.9.

Rysunek 5-39

5.8.2.10 UPnP

Ustala stosunek mapowania między siecią LAN i siecią publiczną.

Tutaj można też dodawać i usuwać pozycje UPnP. Patrz Rysunek 5-40.

- W systemie Windows Start->Control Panel->Add or remove programs (Start -> Panel sterowania -> Dodaj lub usuń programy). Kliknij „Add/Remove Windows Components” (Włącz lub wyłącz funkcje systemu Windows), wybierz „Network Services” (Usługi sieciowe) z kreatora Windows.
- Kliknij przycisk Details (Szczegóły), zaznacz „Internet Gateway Device Discovery and Control client” (Odkrywanie urządzeń-bramek i klienta kontrolującego) i „UPnP User Interface” (Interfejs użytkownika UPnP). Kliknij OK, aby zacząć instalację.
- Włącz UPnP z poziomu sieci. Jeśli usługa UPnP jest włączona w systemie Windows, rejestrator może automatycznie wykryć w folderze „My Network Places (Moje miejsca sieciowe)”

No.	Service Name	Protocol	Internal Port	External Port	Modify	Delete
1	HTTP	TCP	80	80		
2	TCP	TCP	37777	37777		
3	UDP	UDP	37778	37778		
4	RTSP	UDP	554	554		
5	RTSP	TCP	554	554		
6	SNMP	UDP	161	161		
7	HTTPS	TCP	443	443		

Rysunek 5-40

5.8.2.11 SNMP

Interfejs SNMP przedstawiono na Rysunek 5-41.

SNMP umożliwia komunikację z oprogramowaniem stacji zarządzającej siecią i proxy nadzorowanego urządzenia. Protokół ten jest rozwijany przez firmy zewnętrzne.



Rysunek 5-41

Aby uzyskać szczegółowe informacje, należy zapoznać się z poniższą tabelą.

Parametr	Funkcja
Port SNMP	Port nasłuchu programu proxy urządzenia. Port UDP, nie TCP. Zakres: 1 do 65535. Domyślnie: 161
Wspólnota odczytu	Jest to ciąg znaków. Jest to polecenie między użytkownikami zarządzającymi a serwerem proxy. Polecenie to określa uwierzytelnienie, kontrolę dostępu i relację zarządzania pomiędzy jednym serwerem proxy a jedną grupą użytkowników zarządzających. Upewnij się, że urządzenie i serwer proxy są tak samo skonfigurowane. Wspólnota odczytu może odczytać wszystkie obiekty o określonej nazwie obsługiwane przez protokół SNMP. Domyślne ustawienie to „Public (Publiczna)”.
Wspólnota zapisu	Jest to ciąg znaków. Jest to polecenie między użytkownikami zarządzającymi a serwerem proxy. Polecenie to określa uwierzytelnienie, kontrolę dostępu i relację zarządzania pomiędzy jednym serwerem proxy a jedną grupą użytkowników zarządzających. Upewnij się, że urządzenie i serwer proxy są tak samo skonfigurowane. Wspólnota zapisu może odczytać/zapisać/uzyskać dostęp do wszystkich obiektów o określonej nazwie obsługiwanych przez protokół SNMP. Domyślne ustawienie to „Private (Prywatna)”.
Adres pułapki	Adres docelowy pułapki programu proxy urządzenia.
Port pułapki	Docelowy port powiadomienia pułapki wysyłanego z oprogramowania proxy urządzenia. Funkcja ta służy do wymiany informacji pomiędzy urządzeniem bramy oraz komputerem znajdującymi się w jednej sieci LAN. Jest to port połączenia bez protokołu. Funkcja ta nie ma wpływu na aplikacje sieciowe. Jest to port UDP, a nie port TCP. Zakres: 1 do 165535. Domyślna wartość: 162.
Wersja protokołu SNMP	<ul style="list-style-type: none"> ● Po zaznaczeniu wersji V1 system będzie przetwarzać jedynie informacje w wersji SNMPv1. ● Po zaznaczeniu wersji V2 system będzie przetwarzać jedynie informacje w wersji SNMPv2.

5.8.2.12 Multicast

Interfejs multiemisji przedstawiono na Rysunek 5-42.

Multicast to sposób transmisji danych. Jeśli wielu hostów ma otrzymać ten sam pakiet danych, multicast jest najlepszym rozwiązaniem zmniejszającym obciążenie łącza i procesora. Host źródłowy wysyła dane raz. Funkcja zależy od ustawień grupy i nadawcy.

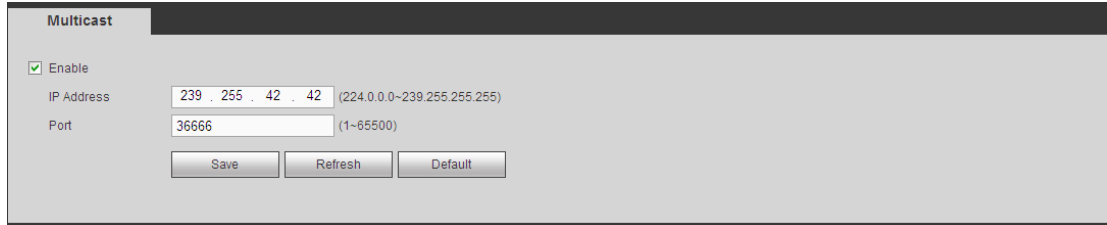

Rysunek 5-42

5.8.2.13 Automatyeczna rejestracja

Interfejs automatycznej rejestracji przedstawiono poniżej. Patrz Rysunek 5-43.

Funkcja ta umożliwi automatyczną rejestrację urządzenia na określonym serwerze proxy. W ten sposób możesz połączyć się z rejestratorem za pomocą klienta przez proxy. Serwer proxy jest wyposażony w funkcję przełącznika. Podczas korzystania z usług sieciowych urządzenie obsługuje adresy serwerów w formacie IPv4 lub domeny.

Aby skorzystać z niniejszej funkcji, należy postępować zgodnie z wymienionymi poniżej krokami.

W interfejsie urządzenia ustaw adres serwera proxy, numer portu oraz nazwę urządzenia podrzędnego.

Włącz funkcję automatycznej rejestracji, aby umożliwić automatyczną rejestrację urządzenia na serwerze proxy.

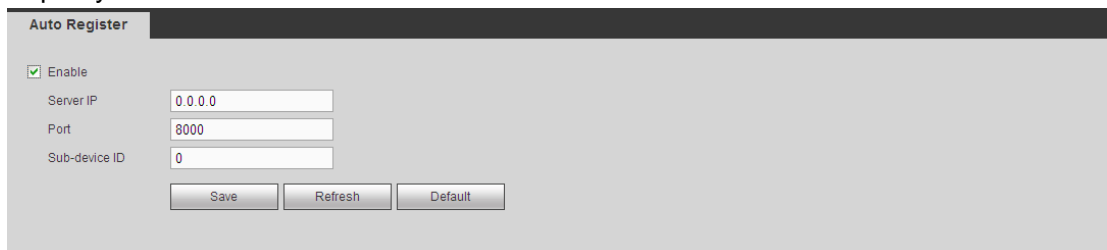

Rysunek 5-43

5.8.2.14 Centrum alarmowe

Interfejs centrum alarmowego pokazano na rysunku poniżej. Patrz Rysunek 5-44.

Ten interfejs może zostać dowolnie rozbudowany przez użytkownika. W przypadku wystąpienia alarmu lokalnego, system może wysłać sygnał alarmowy do centrum alarmowego.

Przed używaniem centrum alarmowego skonfiguruj IP, port itp. serwera. W przypadku wystąpienia alarmu, system może wysłać dane według zdefiniowanego protokołu do klienta.

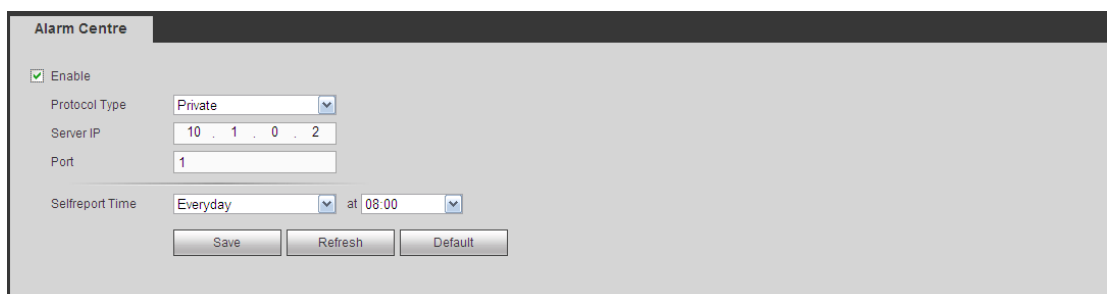

Rysunek 5-44

5.8.2.15 Funkcja P2P

Możesz zeskanować kod QR telefonem komórkowym i dodać go do klienta na telefonie.

Za pośrednictwem SN z zeskanowanego kodu QR możesz połączyć się z urządzeniem przez WAN.

Zapoznaj się z podręcznikiem P2P znajdującym się na dołączonej płycie CD.

Interfejs funkcji P2P przedstawiono na Rysunek 5-45.

Zaznacz pole Enable (Włącz), aby aktywować funkcję P2P, a następnie kliknij Save (Zapisz). Możesz sprawdzić SN i status urządzenia.



Rysunek 5-45

5.8.2.16 HTTPS

W interfejsie tym można wprowadzić konfigurację zapewniającą pomyślne logowanie komputera za pomocą protokołu HTTPS. Protokół ten gwarantuje bezpieczeństwo podczas przesyłania i odbierania danych. Ta niezawodna i solidna technologia zapewnia bezpieczeństwo informacji użytkownika i urządzenia. Patrz Rysunek 5-46.

Uwaga

- **Jeśli zmieniono adres IP urządzenia, należy ponownie wprowadzić certyfikat serwera.**
- **Jeśli użytkownik po raz pierwszy korzysta z protokołu HTTPS w bieżącym komputerze, należy pobrać certyfikat główny.**



Rysunek 5-46

5.8.2.16.1 Tworzenie certyfikatu serwera

Jeśli po raz pierwszy korzystasz z tej funkcji, postępuj zgodnie z poniżej wymienionymi krokami.

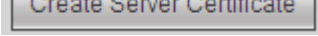
W interfejsie przedstawionym na Rysunek 5-46 kliknij przycisk  i wprowadź nazwę kraju, stanu itp. Kliknij przycisk „Create (Utwórz)”. Patrz Rysunek 5-47.

Uwaga

Upewnij się, iż adres IP i nazwa domeny w tym interfejsie odpowiadają adresowi IP lub nazwie domeny urządzenia.

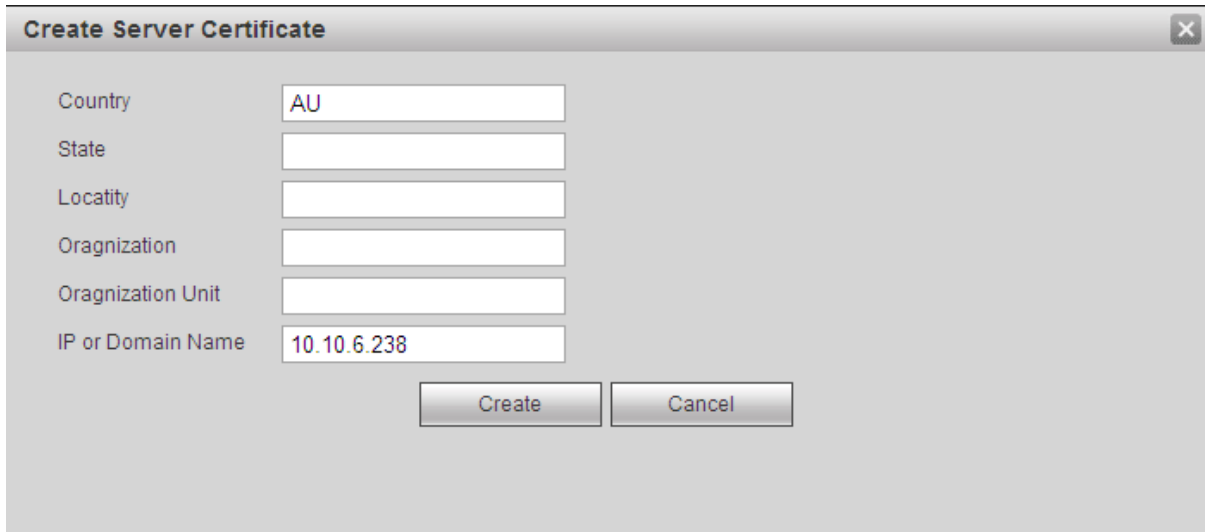

Rysunek 5-47

Wyświetli się odpowiedni monit. Patrz Rysunek 5-48. Certyfikat serwera został pomyślnie utworzony.



Rysunek 5-48

5.8.2.16.2 Pobieranie certyfikatu głównego

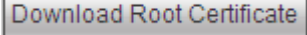
W interfejsie przedstawionym na Rysunek 5-46 kliknij przycisk . Wyświetli się okno dialogowe. Patrz Rysunek 5-49.



Rysunek 5-49

Kliknij przycisk „Open (Otwórz)”, aby przejść do poniższego interfejsu. Patrz Rysunek 5-50.

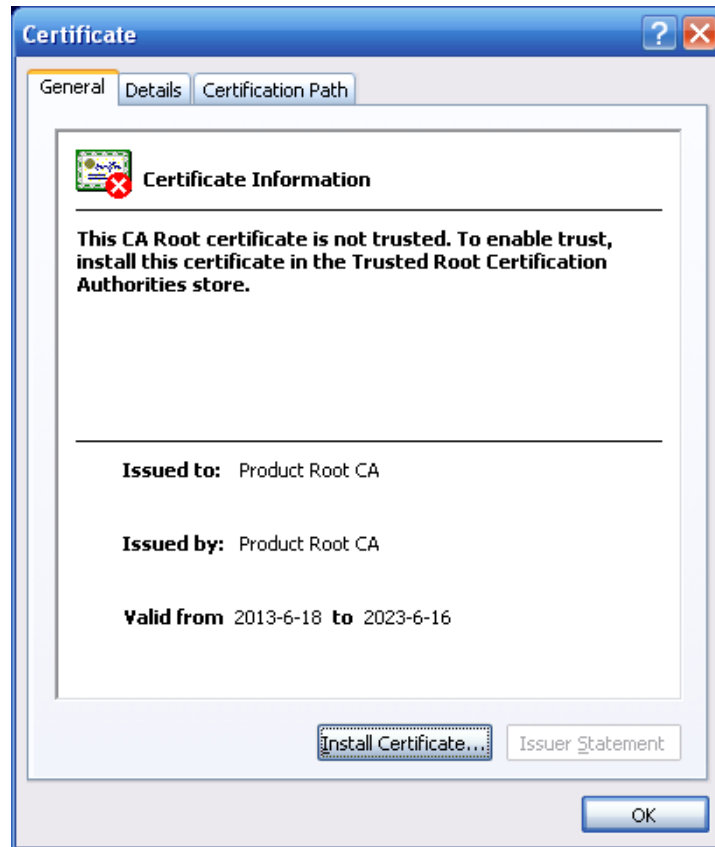

Rysunek 5-50

Kliknij przycisk „Install certificate (Instaluj certyfikat)”, aby przejść do kreatora certyfikatu. Patrz Rysunek 5-51.



Rysunek 5-51

Kliknij przycisk „Next (Dalej)”, aby kontynuować. Następnie wybierz lokalizację certyfikatu. Patrz Rysunek 5-52.

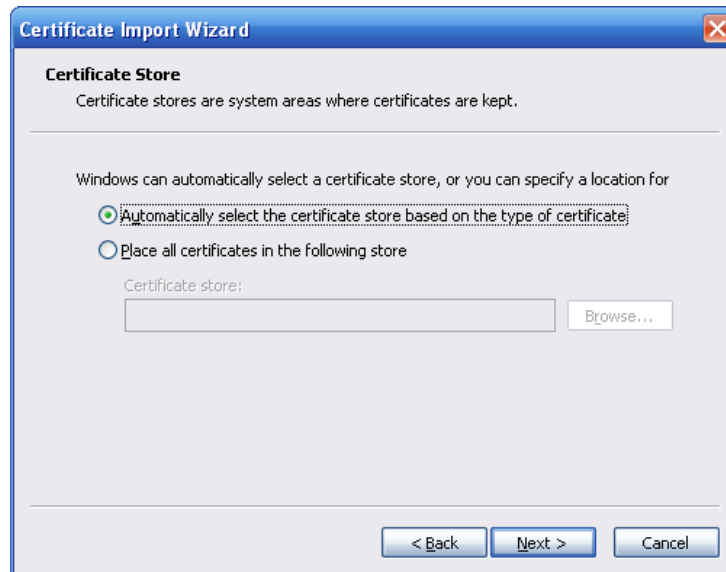

Rysunek 5-52

Kliknij przycisk „Next (Następny)”. Wyświetli się informacja o zakończeniu importowania certyfikatu. Patrz Rysunek 5-53.



Rysunek 5-53

Kliknij przycisk „Finish (Zakończ)”. Wyświetli się okno dialogowe ostrzeżenia o zabezpieczeniach. Patrz Rysunek 5-54.

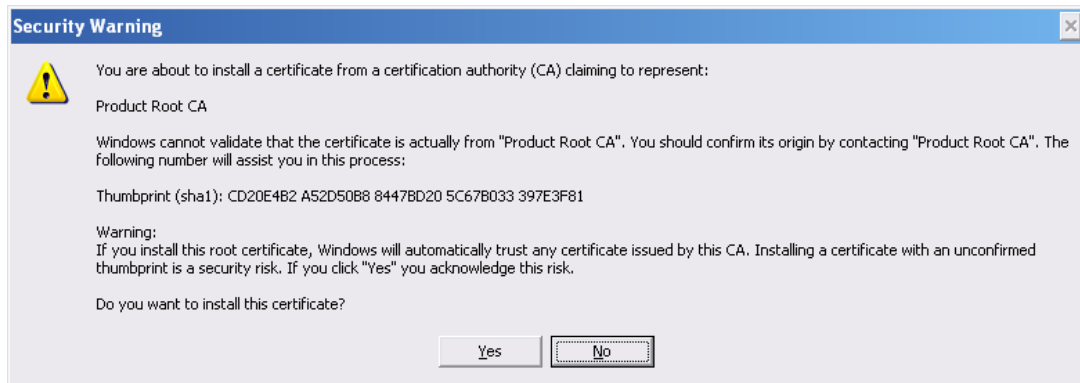

Rysunek 5-54

Kliknij przycisk „Yes (Tak)”. Wyświetli się poniższe okno dialogowe informujące o zakończeniu pobierania certyfikatu. Patrz Rysunek 5-55.



Rysunek 5-55

5.8.2.16.3 Wyświetlanie i ustawianie portu HTTPS

Idź do „Setup->Network->Connection (Konfiguracja->Sieć->Połączenie)”, aby wyświetlić poniższy interfejs. Patrz Rysunek 5-56.

Domyślna wartość portu HTTPS to 443.

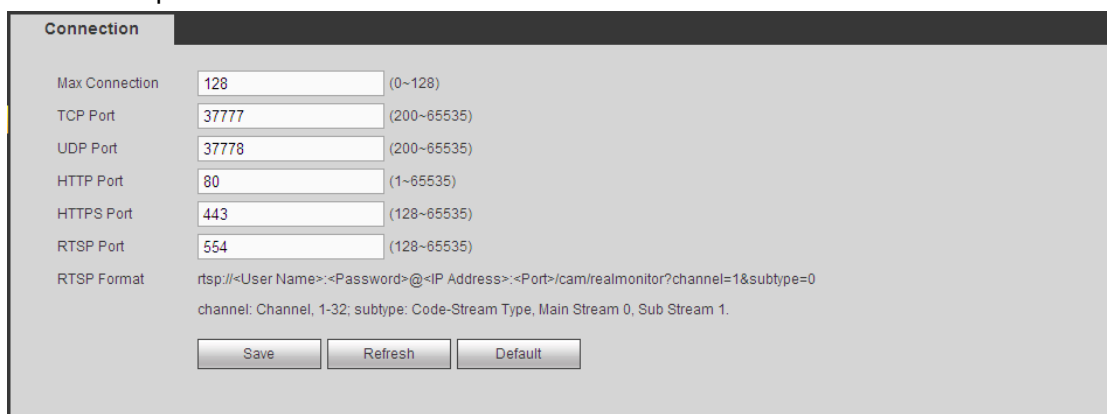

Rysunek 5-56

5.8.2.16.4 Logowanie

Otwórz przeglądarkę internetową i wprowadź `https://xx.xx.xx.xx:port`.

`xx.xx.xx.xx`: to adres IP urządzenia lub nazwa domeny.

Port to port HTTPS. Jeśli użytkownik korzysta z domyślnego portu HTTPS 443, dodawanie informacji o porcie nie jest wymagane. Wprowadź `https://xx.xx.xx.xx`, aby uzyskać dostęp do interfejsu logowania.

Jeśli konfiguracja jest prawidłowa, wyświetli się interfejs logowania.

5.8.3 Wydarzenie

5.8.3.1 Detekcja obrazu wideo

5.8.3.1.1 Detekcja ruchu

Interfejs detekcji ruchu przedstawiono na Rysunek 5-57.

Rysunek 5-57

Rysunek 5-58

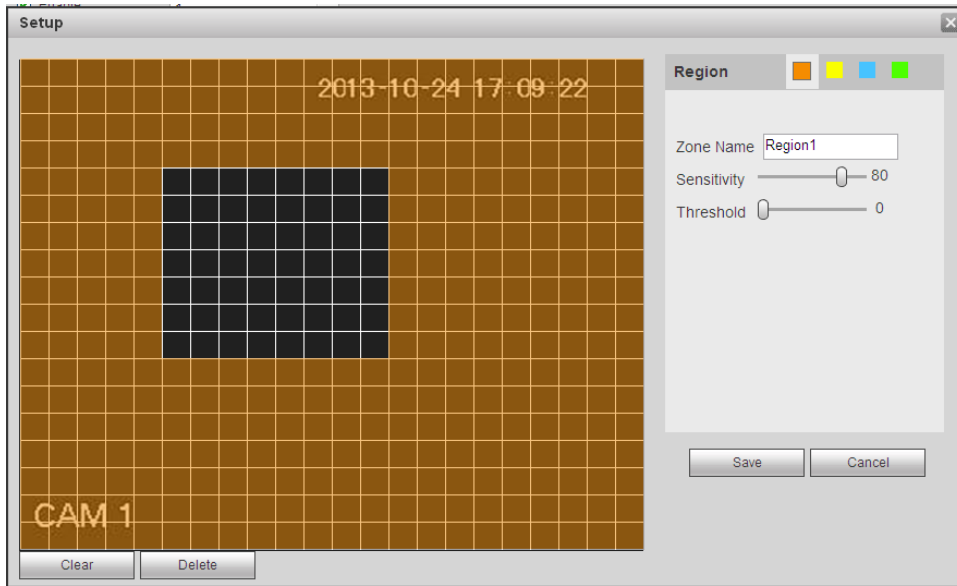

Rysunek 5-59

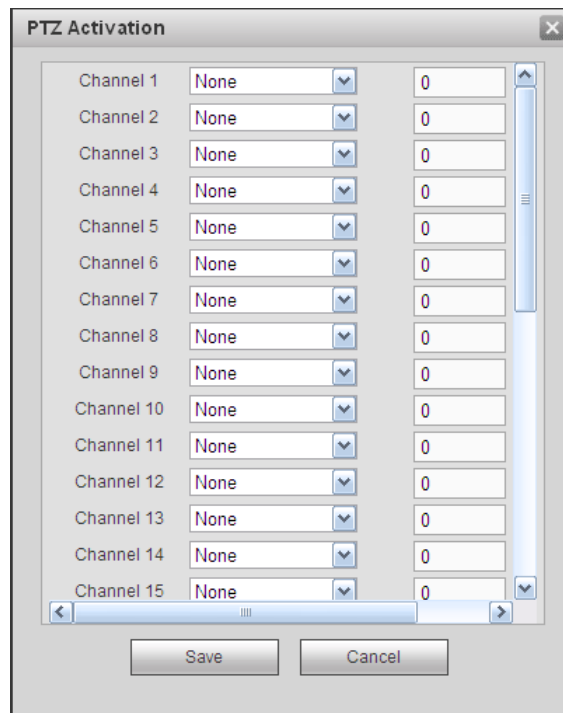

Rysunek 5-60

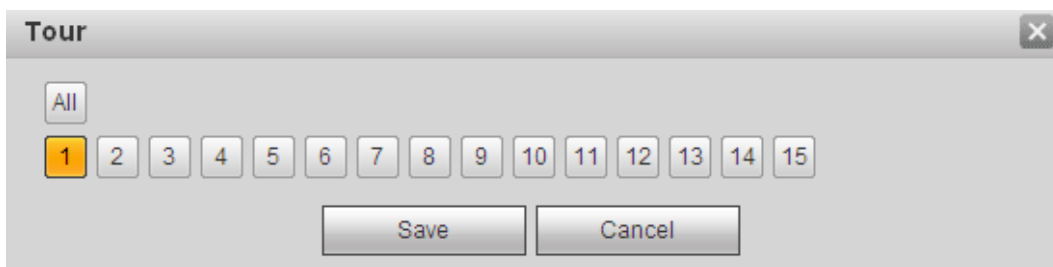

Rysunek 5-61



Rysunek 5-62

Aby uzyskać szczegółowe informacje, należy zapoznać się z poniższą tabelą.

Parametr	Funkcja
Włącz	Musisz zaznaczyć pole, żeby aktywować funkcję detekcji ruchu. Wybierz kanał z listy rozwijanej.
Okres	Funkcja detekcji ruchu zostaje aktywowana w wybranych okresach. Patrz Rysunek 5-58. Jeden dzień obejmuje sześć przedziałów czasowych. Aby włączyć przedział, zaznacz go kółkiem. Kliknij przycisk „OK”, system powróci do interfejsu detekcji ruchu. Kliknij przycisk „Save (Zapisz)”, aby zamknąć interfejs.
Funkcja anti-dither	W czasie anti-ditheringu system zapamiętuje tylko jeden okres. Zakres dostępnych wartości to od 5 do 600 s.
Czułość	Jest sześć poziomów. Szósty poziom to najwyższa czułość.
Region (Strefa)	Jeśli wybrano typ detekcji ruchu, należy kliknąć ten przycisk, aby ustawić strefę detekcji ruchu. Interfejs przedstawiono na Rysunek 5-59. W interfejsie tym można ustawić strefę detekcji ruchu. Dostępne są cztery strefy do ustawienia. Wybierz najpierw strefę, a następnie kliknij ją lewym przyciskiem myszy i przeciągnij, aby dopasować wielkość strefy. Kolory stref odpowiadają różnym strefom detekcji. Aby włączyć lub wyłączyć tryb detekcji ruchu, można także użyć przycisku Fn. W trybie włączonej detekcji ruchu można nacisnąć przyciski kierunkowe, aby przesunąć podświetlony na zielono prostokąt i ustawić strefę detekcji ruchu. Po zakończeniu konfiguracji kliknij przycisk „ENTER (Wprowadź)”, aby zamknąć bieżącą konfigurację. Należy także pamiętać o kliknięciu przycisku „Save (Zapisz)” w celu zapisania bieżącej konfiguracji. Jeśli klikniesz przycisk „ESC (Wyjdź)”, aby zamknąć interfejs konfiguracji strefy, system nie zapisze ustawień strefy.
Record channel (Kanał nagrywania)	System automatycznie aktywuje kanał/kanały nagrywania detekcji ruchu w momencie wystąpienia alarmu. Należy pamiętać o ustawieniu okresu nagrywania detekcji ruchu oraz należy przejść do „Storage->Schedule (Magazyn danych->Harmonogram)”, aby ustawić bieżący kanał jako kanał nagrywania zgodnego z harmonogramem.
Opóźnienie	System może opóźnić nagrywanie o określony czas po zakończeniu alarmu. Wartość: od 10s do 300s.

Parametr	Funkcja
nagrywania	
Alarm out (Wyjście alarmu)	Włącz funkcję aktywacji alarmu. Należy wybrać port wyjścia alarmu, aby, gdy wystąpi alarm, system aktywował odpowiednie urządzenie alarmu.
Latch (Blokada)	System może opóźnić przesyłanie sygnału do wyjścia alarmu przez określony czas po wystąpieniu alarmu. Zakres dostępnych wartości to od 1 do 300 s.
Show message (Wyświetl wiadomość)	System może wyświetlić wiadomość alarmową na ekranie lokalnego monitora, jeśli ta funkcja została włączona.
Buzzer (Brzęczyk)	Zaznacz to pole wyboru, aby włączyć tę funkcję. Brzęczyk emituje sygnał w momencie wystąpienia alarmu.
Alarm upload (Przesyłanie alarmu)	System może przesłać sygnał alarmowy do centrum (w tym do centrum alarmowego).
Message (Wiadomość)	Przy sprawnym połączeniu z siecią 3G/4G, system może wysłać wiadomość w przypadku detekcji ruchu.
Wyślij wiadomość e-mail	Jeśli funkcja ta jest włączona, system może przesłać wiadomość e-mail informującą o wystąpieniu alarmu.
PTZ activation (Aktywacja PTZ)	Funkcja ta służy do określenia ruchu kamery PTZ w momencie wystąpienia alarmu. Na przykład: przejście do ustawienia wstępnego X. Zobacz Rysunek 5-60.
Trasa	Aby włączyć tę funkcję, należy zaznaczyć to pole wyboru. System rozpocznie wyświetlanie trasy w trybie jednego lub wielu okien, rejestrując sygnał z kanału/kanałów, które ustawiono jako kanały nagrywania w momencie wystąpienia alarmu. Patrz Rysunek 5-61.
Zdjęcie	Aby włączyć tę funkcję, należy zaznaczyć to pole wyboru. Możesz ustawić kanał do robienia zdjęć w przypadku wystąpienia alarmu detekcji ruchu. Patrz Rysunek 5-62.
Video Matrix (Matryca wideo)	Funkcja ta jest obsługiwana tylko w trybie detekcji ruchu. Zaznacz to pole wyboru, aby włączyć funkcję matrycy wideo. W tej chwili system obsługuje funkcję jednokanałowej trasy. Podczas obsługi aktywowanej trasy stosuje się zasadę pierwszeństwa. System rozpocznie przetwarzanie nowej trasy, gdy wystąpi nowy alarm po zakończeniu poprzedniego alarmu. Jeśli nie wystąpi żaden nowy alarm, system powróci do poprzedniego stanu wyjścia przed aktywacją alarmu.
Rejestr	Zaznacz pole, aby system mógł zapisywać rejestr detekcji ruchu.

5.8.3.1.2 Zanik sygnału

Interfejs zaniku sygnału przedstawiono na Rysunek 5-63.

Po przeanalizowaniu obrazu wideo system może wygenerować alarm zaniku sygnału wówczas, gdy wykryty sygnał ruchu osiągnie ustawiony w tym interfejsie poziom czułości.

Należy pamiętać, iż tryb zaniku sygnału nie obsługuje funkcji anti-dither, ustawień czułości i strefy. Aby uzyskać szczegółowe informacje na temat pozostałych ustawień, należy zapoznać się z rozdziałem

5.8.3.1.1 Detekcja ruchu.

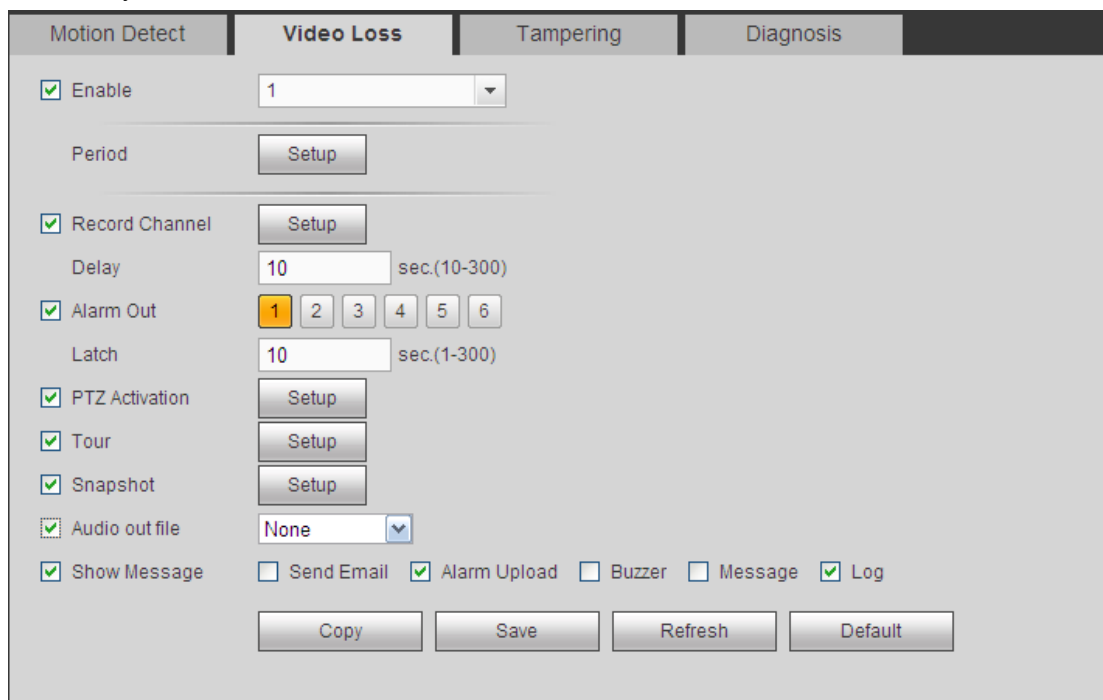

Rysunek 5-63

5.8.3.1.3 Sabotaż

Interfejs sabotażu przedstawiono na Rysunek 5-64.

Po przeanalizowaniu obrazu wideo system może wygenerować alarm sabotażu, wówczas, gdy wykryty sygnał ruchu osiągnie ustawiony w tym interfejsie poziom czułości.

Aby uzyskać szczegółowe informacje na temat ustawień, należy zapoznać się z rozdziałem 5.8.3.1.1 Detekcja ruchu.

Motion Detect	Video Loss	Tampering	Diagnosis
<input checked="" type="checkbox"/> Enable	1		
Period	Setup		
Sensitivity	3		
<input checked="" type="checkbox"/> Record Channel	Setup		
Delay	10 sec.(10-300)		
<input checked="" type="checkbox"/> Alarm Out	1 2 3 4 5 6		
Latch	10 sec.(1-300)		
<input checked="" type="checkbox"/> PTZ Activation	Setup		
<input checked="" type="checkbox"/> Tour	Setup		
<input checked="" type="checkbox"/> Snapshot	Setup		
<input checked="" type="checkbox"/> Audio out file	None		
<input checked="" type="checkbox"/> Show Message	<input checked="" type="checkbox"/> Send Email	<input checked="" type="checkbox"/> Alarm Upload	<input type="checkbox"/> Buzzer <input checked="" type="checkbox"/> Message <input checked="" type="checkbox"/> Log
<input type="button" value="Copy"/> <input type="button" value="Save"/> <input type="button" value="Refresh"/> <input type="button" value="Default"/>			

Rysunek 5-64

5.8.3.1.4 Diagnostyka

System może włączyć alarm w wypadku wystąpienia paska, zakłóceń, przebarwienia obrazu, rozmycia czy zbyt długiej ekspozycji. Patrz Rysunek 5-65.

Motion Detect	Video Loss	Tampering	Diagnosis
Set	Set		
<input checked="" type="checkbox"/> Enable			
Period	Set		
<input checked="" type="checkbox"/> Alarm Out	1 2 3 4 5 6		
Latch	10 sec.(1-300)		
<input checked="" type="checkbox"/> Record Channel	Set		
Delay	10 sec.(10-300)		
<input checked="" type="checkbox"/> PTZ Activation	Setup		
<input checked="" type="checkbox"/> Tour	Set		
<input checked="" type="checkbox"/> Snapshot	Set		
<input checked="" type="checkbox"/> Audio out file	None		
<input checked="" type="checkbox"/> Alarm Upload	<input type="checkbox"/> Send Email	<input type="checkbox"/> Buzzer	<input type="checkbox"/> Message <input checked="" type="checkbox"/> Log
<input type="button" value="Save"/> <input type="button" value="Refresh"/> <input type="button" value="Default"/>			

Rysunek 5-65

Kliknij przycisk Set (Ustaw), zaznacz odpowiednie pole, aby wybrać typ diagnostyki. Patrz Rysunek 5-66.

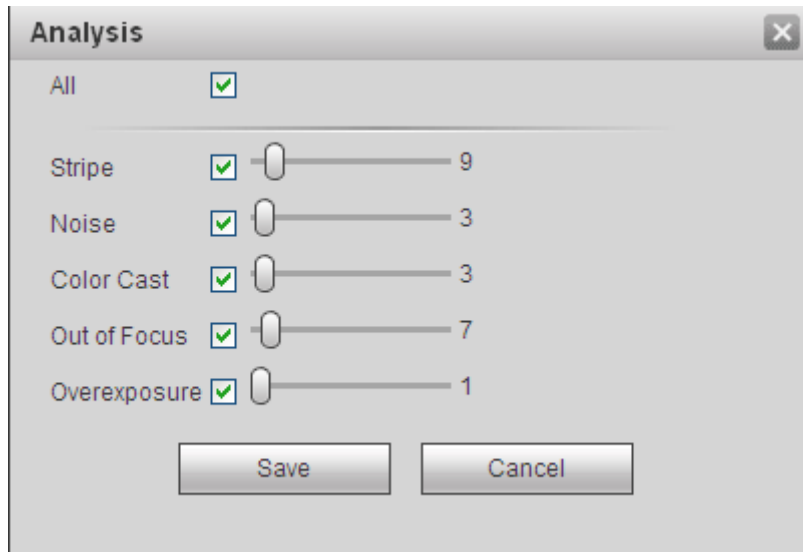

Rysunek 5-66

Uwaga

Alarm diagnostyki wideo może aktywować ustawienia domyślne PTZ, trasę i wzór.

Aby uzyskać szczegółowe informacje na temat ustawień, należy zapoznać się z rozdziałem 5.8.3.1.1 Detekcja ruchu.

5.8.3.2 Alarm

Przed wprowadzeniem ustawień należy upewnić się, czy urządzenia alarmowe, takie jak brzęczyk, zostały odpowiednio podłączone. Tryb wejścia obejmuje opcje „Local alarm (Alarm lokalny)” i „Network alarm (Alarm sieciowy)”. Dla kanału cyfrowego dostępny jest zewnętrzny alarm IPC i alarm IPC offline.

5.8.3.2.1 Lokalny alarm

Interfejs lokalnego alarmu przedstawiono na Rysunek 5-67. Alarm lokalny to sygnał alarmowy przesyłany z lokalnego urządzenia.

Local Alarm | Net Alarm | IPC External Alarm | IPC Offline Alarm

Enable 1 Alarm name 1

Period Setup

Anti-dither 5 sec.(0-600) Type NO

Record Channel Setup

Delay 10 sec.(10-300)

Alarm Out 1 2 3 4 5 6

Latch 10 sec.(1-300)

PTZ Activation Setup

Tour Setup

Snapshot Setup

Audio out file None

Show Message Send Email Alarm Upload Buzzer Message Log

Copy Save Refresh Default

Rysunek 5-67

Setup

Thursday Copy

<input checked="" type="checkbox"/>	00 : 00	-	24 : 00
<input type="checkbox"/>	00 : 00	-	24 : 00
<input type="checkbox"/>	00 : 00	-	24 : 00
<input type="checkbox"/>	00 : 00	-	24 : 00
<input type="checkbox"/>	00 : 00	-	24 : 00
<input type="checkbox"/>	00 : 00	-	24 : 00

Save Cancel

Rysunek 5-68

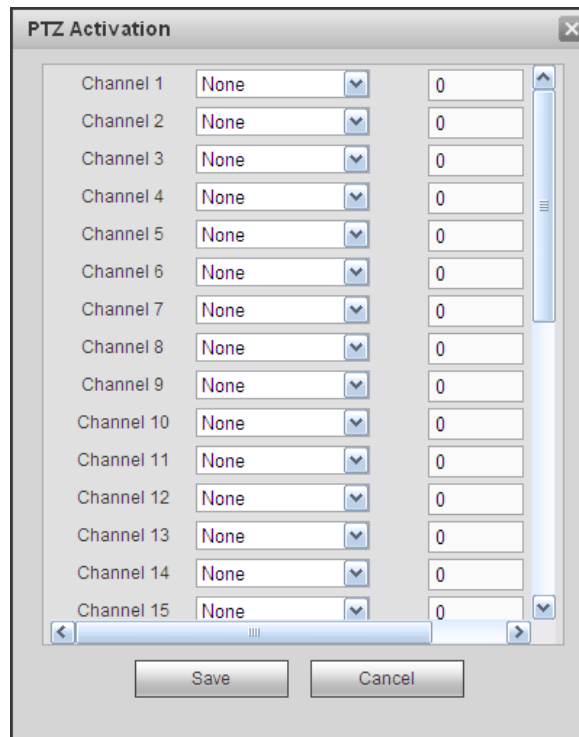

Rysunek 5-69

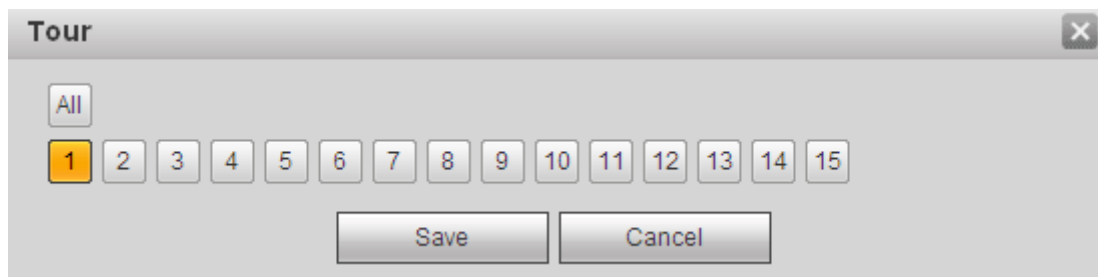

Rysunek 5-70

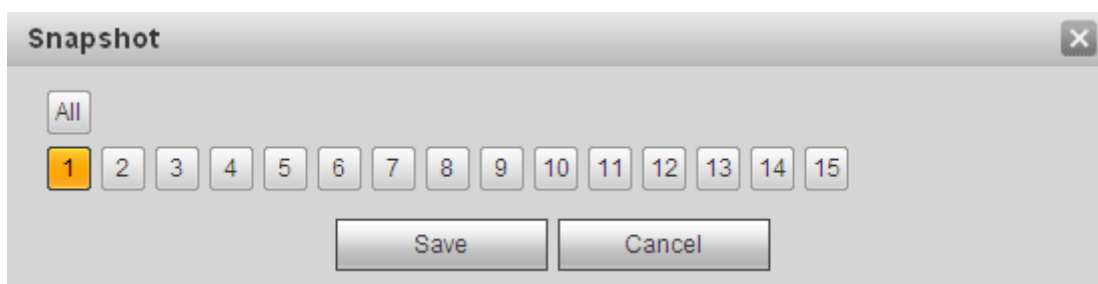

Rysunek 5-71

Aby uzyskać szczegółowe informacje, należy zapoznać się z poniższą tabelą.

Parametr	Funkcja
Włącz	Aby włączyć tę funkcję, należy zaznaczyć to pole wyboru. Wybierz kanał z listy rozwijanej.

Parametr	Funkcja
Okres	<p>Funkcja ta zostaje aktywowana w określonych przedziałach czasu. Jeden dzień obejmuje sześć przedziałów czasowych. Aby włączyć przedział, zaznacz go kółkiem.</p> <p>Wybierz datę. Jeśli nie wybrano daty, bieżąca konfiguracja zostanie zastosowana tylko do bieżącego dnia. Aby zastosować konfigurację do całego tygodnia, należy zaznaczyć kolumnę „All (Wszystkie)”.</p> <p>Kliknij przycisk „OK”, system powróci do interfejsu lokalnego alarmu. Kliknij przycisk „Save (Zapisz)”, aby zamknąć interfejs.</p>
Funkcja anti-dither	W czasie anti-ditheringu system zapamiętuje tylko jeden okres. Zakres dostępnych wartości to od 5 do 600 s.
Sensor type (Typ czujnika)	Dostępne są 2 opcje: NO/NC (Normalnie otwarte/Normalnie zamknięte).
Record channel (Kanał nagrywania)	System automatycznie aktywuje kanał/kanały nagrywania detekcji ruchu w momencie wystąpienia alarmu. Należy pamiętać o ustawieniu okresu nagrywania alarmu oraz należy przejść do „Storage->Schedule (Przechowywanie danych->Harmonogram)”, aby ustawić bieżący kanał jako kanał nagrywania zgodnego z harmonogramem.
Opóźnienie nagrywania	System może opóźnić nagrywanie o określony czas po zakończeniu alarmu. Wartość: od 10s do 300s.
Alarm out (Wyjście alarmu)	Włącz funkcję aktywacji alarmu. Należy wybrać port wyjścia alarmu, aby, gdy wystąpi alarm, system aktywował odpowiednie urządzenie alarmu.
Latch (Blokada)	System może opóźnić przesyłanie sygnału do wyjścia alarmu przez określony czas po wystąpieniu alarmu. Zakres dostępnych wartości to od 1 do 300 s.
Show message (Wyświetl wiadomość)	System może wyświetlić wiadomość alarmową na ekranie lokalnego monitora, jeśli ta funkcja została włączona.
Buzzer (Brzęczyk)	Zaznacz to pole wyboru, aby włączyć tę funkcję. Brzęczyk emituje sygnał w momencie wystąpienia alarmu.
Alarm upload (Przesyłanie alarmu)	System może przesłać sygnał alarmu do centrum (w tym do centrum alarmowego).
Wyślij wiadomość e-mail	Jeśli funkcja ta jest włączona, system może przesłać wiadomość e-mail informującą o wystąpieniu alarmu.
PTZ activation (Aktywacja PTZ)	Funkcja ta służy do określenia ruchu kamery PTZ w momencie wystąpienia alarmu. Na przykład: przejście do ustawienia wstępnego X. Zobacz Rysunek 5-69.
Trasa	Aby włączyć tę funkcję, należy zaznaczyć to pole wyboru. System rozpocznie wyświetlanie trasy w trybie jednego lub wielu okien, rejestrując

Parametr	Funkcja
	sygnał z kanału/kanałów, które ustawiono jako kanały nagrywania w momencie wystąpienia alarmu. Patrz Rysunek 5-70.
Zdjęcie	Aby włączyć tę funkcję, należy zaznaczyć to pole wyboru. Możesz ustawić kanał do robienia zdjęć w przypadku wystąpienia alarmu detekcji ruchu. Patrz Rysunek 5-71.
Rejestr	Zaznacz pole, aby system mógł zapisywać rejestr detekcji ruchu.

5.8.3.2.2 Alarm sieciowy

Interfejs alarmu sieciowego przedstawiono na Rysunek 5-72.

Alarm sieciowy to sygnał alarmowy przesyłany za pośrednictwem sieci. W trybie tym system nie obsługuje funkcji anti-dither i ustawień typu czujnika. Aby uzyskać szczegółowe informacje o ustawieniach, należy zapoznać się z rozdziałem 5.8.3.2.1.

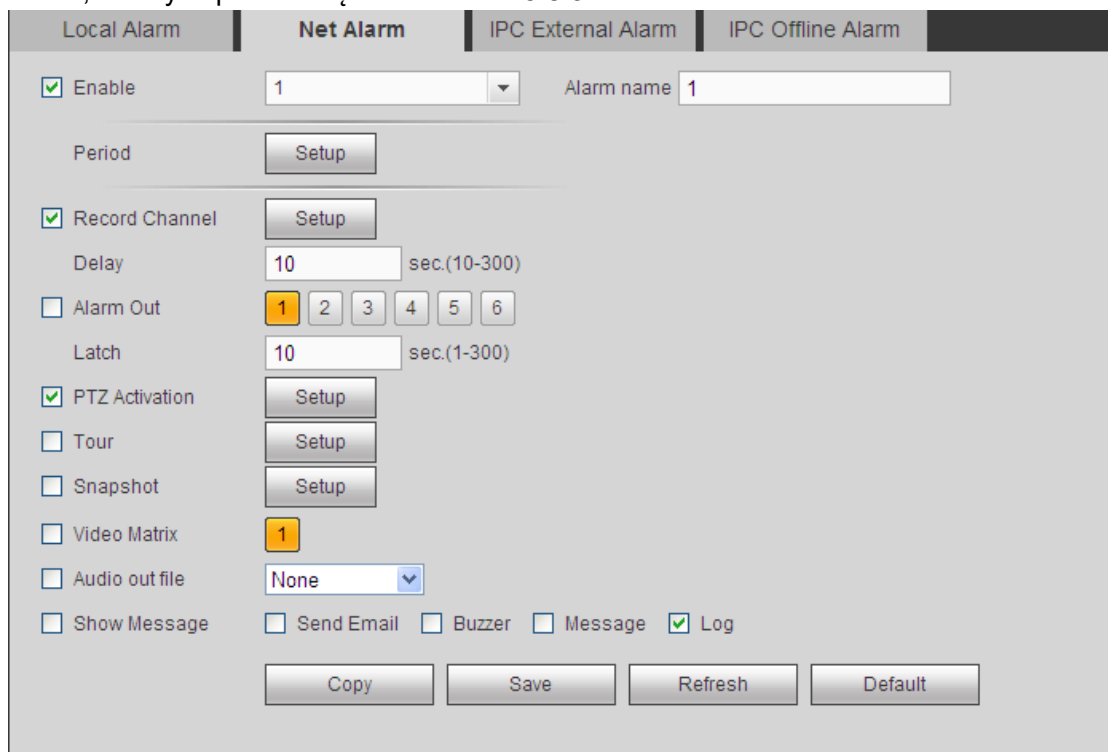

Rysunek 5-72

5.8.3.2.3 Alarm zewnętrzny IPC

Interfejs alarmu zewnętrznego IPC Patrz Rysunek 5-73. Aby uzyskać szczegółowe informacje o ustawieniach, należy zapoznać się z rozdziałem 5.8.3.2.1.

Rysunek 5-73

5.8.3.2.4 IPC offline alarm (Alarm braku połączenia z kamerą IP)

Alarm zewnętrzny IPC przedstawiono na Rysunek 5-74. Aby uzyskać szczegółowe informacje o ustawieniach, należy zapoznać się z rozdziałem 5.8.3.2.1.

Rysunek 5-74

5.8.3.3 Wyjście alarmu

Służy do ustawienia trybu wyjścia alarmu. Patrz Rysunek 5-75.

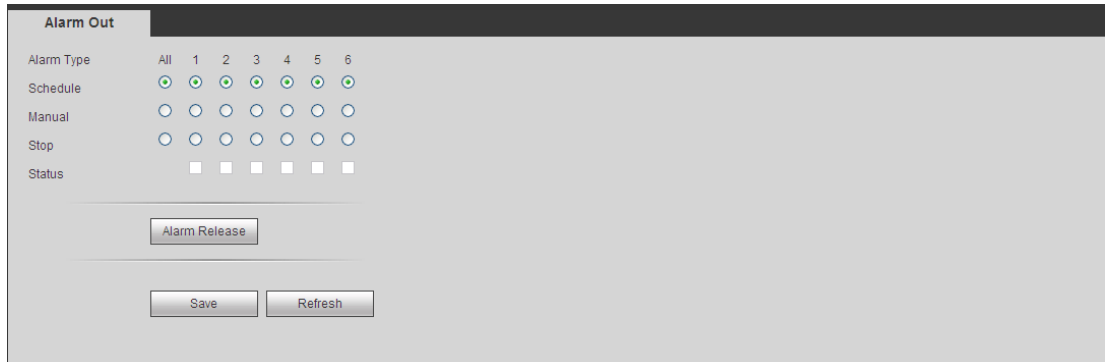

Rysunek 5-75

5.8.3.4 Nieprawidłowości

Oferuje dwa typy: Dysk twardy/Sieć. Zobacz Rysunek 5-76 do Rysunek 5-79.

- Dysk twardy: Brak dysku, błąd dysku, brak miejsca na dysku.
- Sieć: rozłączenie, konflikt IP, konflikt MAC i nieprawidłowy login.

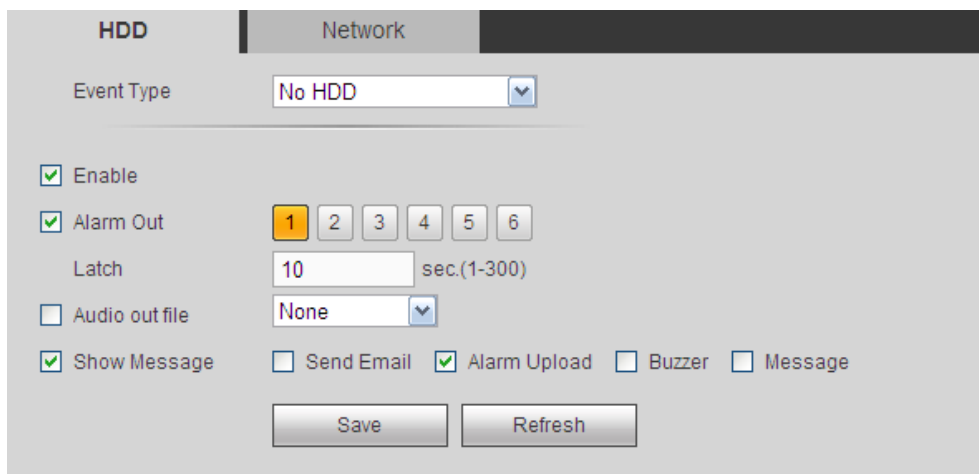

Rysunek 5-76

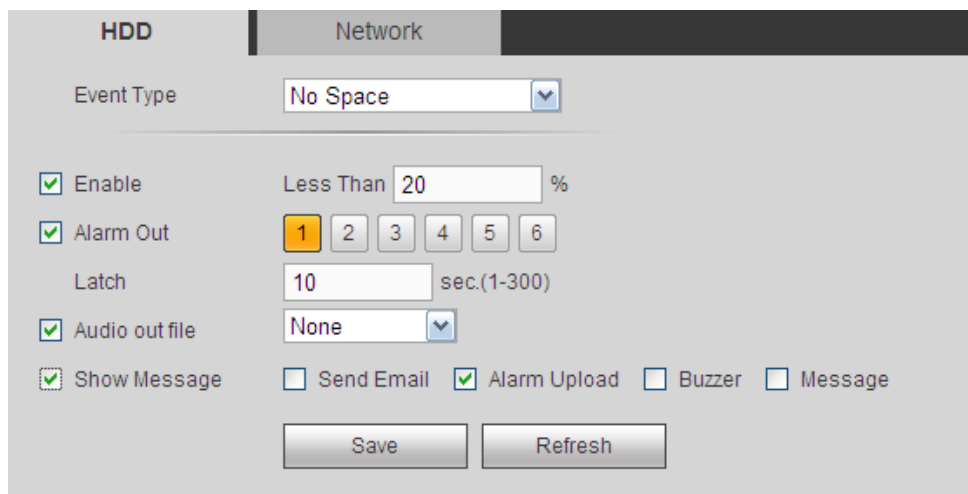

Rysunek 5-77

The screenshot shows the 'Network' configuration page for the 'Disconnect' event type. The 'Event Type' dropdown is set to 'Disconnect'. The 'Enable' checkbox is checked. The 'Alarm Out' section has a row of buttons numbered 1 to 6, with button 1 highlighted in orange. The 'Latch' field is set to 10 seconds. The 'Audio out file' dropdown is set to 'None'. The 'Show Message' section includes checkboxes for 'Send Email', 'Buzzer', 'Message', and 'Log' (checked). The 'Record Channel' section has a 'Setup' button. The 'Delay' field is set to 10 seconds. At the bottom, there are 'Save' and 'Refresh' buttons.

Rysunek 5-78

The screenshot shows the 'Network' configuration page for the 'Illegal Login' event type. The 'Event Type' dropdown is set to 'Illegal Login'. The 'Enable' checkbox is checked. The 'Attempt(s)' field is set to 5. The 'Lock Time' field is set to 30 minutes. The 'Alarm Out' section has a row of buttons numbered 1 to 6, with button 1 highlighted in orange. The 'Latch' field is set to 10 seconds. The 'Voice Prompts' section has a checked checkbox and a 'File Name' dropdown set to 'None'. The 'Log Enable' checkbox is checked. At the bottom, there are 'Save' and 'Refresh' buttons.

Rysunek 5-79

Aby uzyskać szczegółowe informacje, należy zapoznać się z poniższą tabelą.

Parametr	Funkcja
Typ wydarzenia	Nieprawidłowe zdarzenia obejmują: „No disk (Brak dysku)”, „Disk error (Błąd dysku)”, „Disk no space (Brak miejsca na dysku)”, „Net disconnection (Brak połączenia z siecią)”, „IP conflict (Konflikt adresów IP)”, „MAC conflict (Konflikt adresów MAC)”. Istnieje możliwość wyboru jednej lub kilku opcji. Less than (Mniej niż): W polu tym można ustawić minimalną wartość procentową

Parametr	Funkcja
	(tylko dla opcji „Disk no Space (Brak miejsca na dysku)”). Urządzenie wygeneruje alarm wówczas, gdy ilość wolnego miejsca na dysku nie jest wystarczająca. Aby włączyć tę funkcję, zaznacz ją kółkiem.
Włącz	Zaznacz to pole wyboru, aby włączyć wybraną funkcję.
Alarm Out (Wyjście alarmu)	Wybierz odpowiedni kanał wyjścia alarmu aktywowany w momencie wystąpienia alarmu. Aby włączyć tę funkcję, należy zaznaczyć to pole wyboru.
Latch (Blokada)	Przesyłanie sygnału do wyjścia alarmu może zostać opóźnione przez pewien czas po wystąpieniu alarmu. Zakres dostępnych wartości to od 1 do 300 s.
Próba(próby)	Ustalenie liczby prób logowania. Jeśli liczba prób logowania przekroczy określony próg, konto zostanie zablokowane. Funkcja tylko dla nieprawidłowego loginu.
Czas blokady	Czas blokady konta po przekroczeniu liczby nieudanych prób logowania. Funkcja tylko dla nieprawidłowego loginu.
Show message (Wyświetl wiadomość)	System może wyświetlić wiadomość alarmową na ekranie lokalnego monitora, jeśli ta funkcja została włączona.
Alarm upload (Przesyłanie alarmu)	System może przesłać sygnał alarmowy do centrum (w tym do centrum alarmowego).
Wyślij wiadomość e-mail	Jeśli funkcja ta jest włączona, system może przesłać wiadomość e-mail informującą o wystąpieniu alarmu.
Buzzer (Brzęczyk)	Zaznacz to pole wyboru, aby włączyć tę funkcję. Brzęczyk emituje sygnał w momencie wystąpienia alarmu.
Rejestr	Zaznacz pole, system może zapisywać rejestr alarmów zdarzeń sieciowych.

5.8.4 Przechowywanie danych

5.8.4.1 Harmonogram

W interfejsie tym można dodać lub usunąć konfigurację harmonogramu nagrywania. Patrz Rysunek 5-80.

Dostępne są trzy tryby nagrywania: „general (auto) (ogólny, automatyczny)”, „motion detect (tryb detekcji ruchu)”, „alarm (alarmowy)”. Jeden dzień obejmuje sześć przedziałów czasowych.

Na pasku kolorów wyświetlono bieżące ustawienia przedziałów czasowych.

- Zielony kolor oznacza ogólne nagrania/zdjęcia.
- Żółty kolor oznacza nagrania/zdjęcia z detekcji ruchu.
- Czerwony kolor oznacza nagrania/zdjęcia alarmowe.
- Niebieski kolor oznacza nagrania/zdjęcia wykonane w trybie detekcji ruchu i alarmowym.
- Pomarańczowy kolor oznacza nielegalne nagranie/zdjęcie.

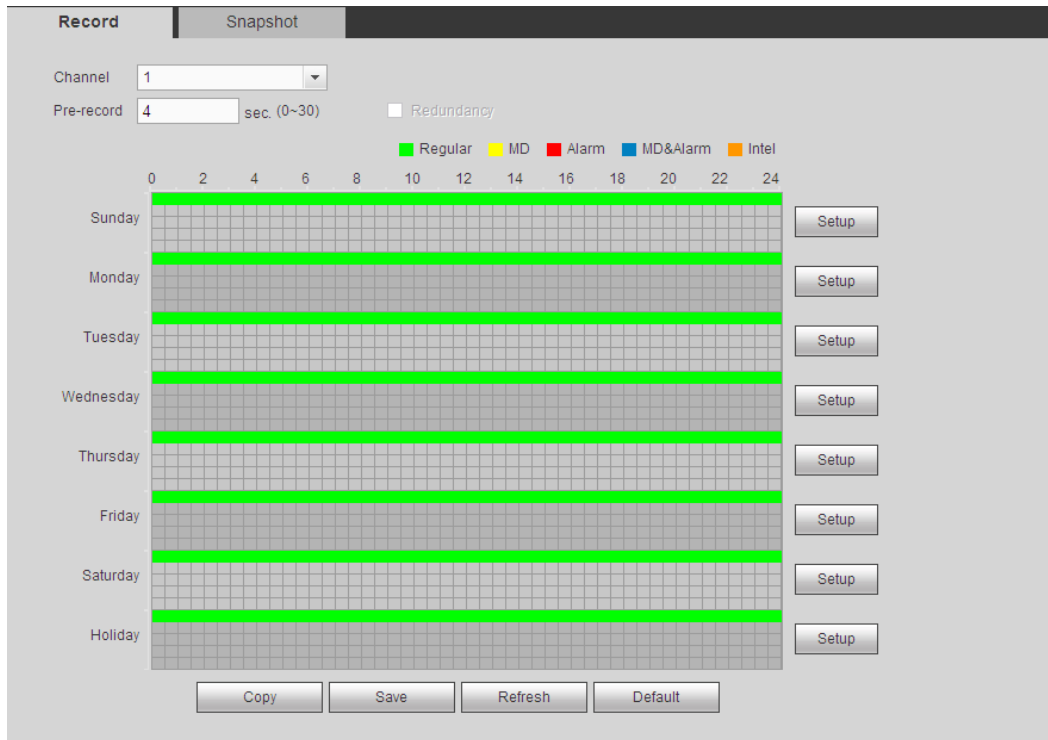

Rysunek 5-80

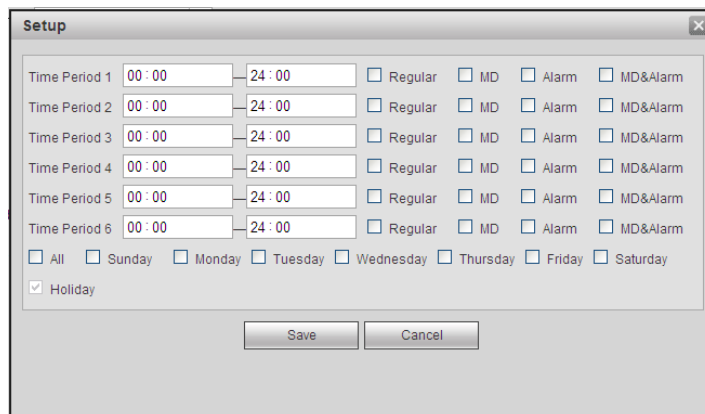

Rysunek 5-81

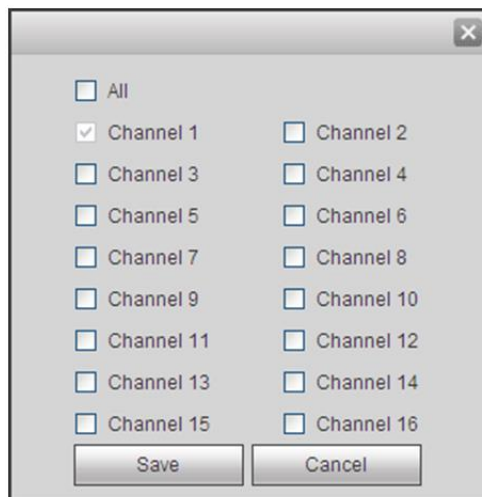

Rysunek 5-82

Aby uzyskać szczegółowe informacje, należy zapoznać się z poniższą tabelą.

Parametr	Funkcja
Channel (Kanał)	Wybierz kanał z listy rozwijanej.
Nagrywanie wstępne	Wprowadź wartość nagrywania wstępnego. Zakres: 0 do 30.
Redundancy (Nadmiarowość)	Zaznacz to pole wyboru, aby włączyć funkcję nadmiarowości. Należy pamiętać, iż ta funkcja nie jest obsługiwana wówczas, gdy system dysponuje tylko jednym dyskiem twardym.
Zdjęcie	Zaznacz to pole wyboru, aby włączyć funkcję wykonywania zdjęć.
Święta	Zaznacz to pole wyboru, aby włączyć funkcję świąt.
Konfiguracja (niedziela-poniedziałek)	Kliknij przycisk „Setup (Konfiguracja)”, aby ustawić okres nagrywania. Patrz Rysunek 5-81. Jeden dzień obejmuje sześć przedziałów czasowych. Jeśli nie zaznaczono żadnej daty u dołu interfejsu, bieżąca konfiguracja będzie obsługiwana tylko dzisiaj. Kliknij przycisk „Save (Zapisz)”, a następnie zamknij interfejs.
Konfiguracja (święta)	Kliknij przycisk „Setup (Konfiguracja)”, aby ustawić okres nagrywania. Patrz Rysunek 5-81. Jeden dzień obejmuje sześć przedziałów czasowych. Jeśli zaznaczysz pole Holiday (święta), kanał będzie nagrywał według ustawień dla świąt.
Copy (Kopij)	Funkcja kopiowania pozwala skopiować ustawienia jednego kanału i zastosować je do innego. Po skonfigurowaniu kanału kliknij przycisk „Copy (Kopij)”, aby przejść do interfejsu przedstawionego na Rysunek 5-82. Nazwa bieżącego kanału, np. kanał 1, zostanie podświetlona na szaro. Wybierz kanał, do którego chcesz zastosować ustawienia, np. kanał 5/6/7. Jeśli chcesz zapisać bieżącą konfigurację kanału 1 i zastosować ją do wszystkich kanałów, kliknij pierwsze pole „ALL (WSZYSTKIE)”. Kliknij przycisk „OK”, aby zapisać bieżącą konfigurację kopiowania. Kliknij przycisk „OK” w interfejsie kodowania, aby pomyślnie zakończyć kopiowanie.

5.8.4.2 Lokalny magazyn danych

Interfejs zapisu na lokalnym nośniku przedstawiono na Rysunek 5-83. W interfejsie tym wyświetlane są informacje o dyskach twardych. W interfejsie tym można także zmienić ustawienia dysku twardego na „Read-only (Tylko do odczytu)”, „Read-write (Do odczytu i zapisu)”, „Redundancy (Dysk dodatkowy)” (jeśli dostępnych jest więcej dysków twardych niż jeden) oraz przeprowadzić operację formatowania.

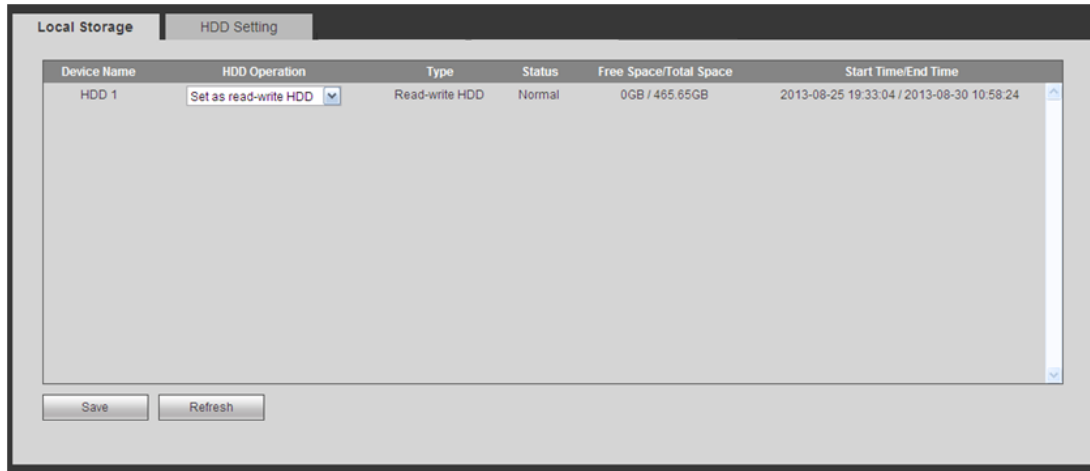

Rysunek 5-83

5.8.4.2.1 Konfiguracja dysku twardego

Tutaj możesz skonfigurować grupę dysków twardech. Patrz Rysunek 5-84.

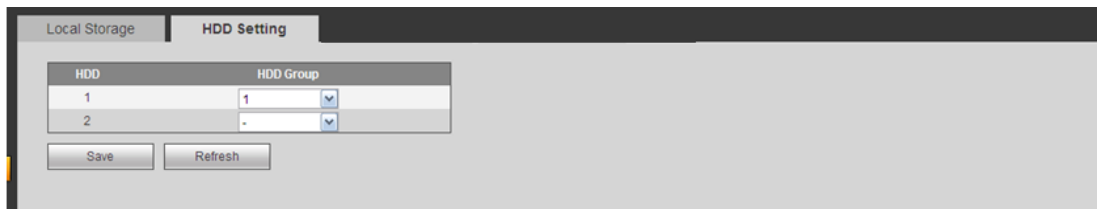

Rysunek 5-84

5.8.4.3 Nagrywanie ręczne

Interfejs przedstawiono na Rysunek 5-85.

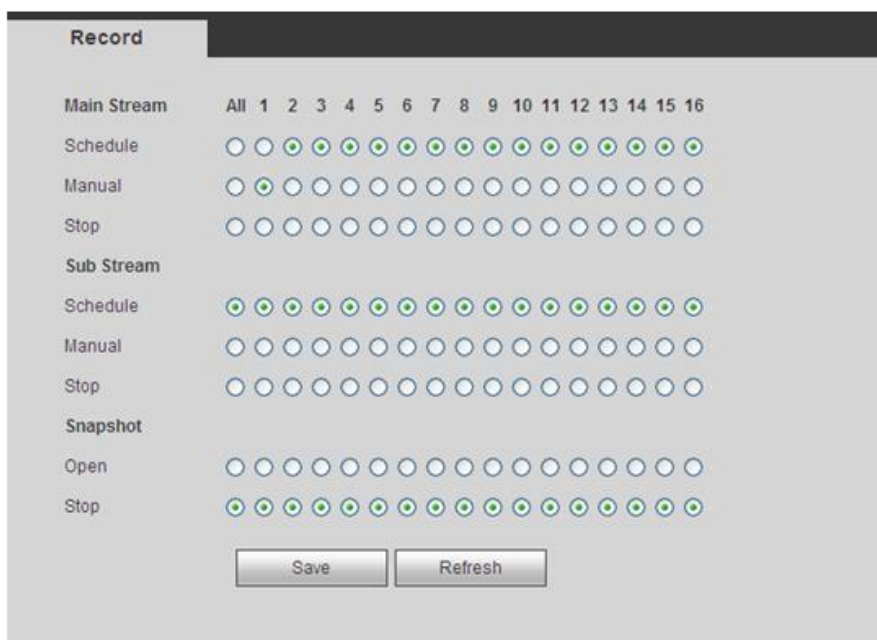

Rysunek 5-85

Aby uzyskać szczegółowe informacje, należy zapoznać się z poniższą tabelą.

Parametr	Funkcja
Channel (Kanał)	Funkcja ta służy do wyświetlania numeru kanału. Numer wyświetlany w tym polu to maksymalna liczba kanałów urządzenia.
Status (Stan)	Dostępne są trzy stany: „Schedule (Zgodne z harmonogramem)”, „Manual (Ręczne)” i „Stop (Zatrzymaj)”.
Harmonogram	System włącza funkcję automatycznego nagrywania zgodnie z ustawieniami w konfiguracji harmonogramu nagrywania (nagrywanie zwykłe, detekcji ruchu i alarmowe).
Ręczne	Ten tryb posiada najwyższy priorytet. Funkcja służy do włączania odpowiedniego kanału, aby nagrywać niezależnie od okresu ustawionego w konfiguracji nagrywania.
Stop	Funkcja służy do zatrzymania bieżącego kanału nagrywania niezależnie od okresu ustawionego w konfiguracji nagrywania.
Włącz wszystkie/wyłącz wszystkie	Zaznacz odpowiedni przycisk „All (Wszystkie)”, aby włączyć lub wyłączyć nagrywanie na wszystkich kanałach.

5.8.4.4 Zaawansowane

5.8.4.4.1 Dyski twarde

Tutaj możesz skonfigurować grupę dysków twardych. Patrz Rysunek 5-86.

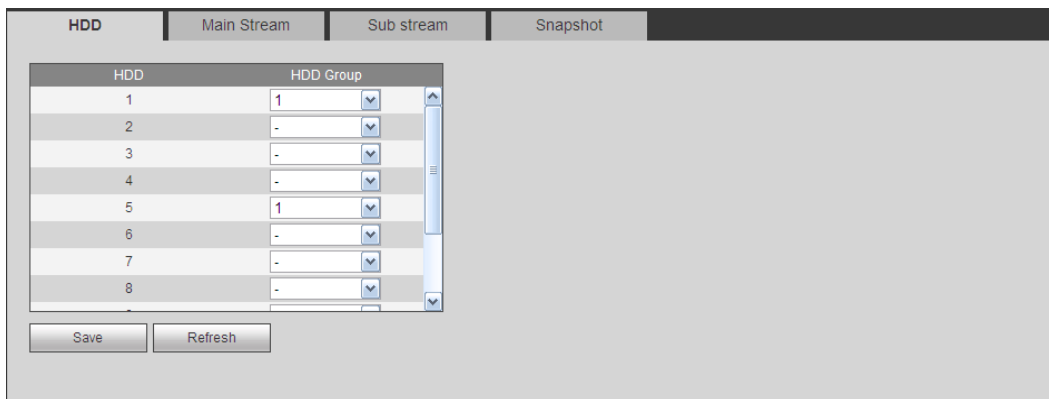

Rysunek 5-86

5.8.4.4.2 Strumień główny

Interfejs strumienia głównego przedstawiono na Rysunek 5-87. W interfejsie tym można ustawić odpowiednią grupę dysków twardych, która służy do zapisywania strumienia głównego.

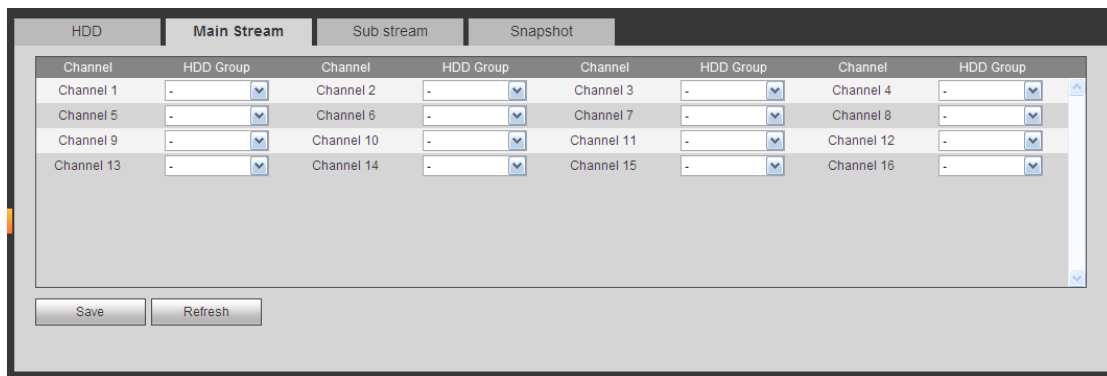

Rysunek 5-87

5.8.4.4.3 Podstrumień

Interfejs podstrumienia przedstawiono na Rysunek 5-88.

W interfejsie tym można ustawić odpowiednią grupę dysków twardej, która służy do zapisywania podstrumienia.

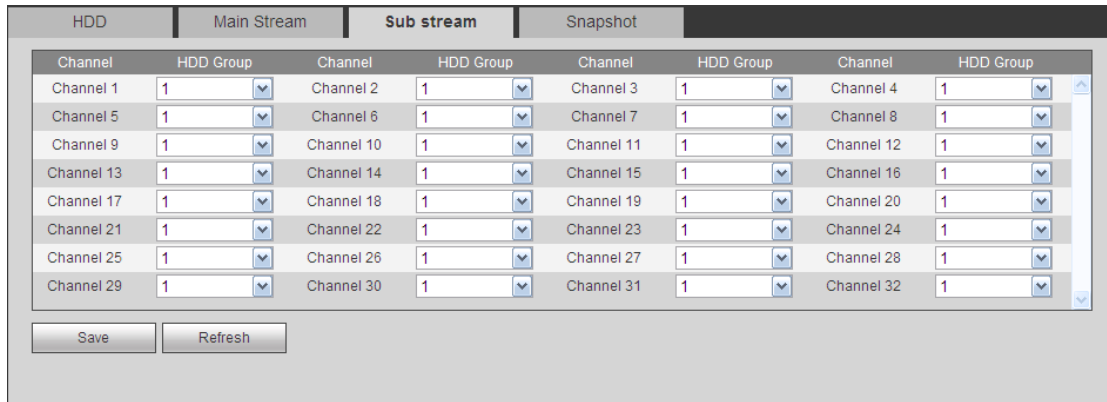

Rysunek 5-88

5.8.4.4.4 Zdjęcie

Interfejs zdjęcia przedstawiono na Rysunek 5-89. W interfejsie tym można ustawić odpowiednią grupę dysków twardej, która służy do zapisywania wykonanych zdjęć.

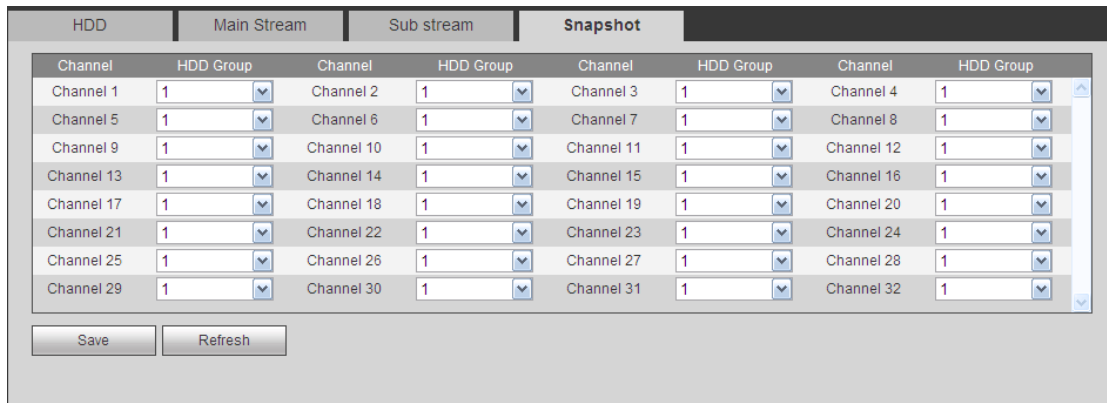

Rysunek 5-89

5.8.4.5 Limity

Ustawienie pojemności pamięci dla kanału. Patrz Rysunek 5-90.

Wybierz kanał z rozwijanej listy i wybierz odpowiednie ograniczenie pamięci.

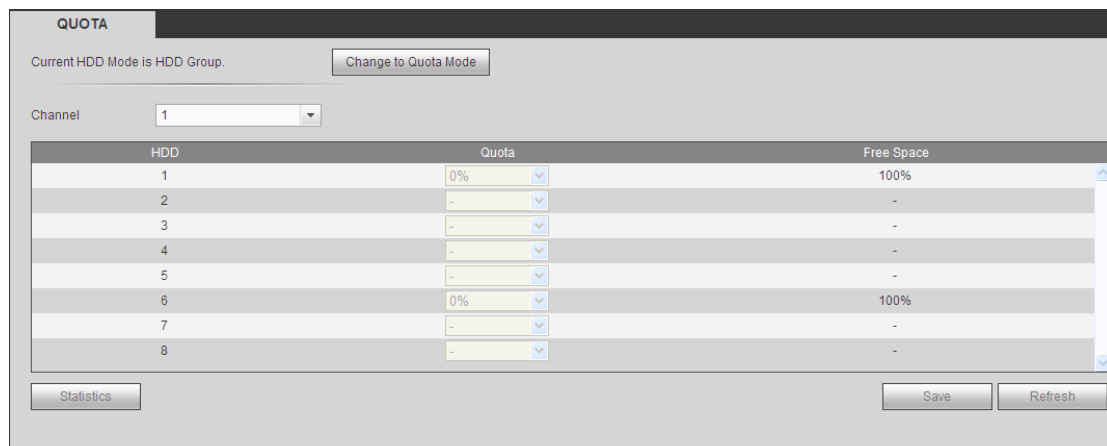

Rysunek 5-90

5.8.4.6 iSCSI

Ta funkcja jest obsługiwana tylko przez niektóre modele.

W porównaniu do tradycyjnych lokalnych dysków twardych, iSCSI oferuje większą pojemność i prostotę obsługi.

W tym interfejsie możesz skonfigurować mapę sieciową, aby urządzenie mogło korzystać z pamięci sieciowej jako magazynu. Patrz Rysunek 5-91.

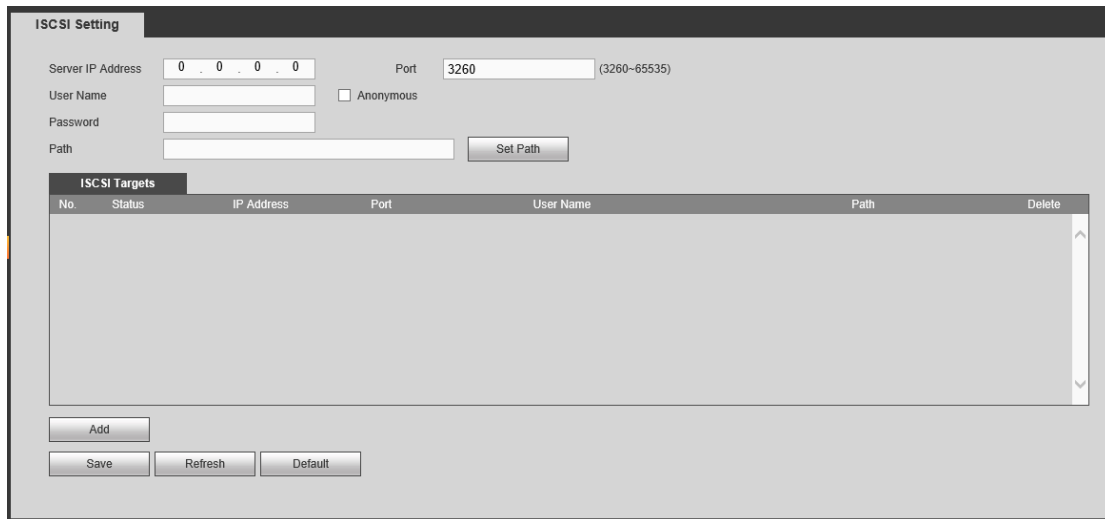

Rysunek 5-91

Aby uzyskać szczegółowe informacje, należy zapoznać się z poniższą tabelą.

Parametr	Funkcja
Server IP (Adres IP serwera)	Podaj adres IP serwera iSCSI.
Port	Służy do podania wartości portu iSCSI . Wartość domyślna to 3260.
Nazwa użytkownika/hasło	Służy do podania wartości nazwy użytkownika iSCSI i hasła. Aby zalogować się anonimowo, zaznacz przycisk Anonymous (Anonimowo).
Ustaw ścieżkę	Kliknij przycisk Set path (Wyznacz ścieżkę), aby wybrać zdalną ścieżkę zapisu. Wszystkie ścieżki oznaczają współdzielone dyski iSCSI. Ścieżka jest generowana przy zapisie na serwerze.
Add (Dodaj)	Po wprowadzeniu powyższych informacji kliknij przycisk Add (Dodaj), aby dodać nowe dane do listy.

5.8.4.7 RAID

Funkcja RAID dostępna jest tylko w niektórych seriach produktów, wyłącznie w serii HCVR7816S-URH. System obsługuje RAID0/RAID1/RAID5/RAID10. Więcej informacji znajdziesz w Aneksie G.

5.8.4.7.1 Konfiguracja macierzy RAID

Interfejs konfiguracji RAID przedstawiono na Rysunek 5-92. Możesz skonfigurować typ i ustawienia RAID.

- Stwórz ręcznie: Sprawdź dysk twardy, aby ręcznie stworzyć RAID.
- Stwórz RAID: Kliknij, aby automatycznie stworzyć macierz RAID.

Dla funkcji tworzenia RAID możesz wybrać fizyczny dysk twardy nie wchodzący w skład grupy RAID lub stworzyć grupę dysków do stworzenia macierzy RAID5. Przykładowe sytuacje:

- Brak RAID, brak dysku typu hotspare: System bezpośrednio tworzy macierz RAID5 i jednocześnie dysk hotspare.
- Brak RAID, ale jest dysk hotspare: System tworzy tylko RAID5. Wykorzystuje obecny dysk hotspare.
- Istnieje RAID: System anuluje istniejącą macierz RAID i tworzy nową macierz RAID5. Jeśli nie ma dysku hotspare, system tworzy nowy. Jeśli dysk hotspare jest dostępny, system korzysta z niego.
- Wirtualny dysk zostanie sformatowany.

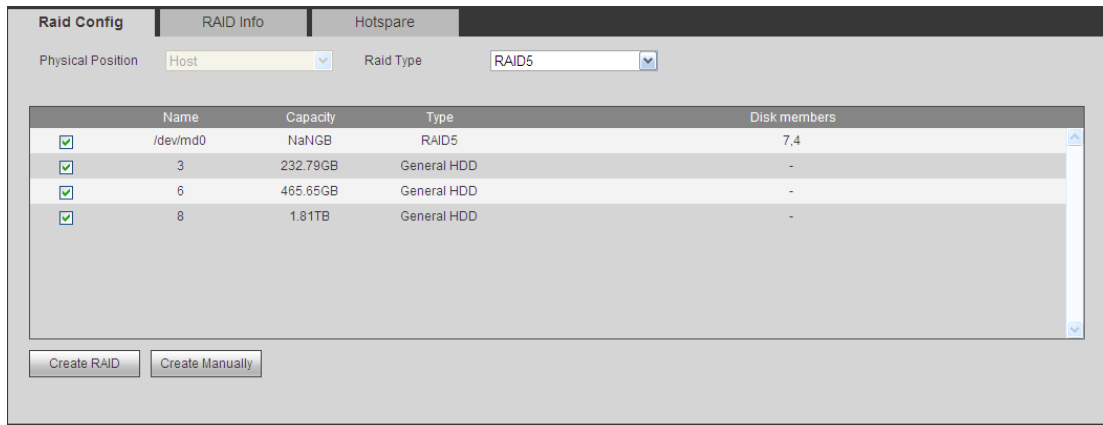

Rysunek 5-92

5.8.4.7.2 Informacje o RAID

Wyświetla nazwę RAID, miejsce, typ, dyski wchodzące w skład macierzy, dysk hotspare, status itp. Tutaj możesz usunąć RAID. Patrz Rysunek 5-93.



Rysunek 5-93

5.8.4.7.3 Dysk twardy hotspare

W tym interfejsie możesz dodać/skasować dysk hotspare. Patrz Rysunek 5-94.

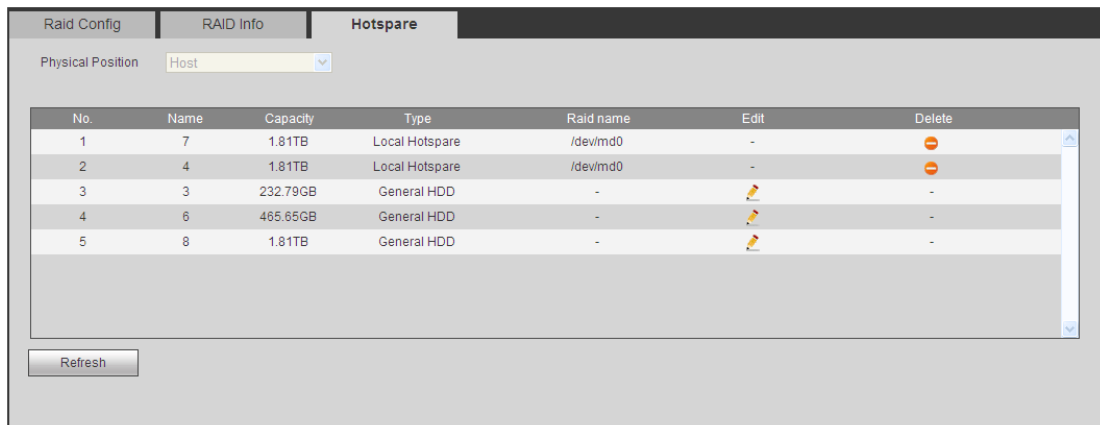

Rysunek 5-94

Kliknij , możesz dobrać dysk hotspare do danego dysku.

- Prywatny hotspare: Wybierz dysk RAID do dodania. Zostanie on dyskiem hotspare danej macierzy RAID.
- Globalny hotspare: Dla więcej niż jednej macierzy RAID. Dla wszystkich dysków RAID.

Wskazówki

Kliknij , aby skasować dysk hotspare.

5.8.5 System

5.8.5.1 Ogólne

Interfejs ustawień obejmuje opcje: „General (Ustawienia ogólne)”, „Date/time (Ustawienia daty/godziny)” oraz „Holiday (Ustawienia świąt)”.

5.8.5.1.1 Ogólne

Interfejs ustawień ogólnych przedstawiono na Rysunek 5-95.

General	Date&Time	Holiday
Device Name	<input type="text" value="HCVR"/>	
Device No.	<input type="text" value="8"/>	
Language	<input type="text" value="ENGLISH"/>	
Video Standard	<input type="text" value="PAL"/>	
HDD Full	<input type="text" value="Overwrite"/>	
Pack Mode	<input type="text" value="Time Length"/>	<input type="text" value="60"/> min.
Auto Logout	<input type="text" value="10"/>	min. (0-60)
Startup Wizard	<input checked="" type="checkbox"/>	
Navigation Bar	<input type="checkbox"/>	
<input checked="" type="checkbox"/> IPC Time Sync	<input type="text" value="24"/>	h
<input type="button" value="Save"/> <input type="button" value="Refresh"/> <input type="button" value="Default"/>		

Rysunek 5-95

Aby uzyskać szczegółowe informacje, należy zapoznać się z poniższą tabelą.

Parametr	Funkcja
Device ID (Identyfikator urządzenia)	Ustawienie nazwy urządzenia.
Device No. (Nr urządzenia)	Jest to numer kanału urządzenia.
Język	Możesz wybrać język z rozwijanej listy. Aby aktywować zmiany ustawień, należy ponownie uruchomić urządzenie.
Standard wideo	Wyświetlanie standardu wideo, np. PAL.
HDD full (Pełny dysk twardy)	Funkcja ta służy do wyboru trybu pracy, gdy dysk twardy jest pełny. Dostępne są dwie opcje: „Stop recording (Zatrzymaj nagrywanie)” lub „Rewrite (Zastąp)”. Jeśli pliki na działającym dysku twardym zostały zastąpione lub jeśli bieżący dysk twardy jest pełny, a następny dysk twardy nie jest pusty, system przerwie nagrywanie. Jeśli bieżący dysk twardy jest pełny, a następny dysk twardy nie jest pusty, wówczas system zastąpi wcześniej nagrane pliki.
Tryb pakowania	Ustawienie czasu nagrania. Dostępne są dwa tryby: Długość nagrania/Rozmiar pliku. <ul style="list-style-type: none"> ➤ Długość nagrania: Dopasowanie pakietu do długości nagrania. Dostępne wartości mieszczą się w zakresie od 1 do 60 minut. Domyślne ustawienie to 60 minut. ➤ Długość pliku: Dopasowanie pakietu do rozmiaru pliku. Zakres: 128M do 2048Mb. Domyślnie: 1024Mb.
Automatyczne wylogowanie	Opcja ta służy do ustawienia przedziału czasu, po upływie którego użytkownik zostanie automatycznie wylogowany, jeśli nie wykonał w danym czasie żadnego działania. Dostępne wartości mieszczą się w zakresie od 0 do 60 minut.
Kreator	Jeśli to pole wyboru zostanie zaznaczone, wówczas podczas kolejnego uruchomienia

instalacji	systemu użytkownik zostanie przekierowany bezpośrednio do kreatora startowego. Jeśli to pole wyboru nie zostanie zaznaczone, wówczas użytkownik zostanie przekierowany do interfejsu logowania.
Pasek nawigacyjny	Zaznacz to pole wyboru, aby wyświetlić pasek nawigacyjny w interfejsie.
Synchronizacja czasu IPC	Możesz podać odstęp czasu synchronizacji czasu rejestratora i czasu IPC.

5.8.5.1.2 Data i godzina

Interfejs daty i godziny przedstawiono na Rysunek 5-96.

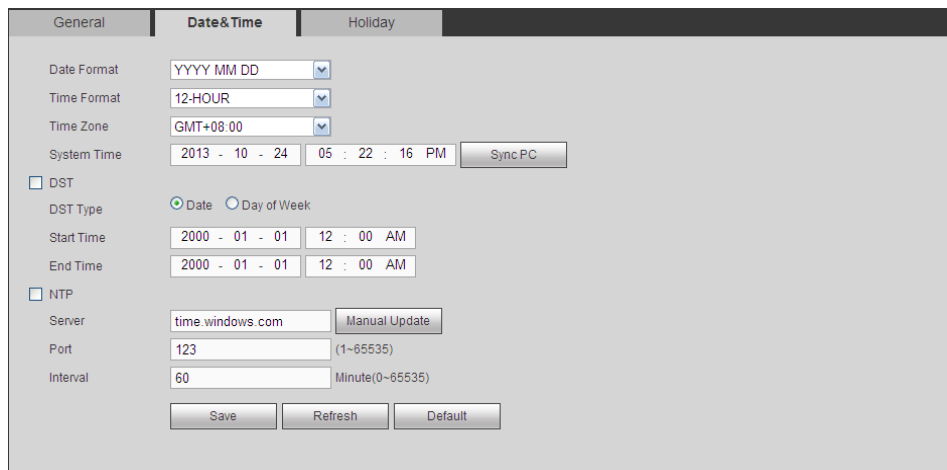

Rysunek 5-96

Aby uzyskać szczegółowe informacje, należy zapoznać się z poniższą tabelą.

Parametr	Funkcja
Format daty	Możesz wybrać format daty z rozwijanej listy.
Format czasu	Dostępne są 2 opcje: 24 lub 12 godzin.
Strefa czasowa	Strefa czasowa urządzenia.
Czas systemowy	Ustawienie czasu systemowego. Obowiązuje od chwili ustawienia.
Synchronizuj komputer	Kliknij, aby ustawić czas systemu jako czas komputera.
DST	Tutaj możesz ustawić czas dnia, nocy, rozpoczęcia i zakończenia. Możesz skorzystać z formatu datowego lub tygodniowego.
NTP	Zaznacz pole, aby aktywować funkcję NTP.
Serwer NTP	Możesz podać adres serwera czasu.
Port	Ustawienie portu serwera czasu.
Częstotliwość	Ustawienie częstotliwości synchronizacji urządzenia i serwera czasu.

5.8.5.1.3 Ustawienia świąt

Interfejs ustawień świąt przedstawiono na Rysunek 5-97.

Przycisk Add (Dodaj) służy do dodawania świąt, następnie kliknij Save (Zapisz), aby zapisać.

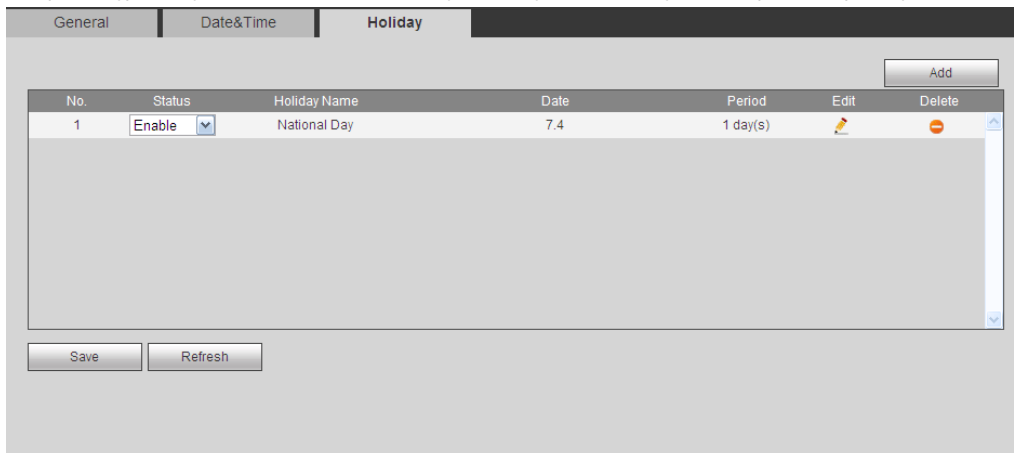

Rysunek 5-97

5.8.5.2 Wyświetlanie

Interfejs wyświetlania obejmuje funkcje graficznego interfejsu użytkownika, regulacji obrazu telewizora, trasy i kodowania zerokanałowego.

5.8.5.2.1 GUI

W interfejsie tym można ustawić kolor tła i poziom przezroczystości. Patrz Rysunek 5-98.

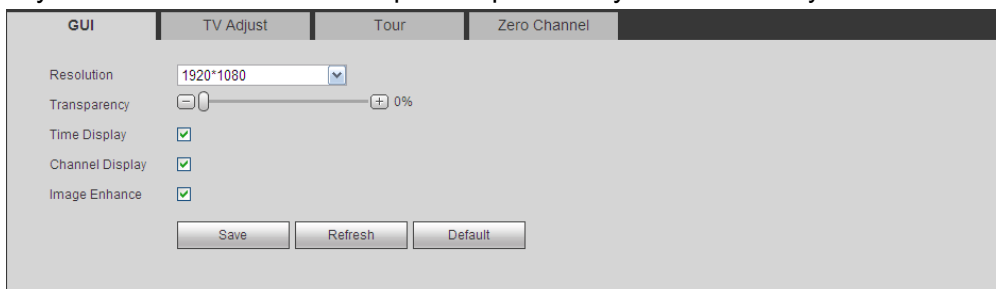

Rysunek 5-98

Aby uzyskać szczegółowe informacje, należy zapoznać się z poniższą tabelą.

Parametr	Funkcja
Rozdzielczość	Dostępne są cztery opcje: 1920×1080, 1280×1024 (domyślna), 1280×720, 1024×768. Należy pamiętać, iż do aktywacji bieżącej konfiguracji konieczne jest ponowne uruchomienie systemu.
Transparencja (Przezroczystość)	Tutaj możesz regulować przejrzystość menu. Im wyższa wartość, tym bardziej przejrzyste menu.
Time title/channel title (Nazwa czasu/kanału)	Zaznacz to pole wyboru, aby wyświetlić czas systemowy i numer kanału na obrazie wideo podczas monitorowania.
Image enhance (Dostosowanie obrazu)	Zaznacz pole; możesz zoptymalizować podgląd wideo.

5.8.5.2.2 Regulacja telewizji

Konfiguracja wyjście TV. Patrz Rysunek 5-99.

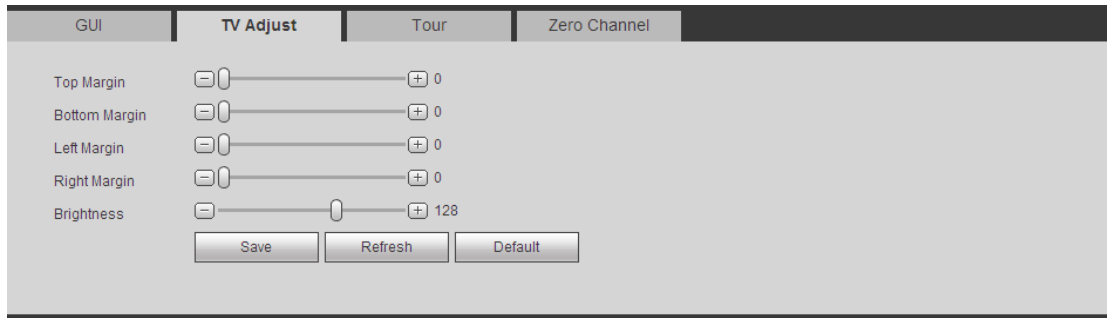

Rysunek 5-99

5.8.5.2.3 Trasa

Interfejs trasy przedstawiono na Rysunek 5-100. W interfejsie tym można ustawić interwał trasy, tryb podziału, trasę detekcji ruchu i trasę alarmową.

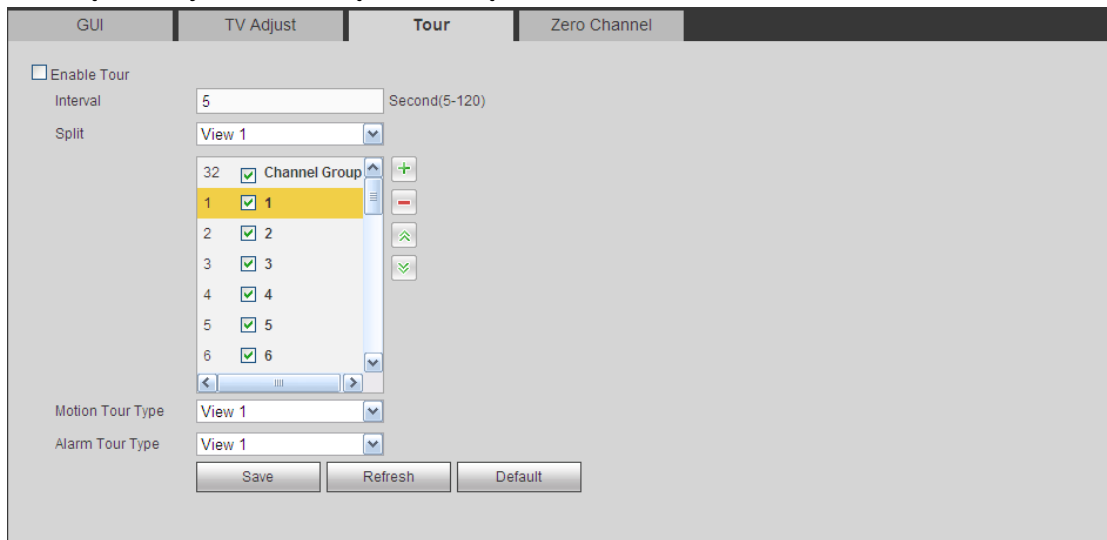

Rysunek 5-100

Aby uzyskać szczegółowe informacje, należy zapoznać się z poniższą tabelą.

Parametr	Funkcja
Enable tour (Włącz trasę)	Zaznacz to pole wyboru, aby włączyć funkcję trasy.
Częstotliwość	Funkcja służy do regulacji przezroczystości. Zakres dostępnych wartości to od 5 do 120 s. Ustawienie domyślne to 5 s.
Split (Podział okna)	Funkcja ta służy do ustawienia trybu podziału okna i grupy kanałów. System obsługuje podział na 1/4/8/9/16/25/36 okien zgodnie z liczbą kanałów urządzenia.
Motion tour/Alarm tour (Trasa detekcji ruchu/trasa alarmowa)	Funkcja ta służy do ustawienia trybu podziału okna dla trasy detekcji ruchu/trasy alarmowej. Obecnie system obsługuje podgląd trasy w 1/8 oknach.

5.8.5.2.4 Kodowanie zero-channel

Interfejs przedstawiono na Rysunek 5-101.

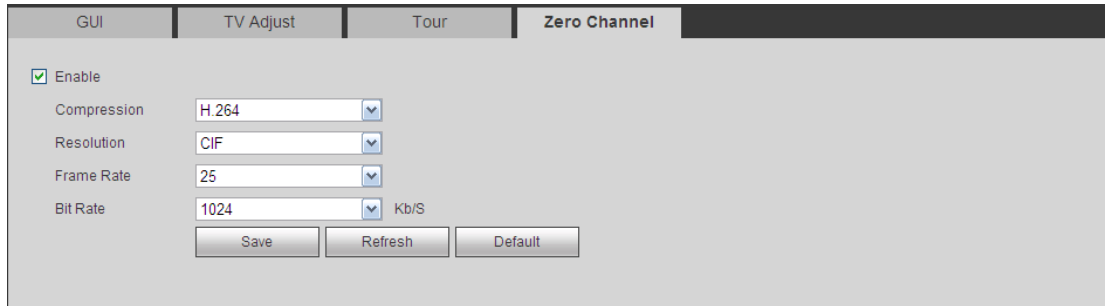

Rysunek 5-101

Aby uzyskać szczegółowe informacje, należy zapoznać się z poniższą tabelą.

Parametr	Funkcja
Włącz	Domyślnie: wyłączone. Zaznacz pole, aby aktywować funkcję i móc kontrolować kodowanie zero-channel z poziomu sieci.
Compression (Kompresja)	Domyślnie: H.264. Możesz dostosować ustawienia do wydajności urządzenia.
Rozdzielczość	Rozdzielczość może się różnić, w zależności od możliwości urządzenia. Wybierz z listy rozwijanej.
Klatek na sekundę	Liczba klatek na sekundę może się różnić, w zależności od możliwości urządzenia. Wybierz z listy rozwijanej.
Szybkość transmisji bitów	Domyślnie: 1024Kb/s. Wartość transmisji bitów może różnić się w zależności od urządzenia i liczby klatek na sekundę. Wybierz z listy rozwijanej.



5.8.5.3 Video Matrix (Matryca wideo)

Interfejs przedstawiono na Rysunek 5-102.

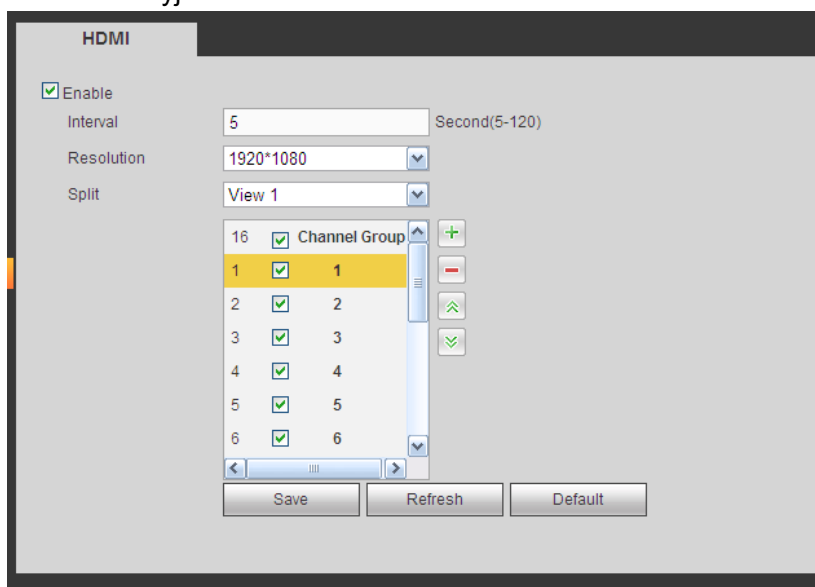
Możesz skonfigurować kanał wyjścia wideo i interwał.



Rysunek 5-102

Parametr	Funkcja
Włącz	Zaznacz to pole wyboru, aby włączyć tę funkcję.
Częstotliwość	Interwał między obecną grupą kanałów i następną.
Podział okien	Tylko 1 okno.
Usuń	Wybierz grupę kanałów i kliknij  , aby ją skasować.
W górę/w dół	Kliknij  lub  aby zmienić kolejność trasy kanałów.

Dodaj grupę kanałów

Kliknij , system wyświetli okno dialogowe. Patrz Rysunek 5-103. Wybierz kanały i naciśnij OK.



Rysunek 5-103

Skasuj grupę kanałów

Aby skasować grupę kanałów, wybierz grupę i kliknij .



Modyfikuj grupę kanałów

Wybierz grupę kanałów i kliknij dwukrotnie, wyświetli się interfejs. Patrz Rysunek 5-104. Możesz zmienić ustawienia i zatwierdzić przyciskiem OK.



Rysunek 5-104

Zmień kolejność grup kanałów.

Kliknij  lub , aby zmienić kolejność kanałów.

5.8.5.4 RS232

Interfejs RS232 przedstawiono na Rysunek 5-105.

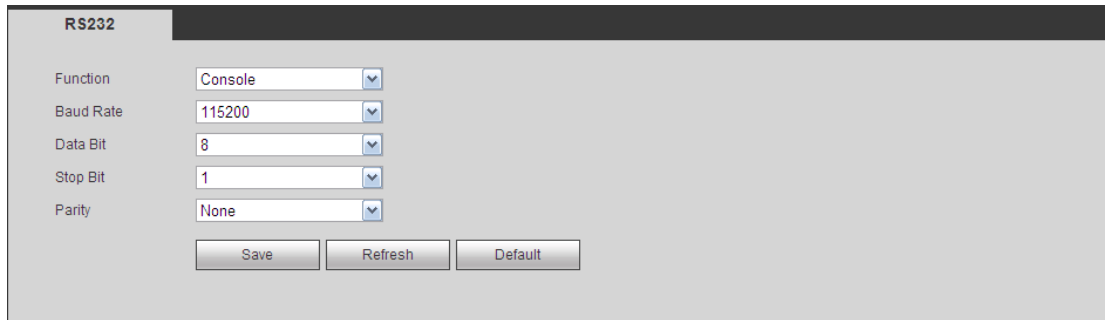

Rysunek 5-105

Aby uzyskać szczegółowe informacje, należy zapoznać się z poniższą tabelą.

Parametr	Funkcja
Protokół	Wybierz odpowiedni protokół kamery kopułkowej. Domyślne ustawienie to „Console (Konsola)”. <ul style="list-style-type: none"> ● Opcja „Console (Konsola)” służy do wyboru portu szeregowego COM lub oprogramowania w celu uaktualnienia lub debugowania programu. ● Opcja „Control keyboard (Klawiatura sterująca)” służy do wyboru sterowania urządzeniem za pomocą specjalnej klawiatury. ● Opcja „Transparent COM (adapter) (Transparentny port szeregowy COM; karta sieciowa)” służy do wyboru połączenia z komputerem w celu bezpośredniego przesyłania danych. ● Opcja „Protocol COM (Protokół COM)” służy do wyboru funkcji nakładki karty. ● Opcja „Network keyboard (Klawiatura sieciowa)” służy do wyboru sterowania urządzeniem za pomocą specjalnej klawiatury. ● Opcja „PTZ matrix (Matryca PTZ)” służy do połączenia z zewnętrzną matrycą sterującą.
Szybkość transmisji	Funkcja ta służy do wyboru szybkości transmisji. Domyślna wartość to 115200.
Bit danych	Zakres: 5 do 8. Domyślna wartość to 8.
Bit zatrzymania	Dostępne są trzy opcje: 1/1,5/2. Domyślna wartość to 1.
Parzystość	Dostępnych jest pięć opcji: „none/odd/even/space/mark (brak/nieparzyste/parzyste/stale 0/stale 1)”. Domyślna wartość - pusta.

5.8.5.5 PTZ

Interfejs PTZ przedstawiono na Rysunek 5-106.

Przed rozpoczęciem konfiguracji upewnij się, że poniższe połączenia działają poprawnie:

- Połączenie między kamerą PTZ a dekodere działa poprawnie. Konfiguracja adresu dekodera jest poprawna.
- Linia A (B) dekodera łączy się z linią DVR A (B).

Po zakończeniu ustawień kliknij przycisk „Save (Zapisz)”, aby wrócić do interfejsu monitorowania i sterować szybkoobrotową kamerą kopułkową.

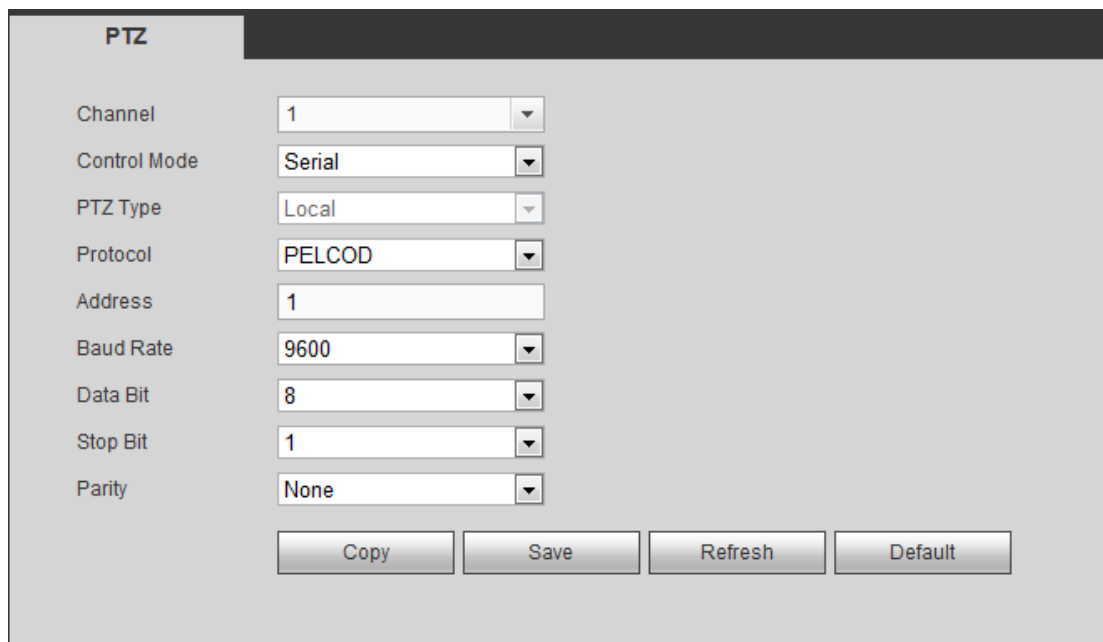

The screenshot shows a configuration window titled "PTZ". It contains the following fields and buttons:

- Channel: 1
- Control Mode: Serial
- PTZ Type: Local
- Protocol: PELCOD
- Address: 1
- Baud Rate: 9600
- Data Bit: 8
- Stop Bit: 1
- Parity: None
- Buttons: Copy, Save, Refresh, Default

Rysunek 5-106

Aby uzyskać szczegółowe informacje, należy zapoznać się z poniższą tabelą.

Parametr	Funkcja
Channel (Kanał)	Wybierz kanał podłączonej szybkoobrotowej kamery kopułkowej.
Sterowanie	Wybierz typ sterowania z rozwijanej listy. Dostępne są 2 opcje: Szeregowe/HDCVI. Dla serii HDCVI, wybierz HDCVI. Sygnał sterowania jest przesyłany do PTZ przez przewód koncentryczny. W trybie szeregowym, sygnał sterowania jest przesyłany do PTZ przez złącze RS485.
Typ PTZ	Dostępne są dwie opcje: „Local/Remote (Lokalna/Zdalna)”.
Protokół	Jeśli korzystasz z trybu HDCVI, wybierz protokół HD-CVI.
Adres	Ustaw odpowiadający adres kopułki. Domyślna wartość: 1. Należy pamiętać, iż niniejsza konfiguracja powinna być zgodna z adresem kamery kopułkowej, w przeciwnym razie nie można sterować szybkoobrotową kamerą kopułkową.
Szybkość transmisji	Wybierz szybkość transmisji. Domyślna wartość to 9600.
Bit danych	Domyślna wartość to 8. Należy ustawić zgodnie z konfiguracją przełączników DIP szybkoobrotowej kamery kopułkowej.
Bit zatrzymania	Domyślna wartość to 1. Należy ustawić zgodnie z konfiguracją przełączników DIP szybkoobrotowej kamery kopułkowej.
Parzystość	Domyślna wartość - pusta. Należy ustawić zgodnie z konfiguracją przełączników DIP szybkoobrotowej kamery kopułkowej.

5.8.5.6 ATM/POS

Funkcja ATM/POS jest stosowana w obszarach . Obejmuje Sniffera, analizę danych i nakładanie tytułu. Tryb Sniffer obejmuje COM i sieć.

5.8.5.6.1 COM

Interfejs COM pokazano na rysunku poniżej. Patrz Rysunek 5-107.

- Protocol (Protokół): Wybierz z listy rozwijanej opcję zgodną z bieżącą sytuacją.
- Nakładanie kanału: Wybierz kanał, na który chcesz nałożyć numer karty.
- Tryb nakładania: Dwie opcje: podgląd i kodowanie. W trybie podglądu numer nakładany jest na obraz na lokalnym monitorze. W trybie kodowania numer jest nakładany na nagrywany plik.
- Pozycja nałożonego numeru: Możesz wybrać pozycję z rozwijanej listy.

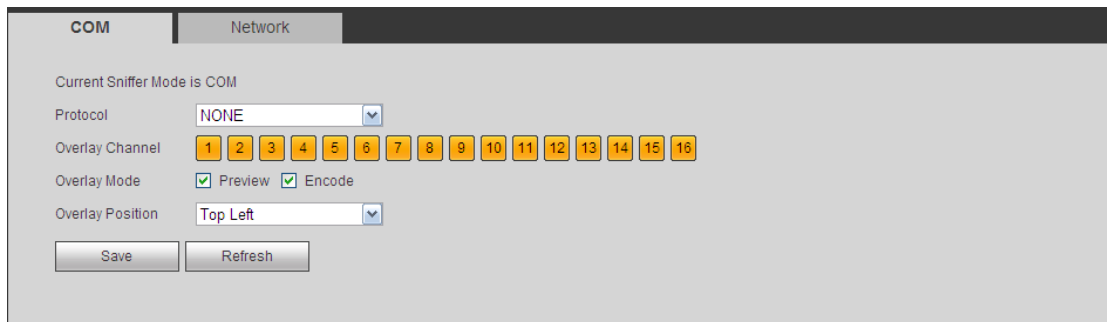

Rysunek 5-107

5.8.5.6.2 Typ sieci

Typ sieci pokazano na rysunku poniżej. Patrz Rysunek 5-108.

Kontynuujmy na podstawie protokołu ATM/POS.

Dwa typy: z protokołem lub bez, według życzenia klienta.

Z protokołem

Dla ATM/POS z protokołem wystarczy ustawić IP źródłowe i docelowe (czasem trzeba podać).numer portu.

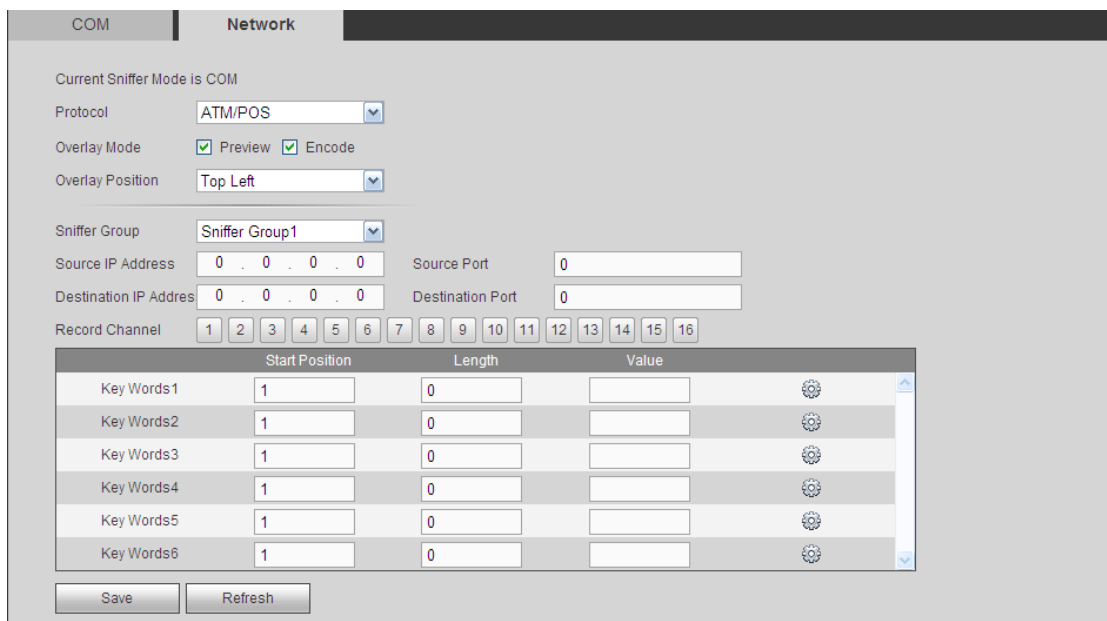

Rysunek 5-108

Bez protokołu

Dla ATM/POS bez protokołu interfejs wygląda jak Rysunek 5-109.

IP źródłowe oznacza adres IP hosta wysyłającego dane (zazwyczaj urządzenie-host).

IP docelowe oznacza system, który odbiera dane.

Zazwyczaj nie trzeba podawać portu źródła i docelowego.

Istnieją cztery grupy IP. Kanał nagrywania ma zastosowanie dla jednej grupy (opcja).

Identyfikacja sześciu klatek grupy gwarantuje poprawność i legalność nagrania.

Rysunek 5-109

5.8.5.7 Funkcja audio

Funkcja audio umożliwia zarządzanie plikami audio i ustawienie harmonogramu odtwarzania. Funkcja ta służy do aktywacji emisji audio.

5.8.5.7.1 Lista plików

Tutaj można dodać lub usunąć plik audio. Patrz Rysunek 5-110.

No.	File Name	File Size(Byte)	Delete
1	When You Know.mp3	3953561	

Rysunek 5-110

Kliknij „Add (Dodaj)”, możesz dodać plik audio lub importować za pośrednictwem komputera lokalnego. Patrz Rysunek 5-111.

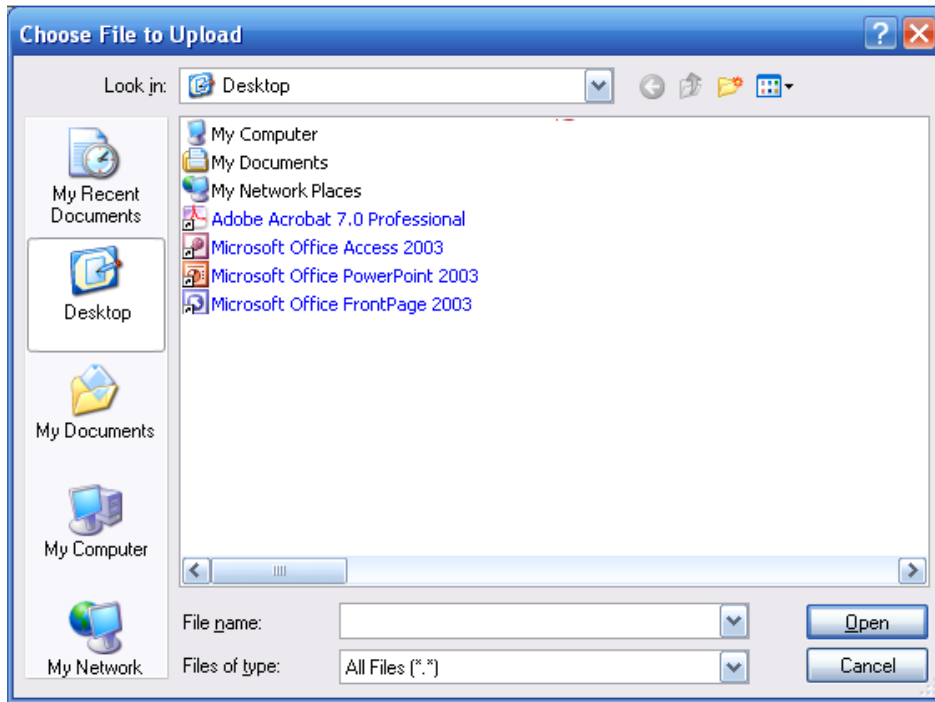

Rysunek 5-111

5.8.5.7.2 Harmonogram

Interfejs ten służy do ustawienia harmonogramu emisji. Różne pliki audio mogą zostać odtworzone w określonych przedziałach czasu.

Main menu->Setup->System->Voice->Schedule (Menu główne->Konfiguracja->System->Głos->Harmonogram) - zobaczysz następujący interfejs. Patrz Rysunek 5-112.

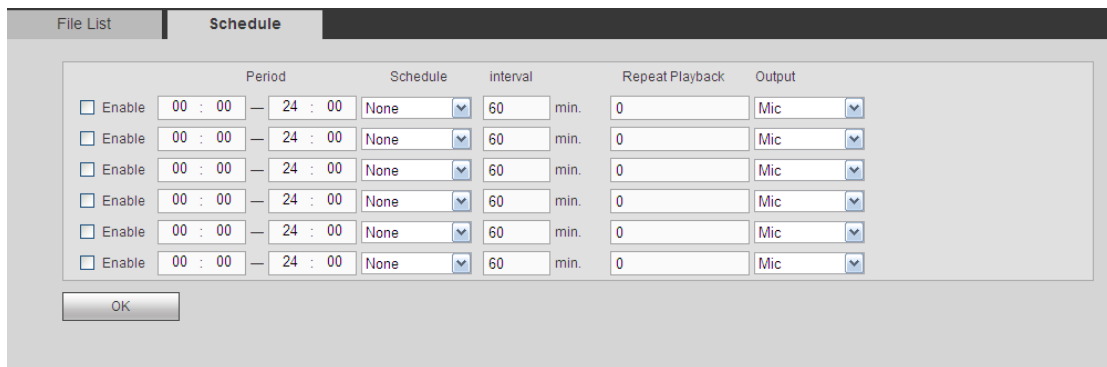

Rysunek 5-112

Aby uzyskać szczegółowe informacje, należy zapoznać się z poniższą tabelą.

Parametr	Funkcja
Okres	Sześć okresów. Zaznacz pole, aby aktywować obecną konfigurację.
Powtórz	Liczba powtórzeń pliku audio w określonym czasie.
Częstotliwość	Jest to częstotliwość odtwarzania pliku audio w danym okresie.
Port wyjściowy	Dostępne są 2 opcje: MIC (domyślnie)/audio. Przy korzystaniu jednocześnie z portu MIC i portu rozmowy dwukierunkowej, to rozmowa dwukierunkowa ma priorytet. Uwaga, niektóre serie produktów nie obsługują funkcji audio.

Uwaga

- Czas zakończenia pliku audio zależy od jego długości i ustawień powtarzania.
- Priorytet: Bidirectional talk>Event trigger alarm>Trial listening>Audio schedule broadcast
(Rozmowa dwukierunkowa->Alarm zdarzenia->Odsłuch próbny->Harmonogram nadawania audio)

5.8.5.8 Konto

Uwaga:

- Długość nazwy użytkownika lub grupy może wynosić do 6 znaków. Ciąg znaków nie może się zaczynać lub kończyć spacją. Dopuszczalne znaki: litery, liczby i podkreślnik.
- Domyślne ustawienie liczby użytkowników to 64, a domyślne ustawienie liczby grup to 20. Domyślna konfiguracja rozróżnia dwa poziomy: użytkownik i administrator. Możesz utworzyć grupę i następnie ustawić uprawnienia poszczególnych użytkowników danych grup.
- Zarządzanie użytkownikami działa w trybach grupa/użytkownik. Nazwy użytkowników i nazwy grup nie mogą być takie same. Jeden użytkownik może być członkiem tylko jednej grupy.

5.8.5.8.1 Nazwa użytkownika

Interfejs ten służy do dodawania/usuwania lub modyfikacji nazwy użytkownika. Patrz Rysunek 5-113.

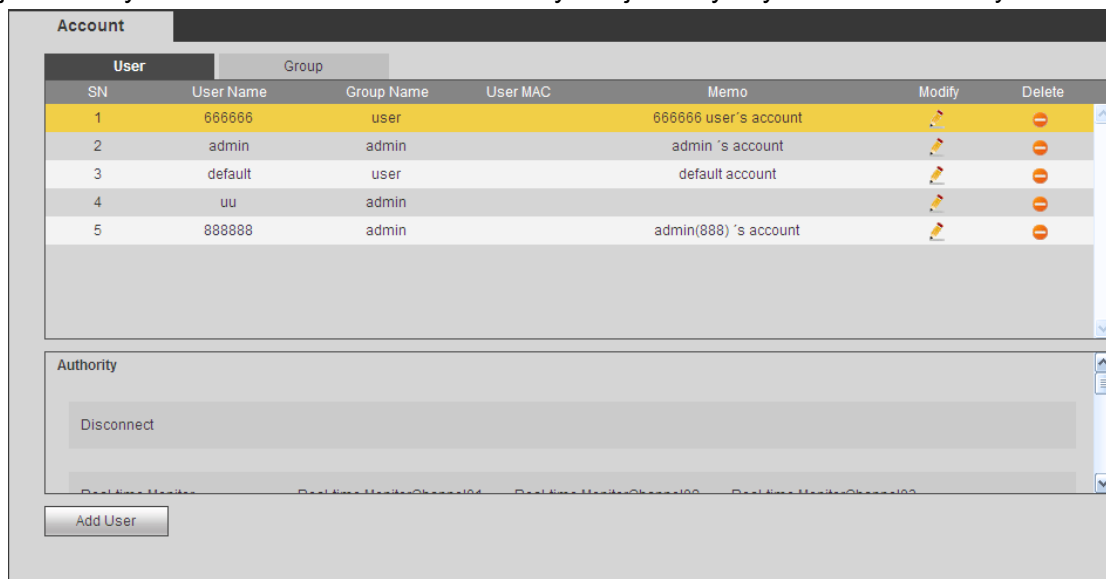

Rysunek 5-113

Dodaj użytkownika: Dodawanie nazwy do grupy i ustalanie uprawnień użytkownika. Patrz Rysunek 5-114.

Dostępnych jest czterech użytkowników domyślnych: admin/888888/666666 i ukryty użytkownik „default (domyślny)”. Wszyscy, poza użytkownikiem 6666, mają uprawnienia administratora. Użytkownik 666666 ma tylko uprawnienia do monitorowania.

„Domyślny” użytkownik ukryty istnieje tylko do wewnętrznego użytku systemowego i nie może być usunięty. Jeśli nie ma zalogowanego użytkownika, ukryty użytkownik „default” jest automatycznie logowany. Dla tego użytkownika można ustawić niektóre uprawnienia, np. uprawnienia do monitorowania, dzięki czemu możliwe jest wyświetlanie obrazu z niektórych kanałów bez konieczności logowania.

Tutaj możesz podać nazwę użytkownika i hasło i wybrać grupę dla danego użytkownika.

Uwaga, uprawnienia użytkownika nie będą większe, niż uprawnienia grupy.

Dla ułatwienia pamiętaj, żeby użytkownik miał mniejsze uprawnienia niż administrator.

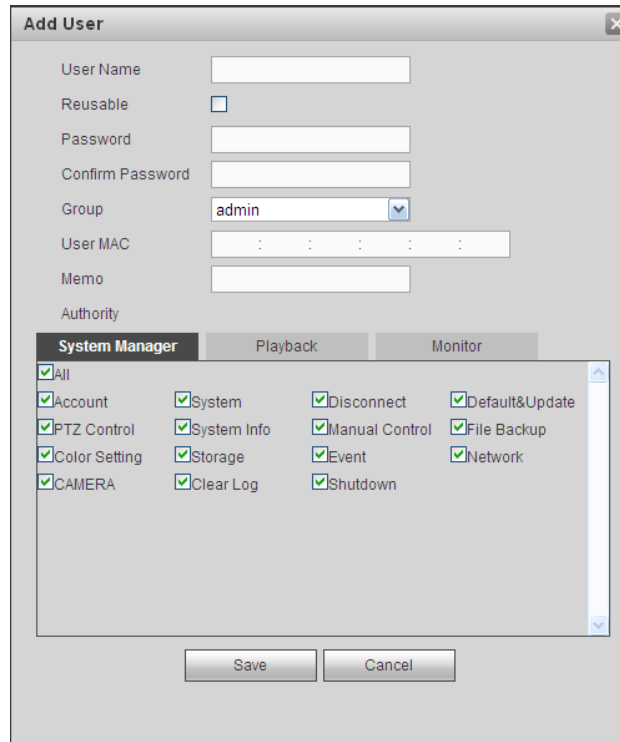

Add User

User Name:

Reusable:

Password:

Confirm Password:

Group:

User MAC:

Memo:

Authority:

System Manager				Playback	Monitor
<input checked="" type="checkbox"/> All					
<input checked="" type="checkbox"/> Account	<input checked="" type="checkbox"/> System	<input checked="" type="checkbox"/> Disconnect	<input checked="" type="checkbox"/> Default&Update		
<input checked="" type="checkbox"/> PTZ Control	<input checked="" type="checkbox"/> System Info	<input checked="" type="checkbox"/> Manual Control	<input checked="" type="checkbox"/> File Backup		
<input checked="" type="checkbox"/> Color Setting	<input checked="" type="checkbox"/> Storage	<input checked="" type="checkbox"/> Event	<input checked="" type="checkbox"/> Network		
<input checked="" type="checkbox"/> CAMERA	<input checked="" type="checkbox"/> Clear Log	<input checked="" type="checkbox"/> Shutdown			

Save Cancel

Rysunek 5-114

Modyfikuj użytkownika

Zmiana właściwości użytkownika, przypisanej grupy, hasła i uprawnień. Patrz Rysunek 5-115.

Modyfikuj hasło

Modyfikacja hasła użytkownika. Musisz podać dotychczasowe hasło, następnie dwukrotnie wpisać nowe, aby potwierdzić ustawienia. Kliknij OK, aby zapisać ustawienia.

Hasło może mieć od 1 do 6 znaków. Hasło może się składać wyłącznie z cyfr. Użytkownik posiadający uprawnienia do korzystania z konta może modyfikować hasła innych użytkowników.

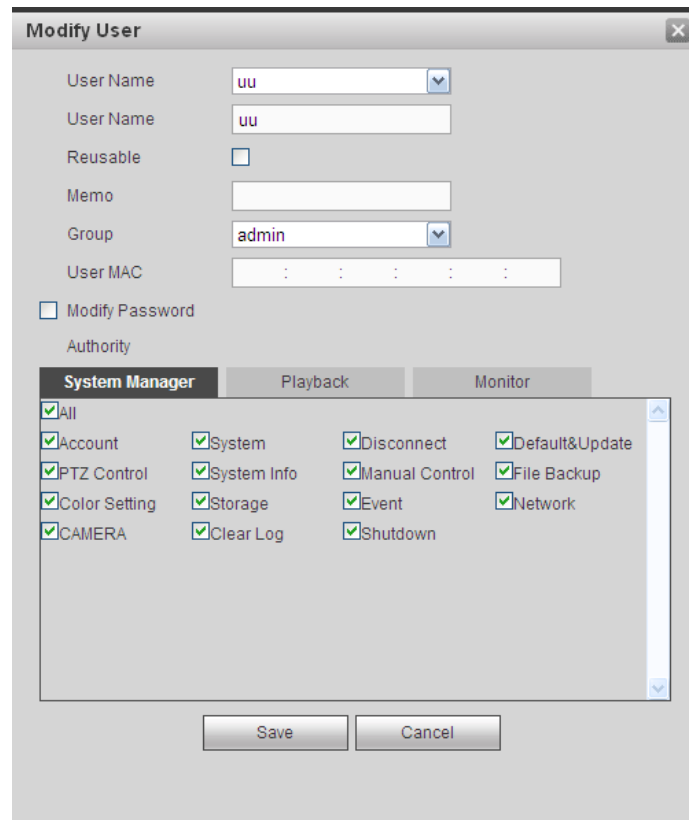

Rysunek 5-115

5.8.5.8.2 Grupa

W interfejsie zarządzania grupą możesz dodawać/usuwać grupy, zmieniać hasła grup itp. Interfejs przedstawiono na Rysunek 5-116.

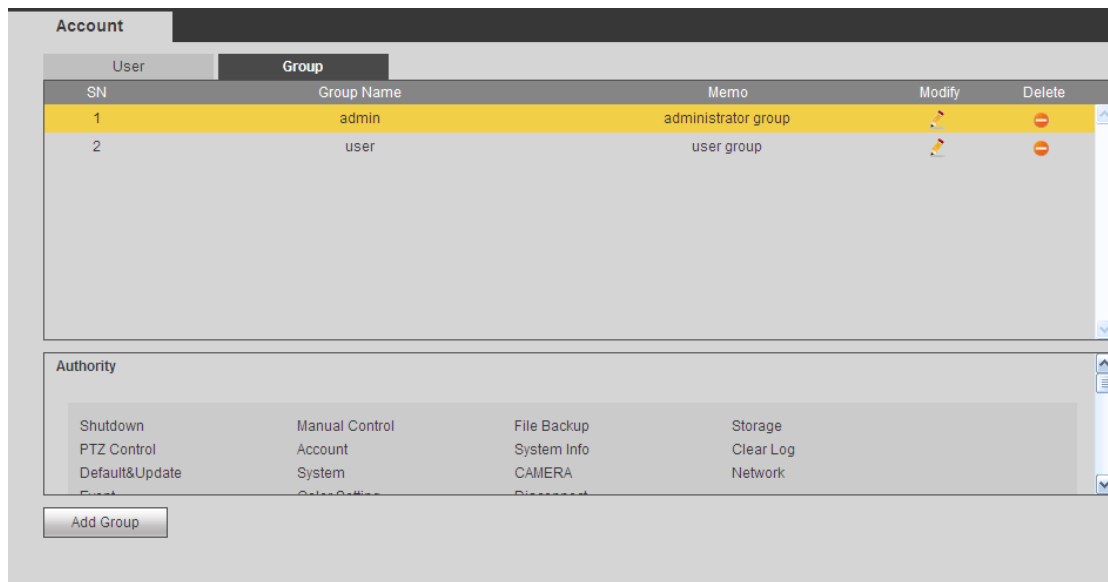

Rysunek 5-116

Dodaj grupę: Dodawanie grupy i ustalanie dla niej uprawnień. Patrz Rysunek 5-117.

Podaj nazwę grupy i zaznacz pola, aby przydzielić odpowiednie uprawnienia. Dostępne opcje to: „Shutdown/reboot device (Zamykanie/ponowne uruchamianie urządzenia)”, „Live view (Podgląd na żywo)”, „Record control (Kontrola nagrywania)”, „PTZ control (Sterowanie PTZ)” itp.

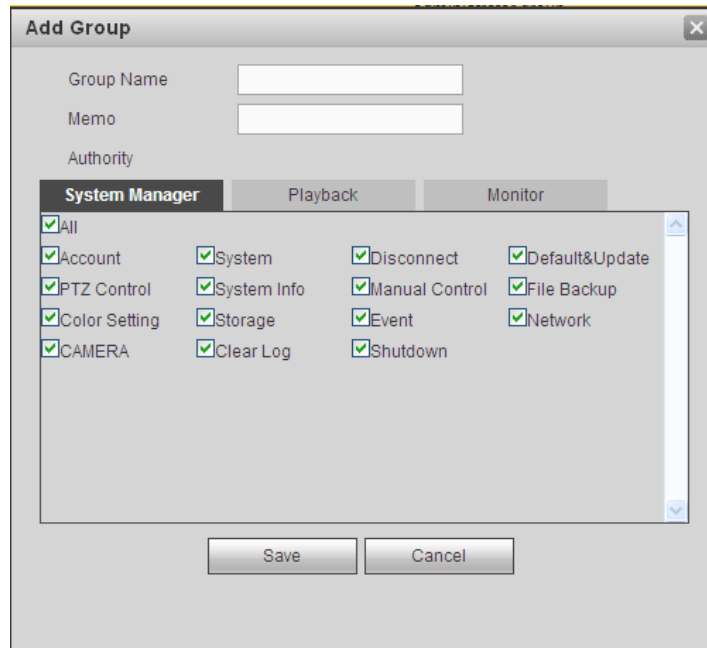

Rysunek 5-117

Modyfikuj grupę

Kliknij przycisk „Modify group (Modyfikuj grupę)”. Wyświetli się interfejs, jak przedstawiono na Rysunek 5-118.

Modyfikacja ustawień grupy, takich jak uwagi i uprawnienia.

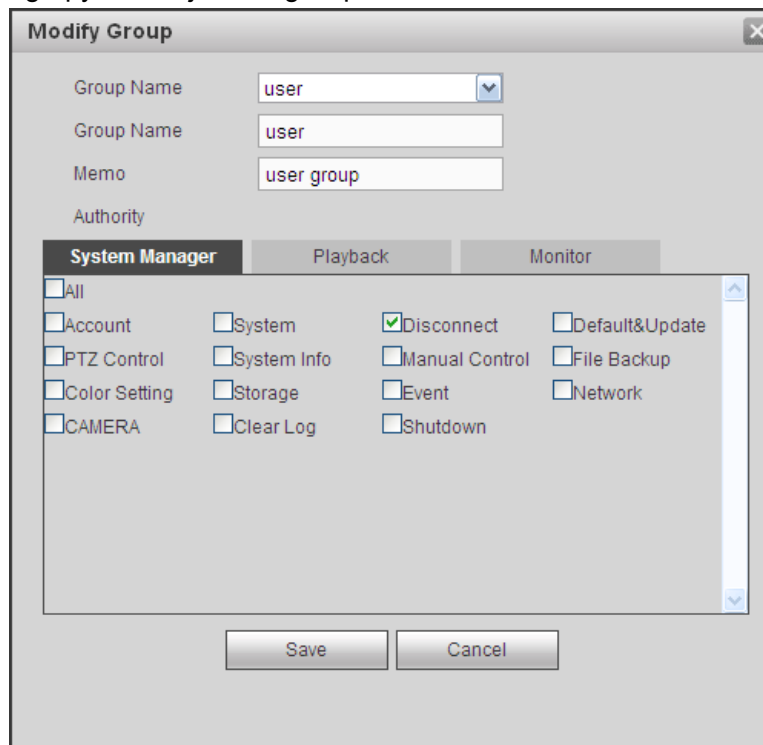

Rysunek 5-118

5.8.5.9 Automatyczna konserwacja

Interfejs automatycznej konserwacji przedstawiono na Rysunek 5-119.

Ustawienia automatycznego ponownego uruchamiania i regularności automatycznego usuwania strych plików są w rozwijanym menu.

Jeśli chcesz korzystać z funkcji automatycznego usuwania strych plików, musisz ustawić okres ich przechowywania.

Kliknij przycisk „Manual reboot (Ręczne uruchomienie ponowne)”, aby ręcznie uruchomić ponownie urządzenie.

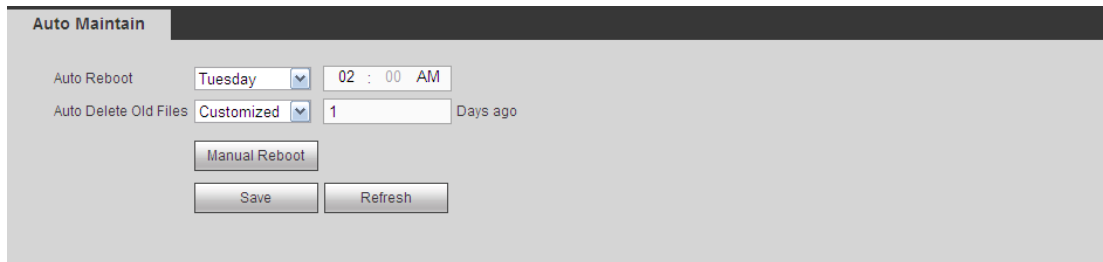

Rysunek 5-119

5.8.5.10 Import/Eksport

Interfejs przedstawiono na Rysunek 5-120.



Rysunek 5-120

Aby uzyskać szczegółowe informacje, należy zapoznać się z poniższą tabelą.

Parametr	Funkcja
Importuj	Import lokalnych plików ustawień do systemu.
Eksportuj	Funkcja ta służy do eksportowania ustawień z interfejsu sieciowego do lokalnego komputera.

5.8.5.11 Wartości domyślne

Interfejs ustawień domyślnych przedstawiono na Rysunek 5-121.

Możesz wybrać Kanał/Sieć/Zdarzenie/Pamięć/System. Można także zaznaczyć pole wyboru „All (Wszystkie)”, aby wybrać wszystkie opcje.

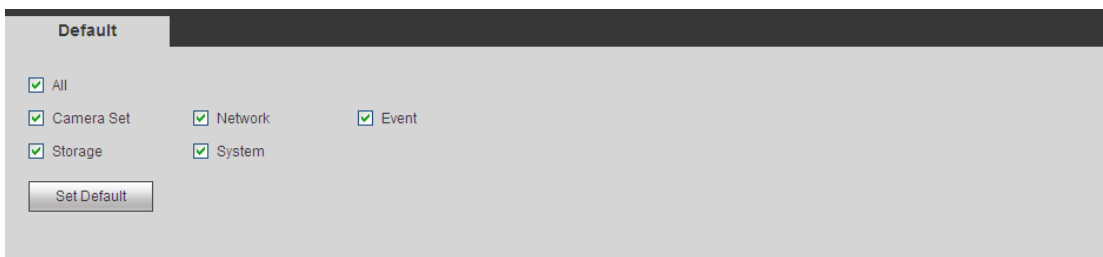

Rysunek 5-121

5.8.5.12 Aktualizacja

Interfejs uaktualnienia przedstawiono na Rysunek 5-122.

Wybierz plik uaktualnienia, a następnie kliknij przycisk „Update (Uaktualnij)”, aby rozpocząć uaktualnianie. Należy pamiętać, iż nazwa pliku powinna mieć rozszerzenie *.bin. Podczas trwania uaktualniania nie należy odłączać przewodu zasilania, kabla sieciowego i nie należy wyłączać urządzenia.

Ważne

Nieprawidłowa aktualizacja może spowodować awarię urządzenia!

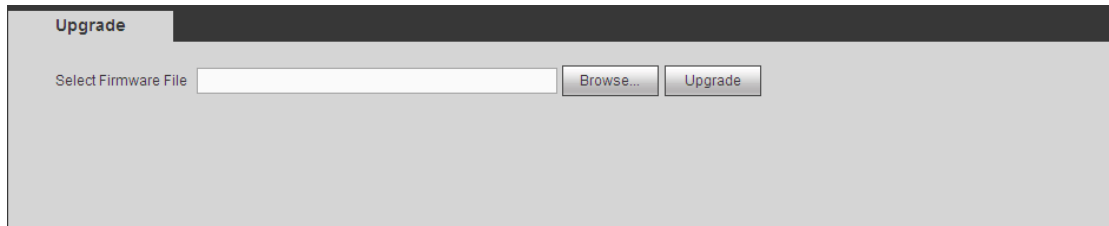

Rysunek 5-122

5.9 Informacje

5.9.1 Wersja

Interfejs wersji oprogramowania przedstawiono na Rysunek 5-123.

W interfejsie tym wyświetlane są informacje o kanale nagrywania, wejściu/wyjściu alarmu, wersji oprogramowania, dacie publikacji itp. Należy pamiętać, iż poniższe informacje mają jedynie charakter orientacyjny.

VERSION	
Type:	DVR
Record Channel:	32
Alarm In:	16
Alarm Out:	6
Hardware Version:	V3.0
SN:	1A00464PAMWIW18
Web:	3.2.7.52645
System Version:	3.210.0000.1, Build Date: 2015-04-02

Rysunek 5-123

5.9.2 Rejestr

Podgląd rejestru systemowego. Patrz Rysunek 5-124.

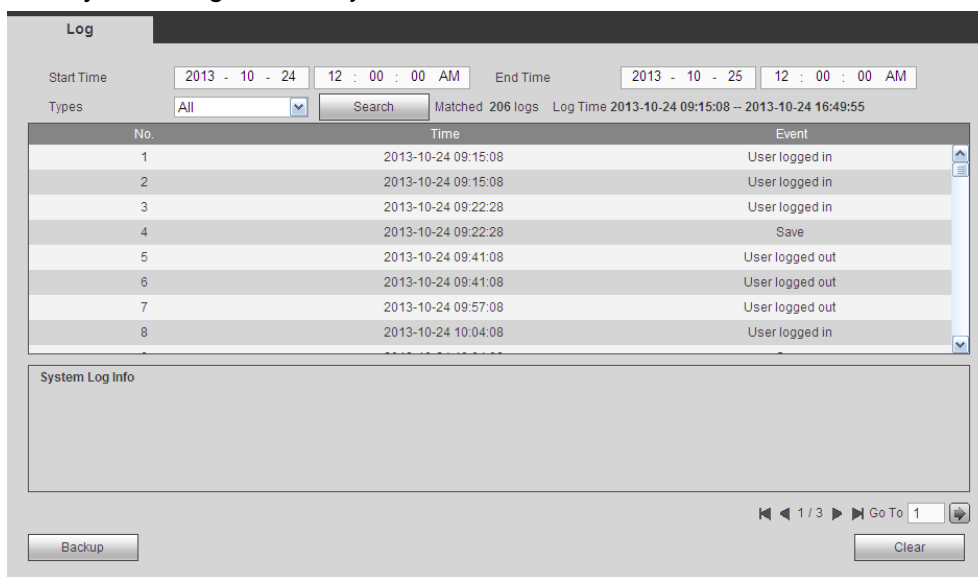

Rysunek 5-124

Informacje o konfiguracji rejestrze znajdziesz poniżej.

Parametr	Funkcja
Typ	Typy rejestrów obejmują: „System operation (Działania systemu)”, „Configuration operation (Działania konfiguracji)”, „Data operation (Działania na danych)”, „Event operation (Działania zdarzenia)”, „Record operation (Działania nagrywania)”, „User management (Zarządzanie użytkownikami)” i „Log clear (Czyszczenie rejestru)”.
Czas rozpoczęcia	Ustaw czas rozpoczęcia danego rejestru.
Czas zakończenia	Ustaw czas zakończenia danego rejestru.
Wyszukaj	Z rozwijanego menu możesz wybrać typ rejestru i kliknąć przycisk Search (Szukaj), żeby przejrzeć listę. Możesz przerwać trwające wyszukiwanie naciskając przycisk Stop.
Szczegółowe informacje	Wybierz pozycje, aby zobaczyć szczegółowe informacje.
Wyczyść	Kliknij ten przycisk, aby usunąć wszystkie wyświetlane pliki rejestru. System nie obsługuje usuwania według rodzaju.
Kopia zapasowa	Kliknij przycisk, aby stworzyć kopię zapasową na komputerze.

Uwaga

- Jeśli nie ma dysku twardego, system obsługuje do 1024 rejestrów.
- Z podłączonym niesformatowanym dyskiem twardym system obsługuje do 5000 rejestrów.
- Z podłączonym sformatowanym dyskiem twardym system obsługuje do 500.000 rejestrów.

- Rejestry systemowe są zapisywane w pamięci systemu. Pozostałe są zapisywane na dysku twardym. W przypadku braku dysku twardego, pozostałe również są zapisywane w pamięci systemu.
- Rejestry są bezpieczne w przypadku formatowania dysku. Usunięcie dysku może spowodować ich utratę.

5.9.3 Rejestr połączeń

Określ czas początkowy, czas końcowy, numer kanału i kliknij przycisk Search (Wyszukaj), aby wyświetlić rejestr połączeń danego kanału. Patrz Rysunek 5-125.

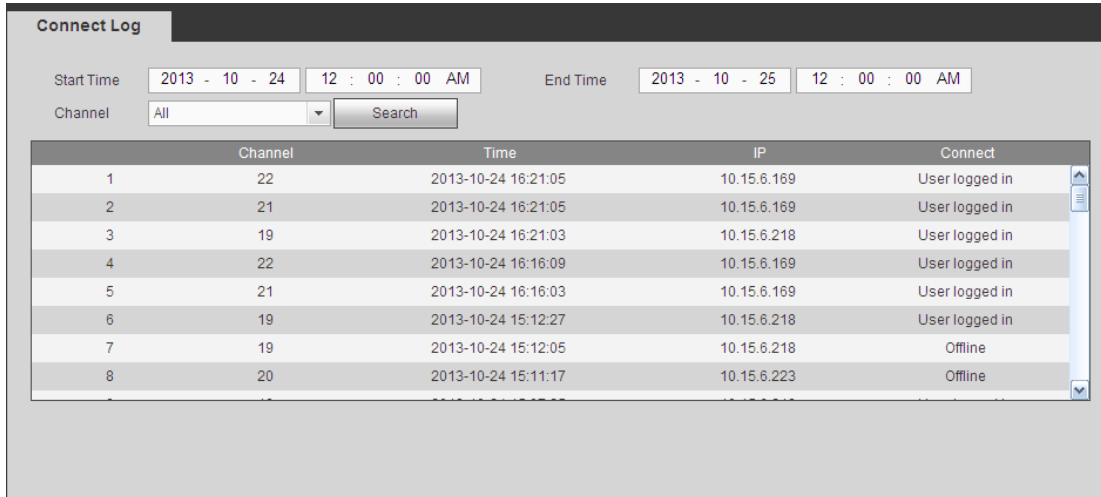

Rysunek 5-125

5.9.4 Użytkownicy online

Interfejs użytkowników online przedstawiono na Rysunek 5-126.

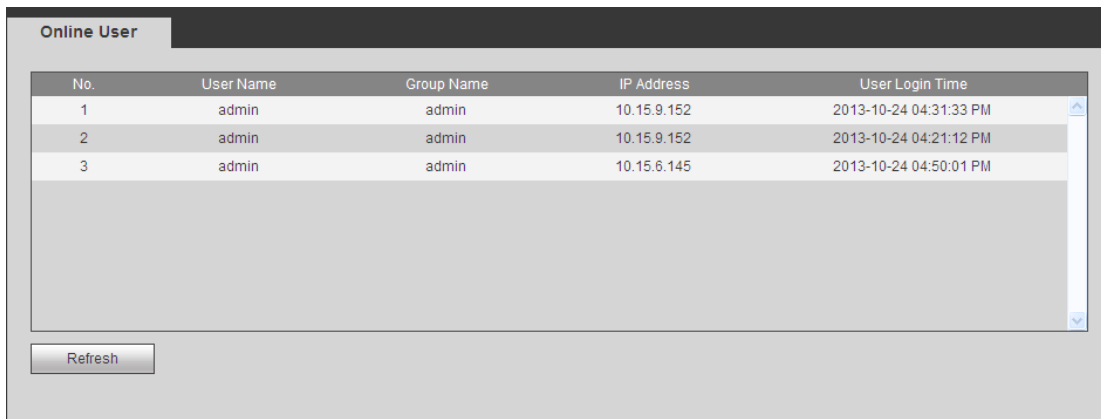

Rysunek 5-126

5.10 Odtwarzanie

Kliknij przycisk „Playback (Odtwarzanie)”, aby wyświetlić interfejs przedstawiony na Rysunek 5-127.

Ustaw typ wyszukiwanego nagrania, datę nagrania, tryb wyświetlania okien i nazwę kanału.

Kliknij datę w prawym okienku, aby ją wybrać. Data podświetlona na zielono to bieżąca data systemu, a data podświetlona na niebiesko oznacza dzień, w którym wykonano nagranie.

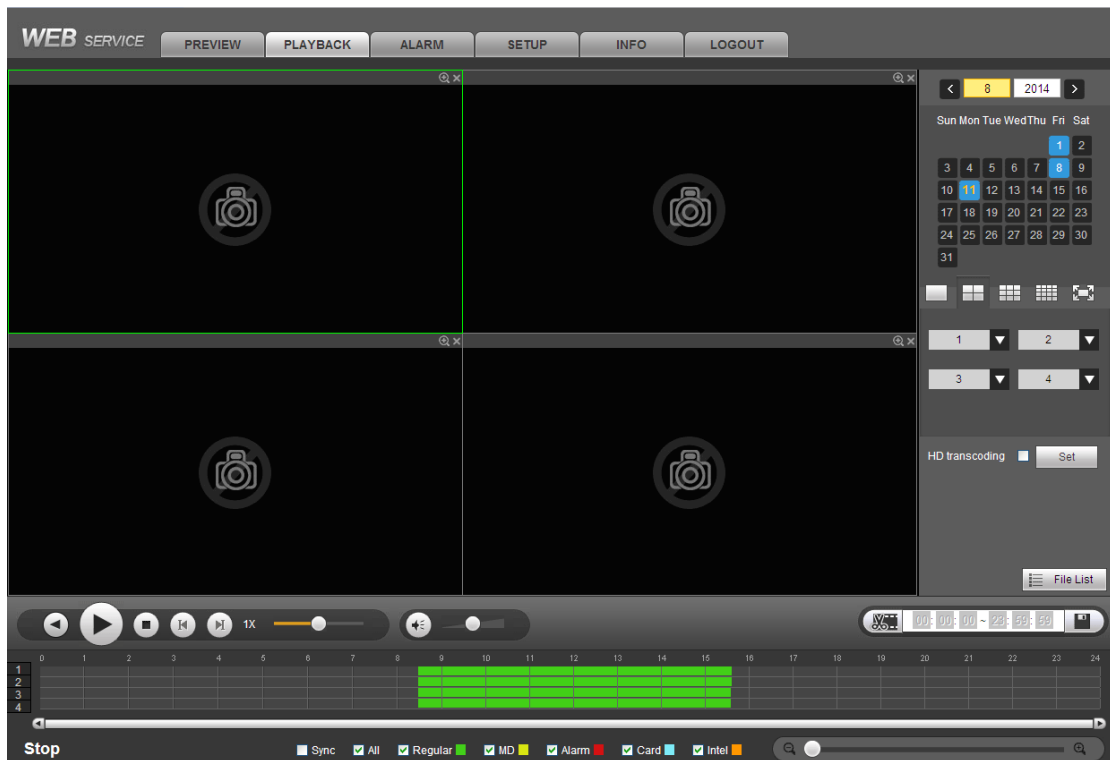

Rysunek 5-127

Następnie kliknij File list (Lista plików), aby zobaczyć pliki znajdujące się na liście. Patrz Rysunek 5-128.

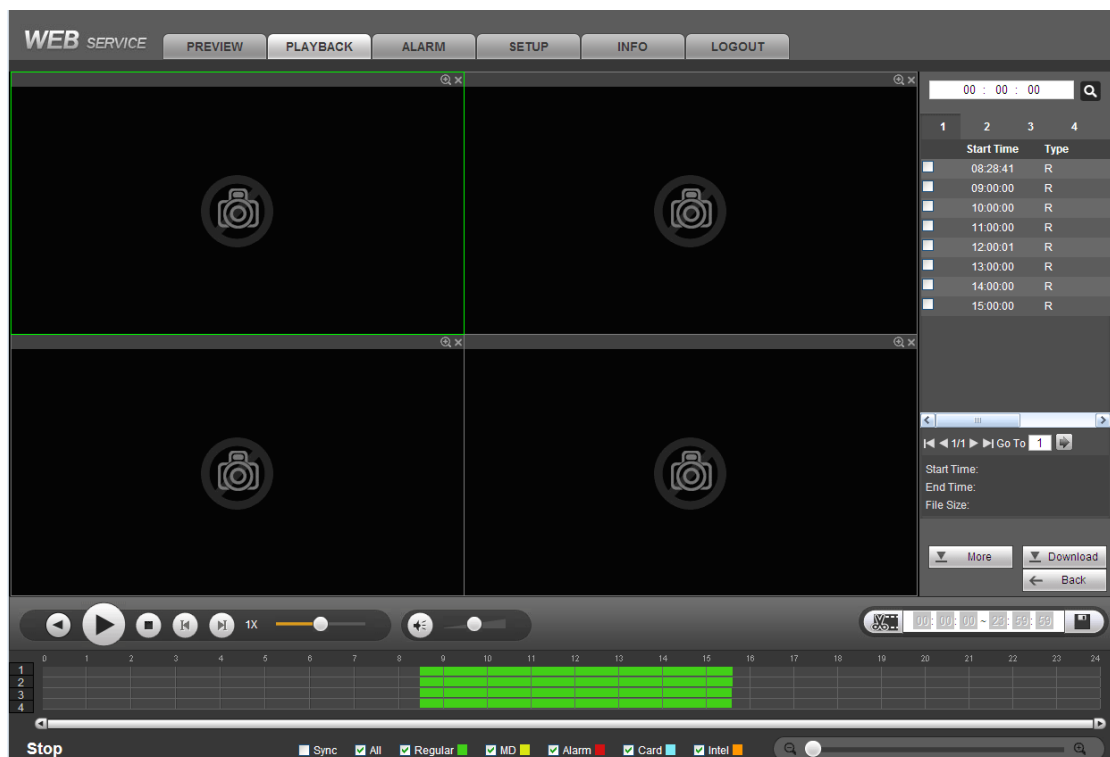

Rysunek 5-128

Wybierz plik, który chcesz odtworzyć, a następnie naciśnij przycisk „Play (Odtwórz)”. Rozpocznie się odtwarzanie pliku. Można także wybrać odtwarzanie w trybie pełnoekranowym. Należy pamiętać, iż nie

można jednocześnie odtwarzać i pobierać nagrań z jednego kanału. Aby wprowadzić działania takie, jak odtwarzanie, wstrzymanie, zatrzymanie, odtwarzanie wolne, szybkie itp., można skorzystać z paska kontroli odtwarzania. Zobacz Rysunek 5-129.

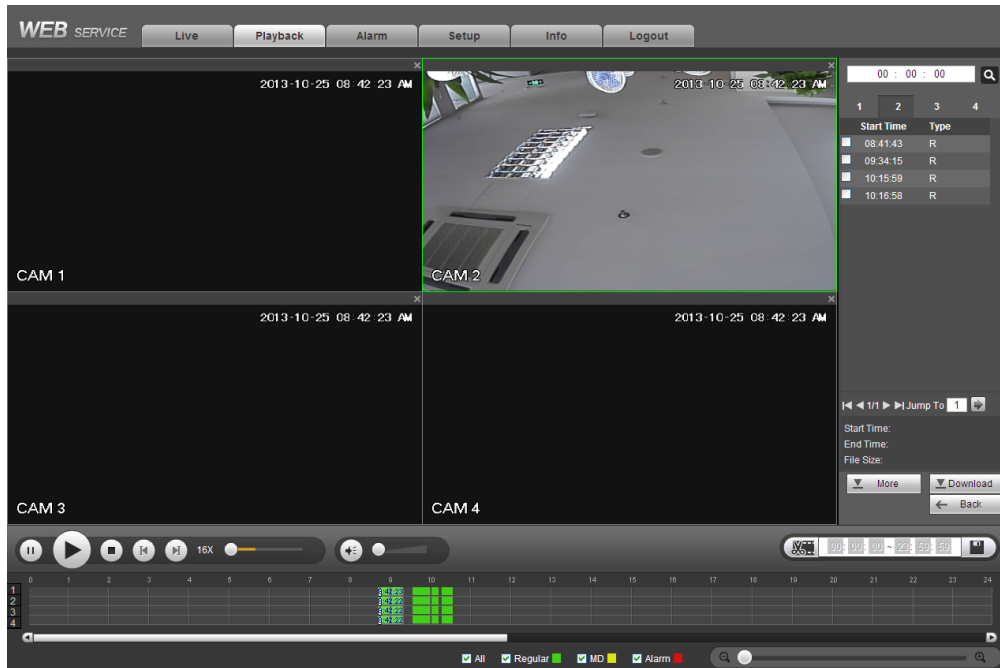

Rysunek 5-129

Wybierz plik/pliki, które chcesz pobrać, a następnie kliknij przycisk „Download (Pobierz)”. Wyświetli się interfejs przedstawiony na Rysunek 5-130. Przycisk „Download (Pobierz)” zmieni się w przycisk „Stop (Zatrzymaj)”. Wyświetli się także pasek postępu. Aby wyświetlić pliki, należy przejść do domyślnej ścieżki zapisu.

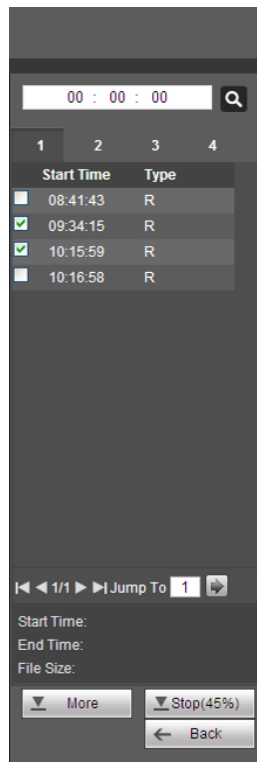

Rysunek 5-130

Transkodowanie HD

Przy ograniczonej przepustowości możesz skorzystać z tej opcji, aby przelać strumień HD w niższej rozdzielczości a następnie odtworzyć. Obniża wykorzystanie sieci.

W Rysunek 5-127 zaznacz okres odtwarzania a następnie wybierz tryb i kanał(-y) odtwarzania. Zaznacz pole, aby włączyć transkodowanie HD, następnie kliknij Set (Ustaw). Pokaże się następujący interfejs. Patrz Rysunek 5-131. Wybierz rozdzielczość, liczbę klatek na sekundę, transmisję bitów i kliknij OK.

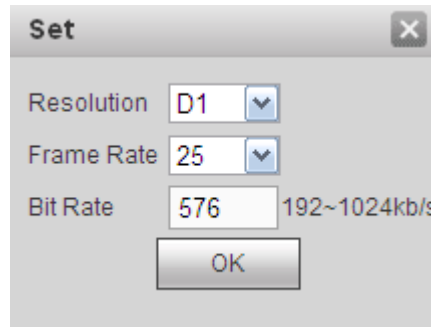

Rysunek 5-131

Pobieranie zaawansowane

Interfejs ten służy do wyszukiwania nagrania lub pliku. Aby wybrać pliki do pobrania, można wyszukać je pod kątem kanału, typu i czasu nagrywania. Dwa typy pobierania. Interfejs pobierania według pliku przedstawiono na Rysunek 5-132, a interfejs pobierania według czasu przedstawiono na Rysunek 5-133.

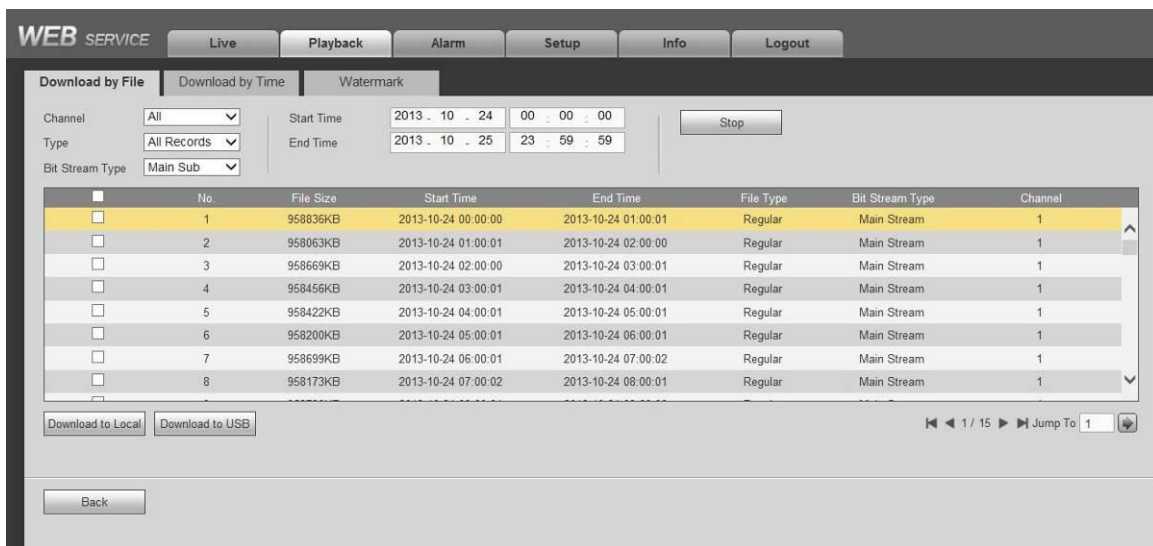

Rysunek 5-132

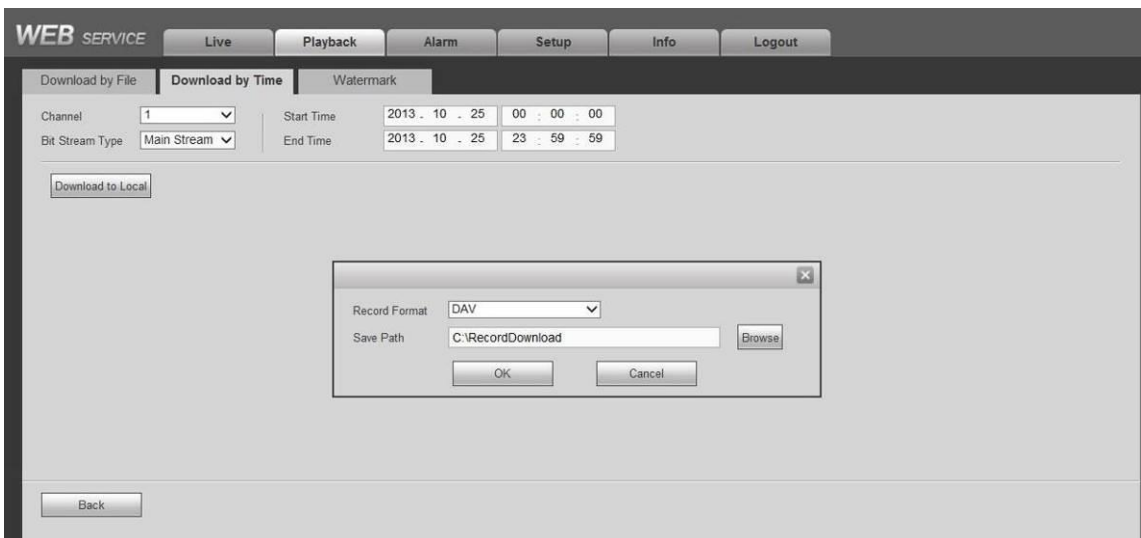

Rysunek 5-133

Znak wodny

Interfejs znaku wodnego przedstawiono na Rysunek 5-132. Wybierz plik, a następnie kliknij przycisk „Verify (Sprawdź)”, aby sprawdzić, czy doszło do sabotażu pliku.

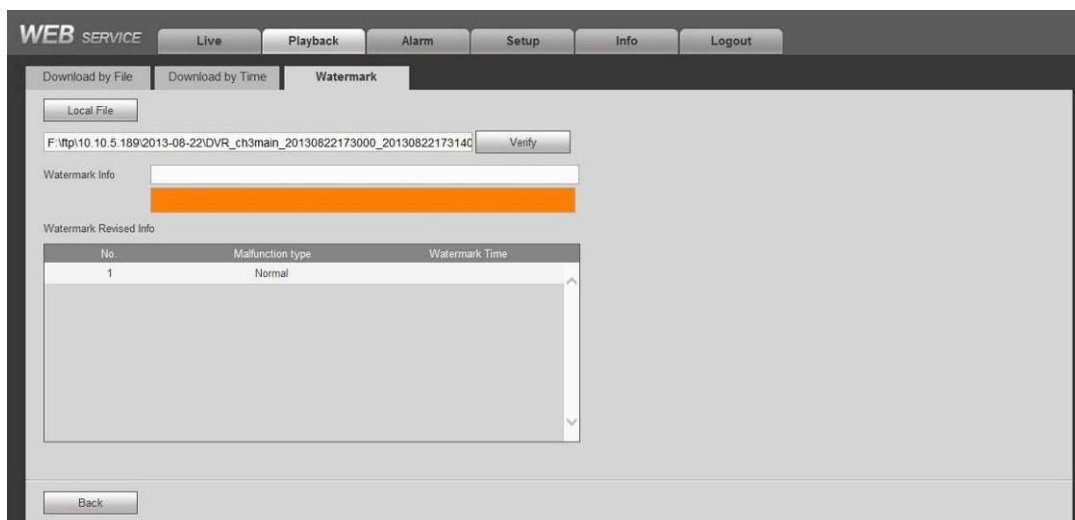

Rysunek 5-134

5.11 Alarm

Kliknij przycisk funkcji alarmu, aby wyświetlić interfejs przedstawiony na Rysunek 5-135. W interfejsie tym można ustawić typ urządzenia alarmu i dźwięk alarmu (należy się upewnić, czy włączono funkcję dźwięku dla odpowiednich zdarzeń alarmowych).

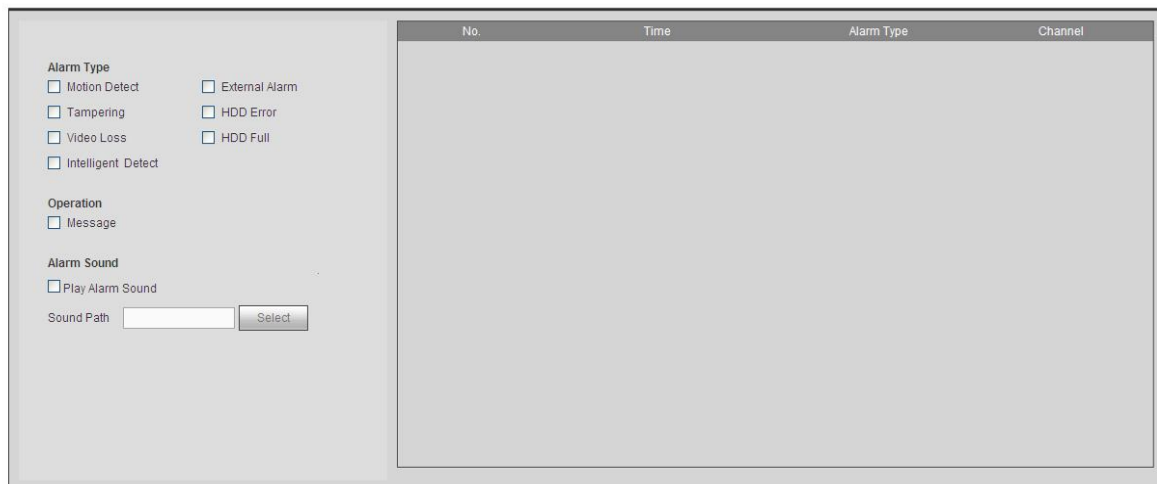

Rysunek 5-135

Aby uzyskać szczegółowe informacje, należy zapoznać się z poniższą tabelą.

Typ	Parametr	Funkcja
Alarm Type (Typ alarmu)	Zanik sygnału	System włączy alarm, gdy dojdzie do zaniku sygnału.
	Detekcja ruchu	System włączy alarm, gdy zostanie wykryty ruch.
	Sabotaż	System włączy alarm, gdy kamera zostanie celowo zasłonięta.
	Brak miejsca na dysku	System alarmuje, gdy dysk jest pełen.
	Disk error (Błąd dysku)	System włączy alarm, gdy wystąpi błąd dysku.
	Zewnętrzny alarm	Urządzenie wejścia alarmu generuje alarm.
	Inteligentny alarm	System powiadamia, gdy wystąpi zdarzenie związane z diagnozą jakości wideo.
	Detekcja sygnału audio	System generuje alarm przy nieprawidłowościach detekcji dźwięku.
Działanie	Monit	Zaznacz to pole wyboru, jeśli chcesz aby w momencie wystąpienia alarmu na przycisku alarmu w interfejsie głównym wyświetliła się ikona alarmu.
Alarm Sound (Dźwięk alarmu)	Play alarm sound (Odtwórz dźwięk alarmu)	System prześle dźwięk alarmu w momencie wystąpienia alarmu. Funkcję tę można dowolnie skonfigurować.
	Sound path (Ścieżka dostępu do pliku dźwiękowego)	Tutaj możesz wybrać konkretny dźwięk alarmu.

5.12 Wyloguj

Kliknij przycisk Log out (wyloguj), przejdzie do interfejsu logowania. Patrz Rysunek 5-136. Aby ponownie się zalogować, należy wprowadzić nazwę użytkownika i hasło.

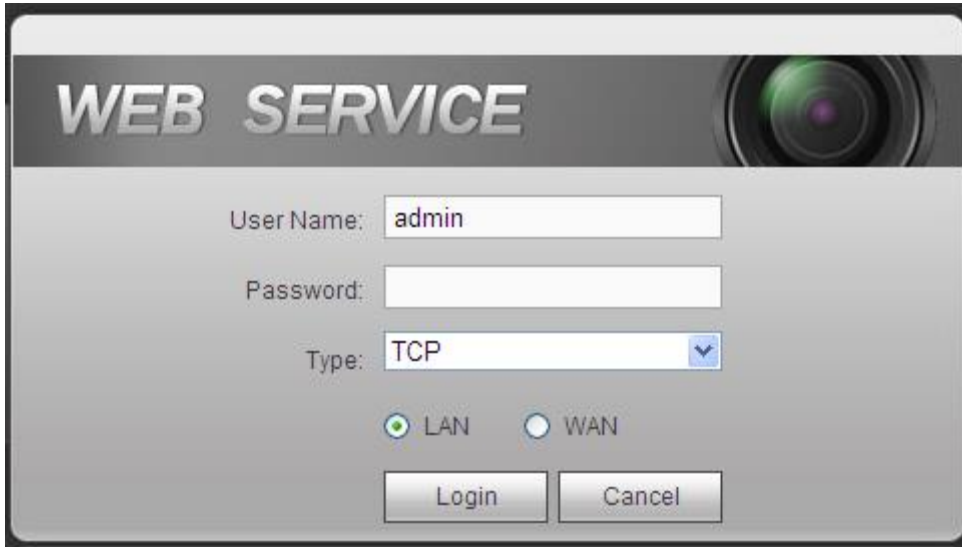

Rysunek 5-136

5.13 Odinstalowywanie kontrolki interfejsu sieciowego

Aby odinstalować kontrolkę interfejsu sieciowego, można skorzystać z narzędzia do dezinstalacji „uninstall web.bat”.

Uwaga, przed dezinstalacją zamknij wszystkie strony, inaczej może wystąpić błąd.

6 Smart PSS

Do logowania urządzenia można użyć sieci lub Smart PSS.

Więcej informacji znajdziesz w podręczniku użytkownika *Smart PSS*.

7 Najczęstsze pytania

1. Rejestrator nie włącza się prawidłowo.

Możliwości:

- Zasilanie wejściowe jest nieprawidłowe.
- Przewód zasilania nie jest prawidłowo połączony z zasilaniem.
- Przycisk włączania urządzenia jest uszkodzony.
- Nieprawidłowo uaktualniono oprogramowanie.
- Dysk twardy nie działa prawidłowo lub wystąpił problem z taśmą dysku twardego.
- Wystąpił problem ze zgodnością dysku Seagate DB35.1, DB35.2, SV35 lub Maxtor 17-g. Aby rozwiązać ten problem, należy zaktualizować oprogramowanie do najnowszej wersji.
- Błąd panelu przedniego.
- Płyta główna jest uszkodzona.

2. Rejestrator często sam wyłącza się lub przestaje działać.

Możliwości:

- Napięcie wejściowe jest niestabilne lub zbyt niskie.
- Dysk twardy nie działa prawidłowo lub wystąpił problem z taśmą.
- Zasilanie wejściowe nie jest wystarczające.
- Sygnał wejścia wideo nie jest stabilny.
- Zbyt trudne warunki w środowisku pracy urządzenia, zbyt wysokie zapylenie.
- Usterka sprzętowa.

3. System nie wykrywa dysku twardego.

Możliwości:

- Dysk twardy jest uszkodzony.
- Taśma dysku twardego jest uszkodzona.
- Przewody dysku twardego są podłączone zbyt luźno.
- Port SATA na płycie głównej jest uszkodzony.

4. Sygnał wideo nie jest wysyłany z jednego, wielu lub wszystkich kanałów.

Możliwości:

- Oprogramowanie jest niekompatybilne. Uaktualnij oprogramowanie do najnowszej wersji.
- Ustawienie jasności wynosi 0. Przywróć domyślne ustawienia fabryczne.
- Brak sygnału wejścia wideo lub sygnał jest za słaby.
- Sprawdź ustawienia strefy prywatności lub wygaszacza ekranu.
- Usterka rejestratora.

5. Kolor wideo w czasie rzeczywistym jest zniekształcony.

Możliwości:

- Przy korzystaniu z wyjścia BNC, NTSC i PAL nie są podłączone. Wideo w czasie rzeczywistym jest czarno-białe.
- Niekompatybilna rezystancja rejestratora i monitora.
- Transmisja wideo jest zbyt długa lub zniekształcenie jest zbyt duże.
- Ustawienia kolorów lub jasności rejestratora są nieprawidłowe.

6. Nie można wyszukać lokalnych nagrań.

Możliwości:

- Taśma dysku twardego jest uszkodzona.
- Dysk twardy jest uszkodzony.
- Uaktualnione oprogramowanie jest niekompatybilne.
- Nagrany plik został zastąpiony.
- Funkcja nagrywania została wyłączona.

7. Podczas wyszukiwania lokalnych nagrań obraz wideo jest zniekształcony.

Możliwości:

- Ustawiona jakość wideo jest zbyt niska.
- Błąd odczytu oprogramowania, zbyt mało bitów danych. W trybie pełnoekranowym występuje zjawisko pikselizacji. Aby rozwiązać problem, ponownie uruchom rejestrator.
- Błąd taśmy danych dysku twardego.
- Usterka dysku twardego.
- Usterka rejestratora.

8. W czasie monitorowania nie ma dźwięku.

Możliwości:

- Zbyt niska czułość.
- Zbyt cichy dźwięk.
- Uszkodzenie przewodu audio.
- Usterka rejestratora.

9. W czasie monitoringu nie ma dźwięku, ale jest na nagraniu.

Możliwości:

- Błąd konfiguracji. Włącz dźwięk
- Kanał nie ma wejścia wideo. Odtwarzanie nie jest ciągle przy niebieskim ekranie.

10. Czas nie jest prawidłowo wyświetlany.

Możliwości:

- Ustawienia są nieprawidłowe
- Styk akumulatora jest nieprawidłowy lub napięcie jest zbyt niskie.
- Rezonator kwarcowy jest uszkodzony.

11. Rejestrator nie steruje PTZ.

Możliwości:

- Błąd przedniego panelu kamery PTZ
- Ustawienia dekodera PTZ są nieprawidłowe lub został on nieprawidłowo podłączony lub zainstalowany.
- Przewody nie są prawidłowo podłączone.
- Konfiguracja PTZ jest nieprawidłowa.
- Dekoder PTZ i protokoły rejestratora są niezgodne.
- Dekoder PTZ i adres rejestratora są niezgodne.
- Jeśli podłączono kilka dekoderek, wówczas pomiędzy przewodami A/B najdalszego dekodera a przewodami A/B kamery PTZ należy dodać rezystor 120 omów, aby usunąć pogłos i dopasowanie falowe. W przeciwnym wypadku sterowanie kamerą PTZ nie będzie stabilne.
- Odległość pomiędzy urządzeniami jest zbyt duża.

12. Detekcja ruchu nie działa.

Możliwości:

- Nieprawidłowa konfiguracja okresu.
- Nieprawidłowe ustawienie obszaru detekcji ruchu.
- Zbyt niska czułość.
- Niektóre wersje mają ograniczenia sprzętowe.

13. Nie można zalogować się za pomocą komputera lub interfejsu sieciowego.

Możliwości:

- Jeśli użytkownik korzysta z systemu operacyjnego Windows 98 lub Windows ME, należy zaktualizować system do wersji Windows 2000 SP4. Można także zainstalować oprogramowanie komputerowe w niższej wersji. Na chwilę obecną rejestratory nie są kompatybilne ze sterowaniem Windows VISTA.
- Kontrolka ActiveX została wyłączona.
- Zainstaluj kodek DivX w wersji 8.1 lub wyższej. Uaktualnij sterownik karty graficznej.
- Błąd połączenia sieciowego.
- Błąd ustawień sieciowych.
- Nieprawidłowa nazwa użytkownika lub hasło.
- Klient nie jest kompatybilny z rejestratorem.

14. Podczas zdalnego podglądu lub odtwarzania pliku wideo na ekranie wyświetla się tylko statyczny obraz w widocznych pikselami, brak obrazu wideo.

Możliwości:

- Przepływność sieci nie jest wystarczająca.
- Zasoby komputerowe są ograniczone.
- Rejestrator ma ustawioną grupę multicast. Tryb może spowodować rozpikselowanie. Nie zalecamy korzystania z niego.
- Konfiguracja strefy prywatności lub ochrony kanału.
- Bieżący użytkownik nie ma uprawnień do monitorowania.
- Jakość wideo na lokalnym rejestratorze jest słaba.

15. Połączenie sieciowe nie jest stabilne.

Możliwości:

- Sieć nie jest stabilna.
- Konflikt adresów IP.
- Konflikt adresów MAC.
- Karta sieciowa komputera lub rejestratora jest za słaba.

16. Błąd zapisu kopii zapasowej na płycie/urządzeniu USB.

Możliwości:

- Nagrywarka i rejestrator są na tym samym przewodzie do transmisji danych.
- System powoduje zbyt duże obciążenie procesora głównego. Najpierw zatrzymaj nagrywanie, a następnie rozpocznij tworzenie kopii zapasowej.
- Ilość danych przekracza pojemność urządzenia kopii zapasowej. Może to spowodować błąd zapisu.
- Urządzenie kopii zapasowej nie jest kompatybilne.
- Urządzenie kopii zapasowej jest uszkodzone.

17. Klawiatura nie działa z rejestratorem.

Możliwości:

- Nieprawidłowa konfiguracja portu szeregowego rejestratora
- Adres jest nieprawidłowy
- Jeśli do urządzenia podłączono kilka przełączników, przyczyną może być niewystarczające zasilanie.
- Odległość pomiędzy urządzeniami przekracza zasięg transmisji.

18. Nie można wyłączyć sygnału alarmu.

Możliwości:

- Ustawienia alarmu są nieprawidłowe.
- Wyjście alarmu zostało otworzone ręcznie.
- Błąd urządzenia wejścia lub nieprawidłowe połączenie.
- Ten problem może występować w niektórych wersjach oprogramowania. Uaktualnij oprogramowanie systemu.

19. Funkcja alarmu nie działa.

Możliwości:

- Ustawienia alarmu są nieprawidłowe.
- Przewody alarmowe są nieprawidłowo połączone.
- Sygnał wejścia alarmu jest nieprawidłowy.
- Jedno urządzenie alarmowe jest jednocześnie podłączone do dwóch obwodów pętli.

20. Pilot zdalnego sterowania nie działa.

Możliwości:

- Nieprawidłowy adres pilota zdalnego sterowania.
- Zbyt duża odległość lub zły kąt.
- Słaba bateria pilota.
- Pilot lub front rejestratora jest uszkodzony.

21. Zapisane nagranie jest zbyt krótkie.

Możliwości:

- Jakość kamery jest zbyt niska. Obiektyw jest zabrudzony. Kamera jest zainstalowana pod światło. Ustawienia przysłony kamery są nieprawidłowe.
- Pojemność dysku twardego jest niewystarczająca.
- Dysk twardy jest uszkodzony.

22. Nie można odtworzyć pobranego pliku.

Możliwości:

- Odtwarzacz Media Player nie jest zainstalowany.
- Brak kodeka DivX 8.1 lub nowszej wersji oprogramowania do akceleracji grafiki.
- Brak kodeków DivX503Bundle.exe, co uniemożliwia odtwarzanie za pomocą programu Media Player plików przekonwertowanych do formatu AVI.
- Brak kodeków DivX503Bundle.exe lub ffdshow-2004 1012.exe w systemie operacyjnym Windows XP.

23. Nie pamiętam hasła dostępu do lokalnego menu lub do sieci

Skontaktuj się z lokalnym inżynierem serwisu lub przedstawicielem handlowym firmy, aby uzyskać pomoc. Osoby te są w stanie udzielić wskazówek pozwalających rozwiązać ten problem.

24. Przy logowaniu przez HTTPS okno dialogowe powiadamia, że certyfikat strony obowiązuje dla innego adresu.

Postępuj według rozdziału 5.8.2.16.1, aby stworzyć certyfikat serwera.

25. Przy logowaniu przez HTTPS okno dialogowe powiadamia, że certyfikat nie jest zaufany.

Postępuj według rozdziału 5.8.2.16.2, aby pobrać certyfikat roota.

26. Przy logowaniu przez HTTPS okno dialogowe powiadamia, że certyfikat wygasł lub jest nieważny.

Upewnij się, że czasy komputera i urządzenia są takie same.

27. Po podłączeniu kamery analogowej do urządzenia nie ma obrazu.

Możliwości:

- Sprawdź zasilanie kamery, połączenie przewodu transmisji danych itd.
- Urządzenie tej serii nie obsługuje kamer analogowych wszystkich producentów. Upewnij się, że urządzenie obsługuje kamerę analogową SD.

28. Po podłączeniu kamery analogowej SD lub HDCVI do urządzenia nie ma obrazu.

Możliwości:

- Sprawdź zasilanie kamery, połączenie przewodu transmisji danych.
- Dla produktów kompatybilnych z analogowymi kamerami SD/HD, przejdź do: Main menu->Settings->Camera->Channel type (Menu główne->Ustawienia->Kamera->Typ kanału), aby wybrać odpowiedni typ kanału, następnie zresetuj rejestrator.

29. Nie mogę połączyć się z kanałem IP

Możliwości:

- Sprawdź, czy kamera jest online.
- Sprawdź poprawność konfiguracji kanału IP (adres IP, nazwę użytkownika, hasło, protokół komunikacyjny, numer portu.).
- Kamera ma ustawioną białą listę (do kamery mogą podłączyć się tylko określone urządzenia).

30. Po połączeniu z kanałem IP działa tryb jednego okna, ale nie ma obrazu w trybie wielu okien.

Możliwości:

- Sprawdź, czy włączony jest podstrumień kamery.
- Sprawdź, czy typ podstrumienia to H.264.
- Sprawdź, czy urządzenie obsługuje rozdzielczość podstrumienia (np. 960H, D1, HD1 itp.).

31. Po połączeniu z kanałem IP wyświetlanie obrazu w 3 oknach działa ale nie działa wyświetlanie w jednym oknie.

Możliwości:

- Sprawdź, czy jest obraz z kanału IP. Main menu->Info->System->BPS (Menu główne->Informacje->System->PBS), aby sprawdzić bieżące informacje o przesyłanych danych.
- Sprawdź, czy strumień główny kamery jest włączony.

- Sprawdź, czy typ strumienia głównego to H.264.
- Sprawdź, czy urządzenie obsługuje rozdzielczość strumienia głównego (np. 960H, D1, HD1 itp.).
- Sprawdź, czy osiągnięto limit przepustowości sieci. Sprawdź użytkownika sieciowego kamery.

32. Po połączeniu z kanałem IP nie ma obrazu w trybie jednego okna ani w trybie wielu okien. Widzę jednak strumień bitów.

Możliwości:

- Sprawdź, czy typ strumienia głównego/podstrumienia to H.264.
- Sprawdź, czy urządzenie jest kompatybilne z rozdzielczością strumienia głównego/podstrumienia (1080P, 720P, 960H, D1, HD1 itd.).
- Sprawdź konfigurację kamery. Upewnij się, że jest kompatybilna z produktami innych producentów.

33. Rejestracja DDNS nie powiodła się lub nie można uzyskać nazwy domeny urządzenia.

Możliwości:

- Upewnij się, że urządzenie jest podłączone do WAN. Upewnij się, że urządzenie ma adres IP jeśli PPPoE jest aktywne. Jeśli korzystasz z routera, upewnij się, że IP urządzenia jest dostępne.
- Sprawdź, czy protokół DDNS jest włączony. Upewnij się, że funkcja DDNS działa.
- Sprawdź konfigurację DNS. Domyślny serwer Google DNS: 8.8.8.8, 8.8.5.5. Możesz ustawić inny serwer DNS podany przez dostawcę usług.

34. Nie mogę korzystać z funkcji P2P na telefonie komórkowym i przez sieć.

Możliwości:

- Upewnij się, że funkcja P2P jest włączona. Main menu->Settings->Network->P2P (Menu główne->Ustawienia->Sieć->P2P)
- Sprawdź, czy urządzenie jest w sieci WAN.
- Upewnij się, że tryb logowanie P2P telefonu jest prawidłowy.
- Sprawdź, czy jest przydzielony port do logowania P2P dla klientów P2P.
- Upewnij się, że login i hasło są poprawne.
- Sprawdź numer seryjny P2P. Możesz zeskanować telefonem komórkowym kod QR z interfejsu P2P urządzenia: Main menu->Settings->Network->P2P (Menu główne->Ustawienia->Sieć->P2P), lub potwierdź informacjami o wersji klienta sieciowego. (Dla niektórych starszych serii produktów numer seryjny urządzenia to numer seryjny płyty głównej, co może prowadzić do błędów.)

35. Po podłączeniu kamery SD do urządzenia nie ma obrazu.

Możliwości:

- Sprawdź, czy rejestrator obsługuje sygnał SD. Tylko produkty wybranych serii obsługują sygnał analogowy SD, HDCVI.
- Sprawdź, czy typ kanału jest odpowiedni. Dla produktów kompatybilnych z analogowymi kamerami SD/HD, przejdź do: Main menu->Settings->Camera->Channel type (Menu główne->Ustawienia->Kamera->Typ kanału), aby wybrać odpowiedni typ kanału (np.

analogowy), następnie zresetuj rejestrator. Dzięki temu rejestrator rozpozna analogową rozdzielczość SD.

- Sprawdź zasilanie kamery, połączenie przewodu transmisji danych.

36. Nie mogę połączyć się z kamerą IP.

Możliwości:

- Sprawdź, czy rejestrator obsługuje kanał IP. Tylko produkty wybranych serii obsługują przełączanie A/D, która umożliwia przełączenie kanału analogowego na kanał IP w celu podłączenia kamery IP. Settings->Camera->Channel Type (Ustawienia->Kamera->Typ kanału): wybierz ostatni kanał, aby zmienić go na kanał IP. Niektóre serie produktów obsługują rozszerzenia dla kanałów IP, które obsługują tryb N+N.
- Sprawdź, czy IPC i rejestrator są połączone. Przejdź do: Main menu->Setting->Camera->Remote (Menu główne->Ustawienia->Kamera->Zdalna) aby sprawdzić, czy kamera IP jest podłączona, czy nie. Lub: Main menu->Info->Network->Test (Menu główne->Informacje->Sieć->Test), podaj adres IP kamery i kliknij przycisk Test, aby sprawdzić, czy kamera IP jest podłączona.
- Sprawdź poprawność konfiguracji kanału IP (adres IP, producent, port, nazwa użytkownika, hasło, numer kanału zdalnego itp.).

Codzienna konserwacja

- Płytę, wtyczkę do gniazdka i stelaż montażowy należy regularnie czyścić przy użyciu pędzelka.
- Urządzenie powinno być solidnie uziemione na wypadek wystąpienia zakłóceń sygnału audio/wideo. Nie narażaj urządzenia na ładunki statyczne lub zbyt wysokie napięcie.
- Przed usunięciem przewodu audio/wideo i kabla RS232 lub RS485, należy odłączyć przewód zasilania.
- Nie podłączaj telewizora do lokalnego portu wyjścia sygnału wideo. Może to doprowadzić do awarii wyjścia wideo.
- Zawsze należy prawidłowo wyłączać urządzenie. Aby wyłączyć urządzenie, użyj funkcji wyłączenia z poziomu menu, lub naciśnij i przytrzymaj przycisk wyłączenia znajdujący się na panelu przednim wciśnięty przez 3 sekundy. Stosowanie innych sposobów wyłączenia może spowodować awarię dysku twardego.
- Należy się upewnić, iż urządzenie znajduje się z dala od bezpośredniego działania promieni słonecznych lub innych źródeł ciepła. Miejsce instalacji urządzenia powinno być dobrze wentylowane.
- Należy regularnie sprawdzać i przeprowadzać konserwację urządzenia.